

令和4年度

水道事業年報

つくば市水道事業

目 次

1. 事業概要	
令和4年度事業概況	1
事業の推移	2
事業実績の推移	4
2. 機構及び職員の概要	
組織の状況	7
事務分掌	8
職員配置状況	1 2
年齢別職員構成	1 3
勤続年数別職員構成	1 3
3. 施設の概要	
管路延長及び消火栓数	1 5
つくば市水道の供給体系	1 6
旧春日庁舎	1 8
揚水機場	1 8
浄水場	1 9
配水場	2 2
給水所等・その他の施設	2 4
4. 業務統計	
取水量（年度別・月別）	2 5
配水量（年度別・月別）	2 6
施設能力、1日最大配水量、1日平均配水量、1日最小配水量	2 8
年度別年間配水量、年間有収水量	2 9
使用水量及び料金比較表（年度別・口径別）	3 0
使用水量及び料金比較表（年度別・用途別）	3 2
使用水量及び料金調定表（月別・口径別）	3 4
使用水量及び料金調定表（月別・用途別）	3 6
供給単価表（年度別・用途別）	3 8
配水状況調（用途別）	3 9
年間有収水量及び年度末給水人口	4 0

水道料金収納状況	4 2
水道使用開始届及び中止届受付状況	4 3
水道メーター検針状況	4 4
給水停止処分執行状況	4 6
給水装置工事件数	4 8
漏水及び修繕件数	5 0
水道加入金状況	5 2
水道メーター設置状況	5 4
水道メーター交換状況	5 6
浄水基準項目水質検査結果表	5 8
動力用電力使用量	6 0

5. 財務統計

受水単価の推移	6 5
比較損益計算書	6 6
収益と費用	6 8
主な要素別費用	6 9
要素別費用分析	7 0
給水原価費用構成及び供給単価	7 2
項目別給水原価	7 4
配水量・有収水量比較表	7 4
比較貸借対照表	7 6
固定資産明細	8 0
資本的収支明細	8 2
企業債明細	8 4
財務分析	8 8
経営分析	8 9

附 属

つくば市水道事業のあゆみ	9 1
水道料金の推移	9 3

1. 事業概要

令和4年度事業概況

令和4年度の事業経営においては、新型コロナウイルス感染症対応地方創生臨時交付金を活用し、エネルギー価格の高騰に伴い急激に増加した各浄配水場の動力費や、窓口での対面接触を避けるために令和5年度から開始するWEB口座振替システムの導入経費に充当できたことで、経費の削減が図れました。

建設改良事業では、市北部低水圧地域を含む水道未整備地域の配水管整備事業を着実に進め、水道普及率の向上に努めるとともに、安全で安心な水の安定供給を持続させるための老朽施設の更新事業等を実施しました。

本年度の業務実績については、給水戸数及び年間総配水量ともに前年度実績を上回り、この結果、当年度純利益は約7億1,876万円(税抜き)となりました。また、水需要を用途別に見ると、業務営業用水量がコロナ禍前の水準に近づく兆しが見えました。

なお、本年度も茨城県企業局(旧県南広域水道用水供給事業)からの受水団体(8事業体)での県への料金値下げ要望を10月に実施しました。

(業務実績)

本年度末における給水人口は、前年度末より5,599人増の229,245人、普及率は、前年度末より0.47ポイント伸び90.41%、給水戸数は、前年度末より3,258戸増の108,405戸となりました。

本年度の年間配水量は、前年度に比べ307,950 m^3 (1.23%)増の25,260,220 m^3 となりました。

また、年間有収水量は23,409,728 m^3 と前年度に比べ277,070 m^3 (1.20%)の増となりました。これを用途別で見ると、生活用水は、17,075,933 m^3 と前年度に比べ133,416 m^3 (0.79%)の増、業務用水についても、6,333,795 m^3 と前年度に比べ143,654 m^3 (2.32%)の増となりました。

この結果、本年度の有収率は92.67%となり、ほぼ前年並みの結果となりました。

(建設改良事業)

本年度の建設改良費1,985,045,738円(前年度からの繰越額156,240,700円及び継続費通次繰越額121,000,000円を含む。)のうち、施設整備費1,382,134,583円では、主につくばエクスプレス沿線開発地区を始めとする未整備地域の配水管布設工事とこれに付随する消火栓設置工事を実施するとともに、市北部地域の低水圧対策事業における配水管布設工事を実施しました。

施設改良費593,096,900円では、引き続き老朽施設等の更新を実施しました。また、継続事業として、吾妻地区内の老朽管布設替工事を行いました。

営業設備費9,814,255円では、新たに設置する水道メーターの購入とシュレッターの購入をしました。

なお、建設改良費731,090,800円については、地方公営企業法第26条第1項の規定により、翌年度に予算繰越しの措置をしました。また、建設改良費126,346,000円については、継続費通次繰越しの措置をしました。

(経理の状況)

本年度の収益的収支については、事業収益6,200,774,101円に対し、事業費用が5,320,256,579円で、880,517,522円の黒字決算となっています。

資本的収支については、資本的収入が1,629,429,530円で、その内訳は、負担金126,916,218円、企業債1,438,400,000円(前年度からの繰越額98,500,000円含む。)、国庫補助金29,788,000円(前年度からの繰越額)、出資金34,325,312円(前年度からの繰越額27,900,000円含む。)です。

資本的支出は、2,890,879,008円で、その内訳は、建設改良費1,985,045,738円、企業債償還金905,833,270円です。

なお、資本的収入額が資本的支出額に対し不足する額については、損益勘定留保資金、消費税資本的収支調整額及び建設改良積立金の取崩しで補填しています。

事業の推移

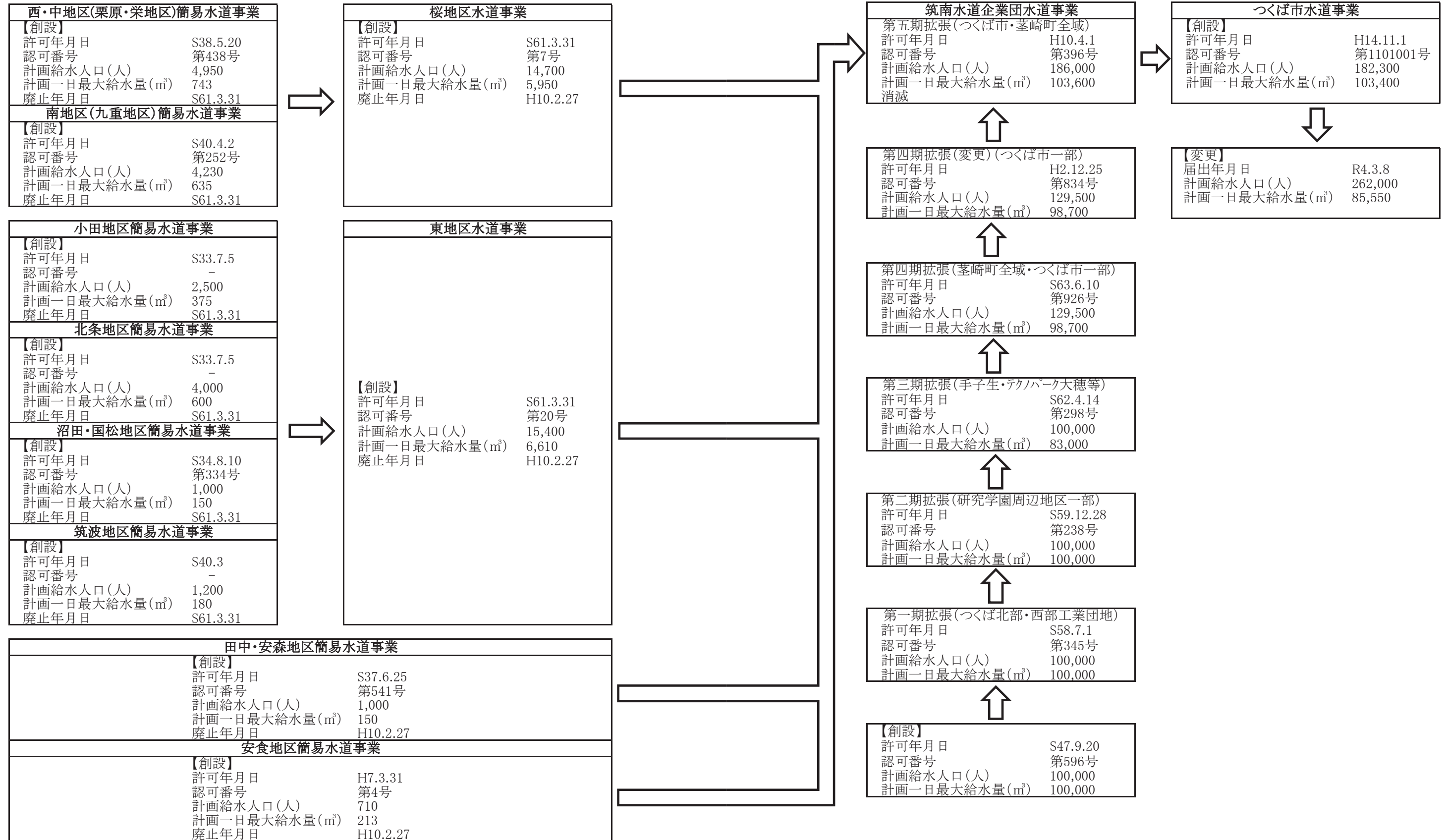

事業実績の推移

項目	年度	平成30年度	令和元年度
行政区域内人口 (人)		238,013	242,159
給水区域内人口 (人)		238,013	242,159
給水人口 (人)		206,220	213,583
給水戸数 (戸)		94,925	98,361
普及率 (%)		86.6	88.2
年間取水量 (m³)		23,529,155	23,888,170
年間配水量 (m³)		23,517,475	23,877,450
内 県受水 (m³)		23,416,420	23,790,230
内 訳 自己水源 (m³)		101,055	87,220
1日最大配水量 (m³)		71,730	71,628
1日最小配水量 (m³)		53,332	53,684
1日平均配水量 (m³)		64,431	65,239
1人1日最大配水量 (ℓ)		348	335
1人1日平均配水量 (ℓ)		312	305
年間有効水量 (m³)		21,724,451	22,039,735
年間有効率 (%)		92.4	92.3
年間有収水量 (m³)		21,593,336	21,879,707
年間有収率 (%)		91.8	91.6
1日平均有収水量 (m³)		59,160	59,781
1人1日平均有収水量 (ℓ)		287	280
導・送・配水管延長 (m)		1,404,773	1,431,249
施設能力 (m³/日)		103,400	103,400
最大稼働率 (%)		69.4	69.3
負荷率 (%)		89.8	91.1
施設利用率 (%)		62.3	63.1
供給単価 (円)		202.17	206.03
給水原価 (円)		196.08	193.73
参 考	給水収益 (円)	4,365,457,925	4,507,819,040
	加入金 (円)	257,415,000	209,115,000
	企業債未償還残高 (円)	13,187,753,662	12,942,635,385
	職員給与費 (円)	244,768,103	237,007,936
	動力費 (円)	134,575,559	129,038,936
	薬品費 (円)	6,352,230	6,749,140
	受水費 (円)	2,137,338,900	2,133,747,006
	減価償却費 (円)	1,378,545,161	1,379,078,378
	支払利息 (円)	259,746,596	239,093,416
	職員数 (人)	損益:26 資本:5 合計:31	損益:27 資本:6 合計:33
	職員一人当たり給水人口 (人)	7,932	7,910
	職員一人当たり有収水量 (m³)	830,513	810,360

	令和2年度	令和3年度	令和4年度
	247,011	248,672	253,559
	247,011	248,672	253,559
	220,419	223,646	229,245
	101,577	105,147	108,405
	89.2	89.9	90.4
	24,617,160	24,952,270	25,260,220
	24,617,160	24,952,270	25,260,220
	24,617,160	24,952,270	25,260,220
	0	0	0
	74,120	74,200	76,440
	60,080	59,540	57,560
	67,444	68,362	69,206
	336	332	333
	306	306	302
	22,828,368	23,250,062	23,618,729
	92.7	93.2	93.5
	22,707,155	23,132,658	23,409,728
	92.2	92.7	92.7
	62,211	63,377	64,136
	282	283	280
	1,456,092	1,484,305	1,503,695
	103,400	103,400	103,400
	71.7	71.8	73.9
	91.0	92.1	90.5
	65.2	66.1	66.9
	200.85	200.35	201.41
	188.45	184.00	192.45
	4,560,715,132	4,634,669,738	4,714,936,586
	207,915,000	164,415,000	167,520,000
	12,453,130,741	12,149,098,305	12,681,665,035
	225,573,260	211,676,639	202,566,222
	103,334,687	116,551,531	176,197,778
	5,613,880	5,760,010	3,305,830
	2,162,868,035	2,190,382,050	2,208,599,835
	1,385,743,371	1,350,150,956	1,411,984,671
	220,156,398	201,534,316	184,356,510
	損益:27 資本:7 合計:34	損益:26 資本:6 合計:32	損益:28 資本:6 合計:34
	8,164	8,602	8,187
	841,006	889,718	836,062

※ 金額は、消費税抜き

※ 令和2年度、令和3年度及び令和4年度の職員数は、会計年度任用職員を含む。

令和2年度、令和3年度は損益:1、令和4年度は損益:2

2. 機構及び職員の概要

組織の状況

(R5. 3. 31現在)

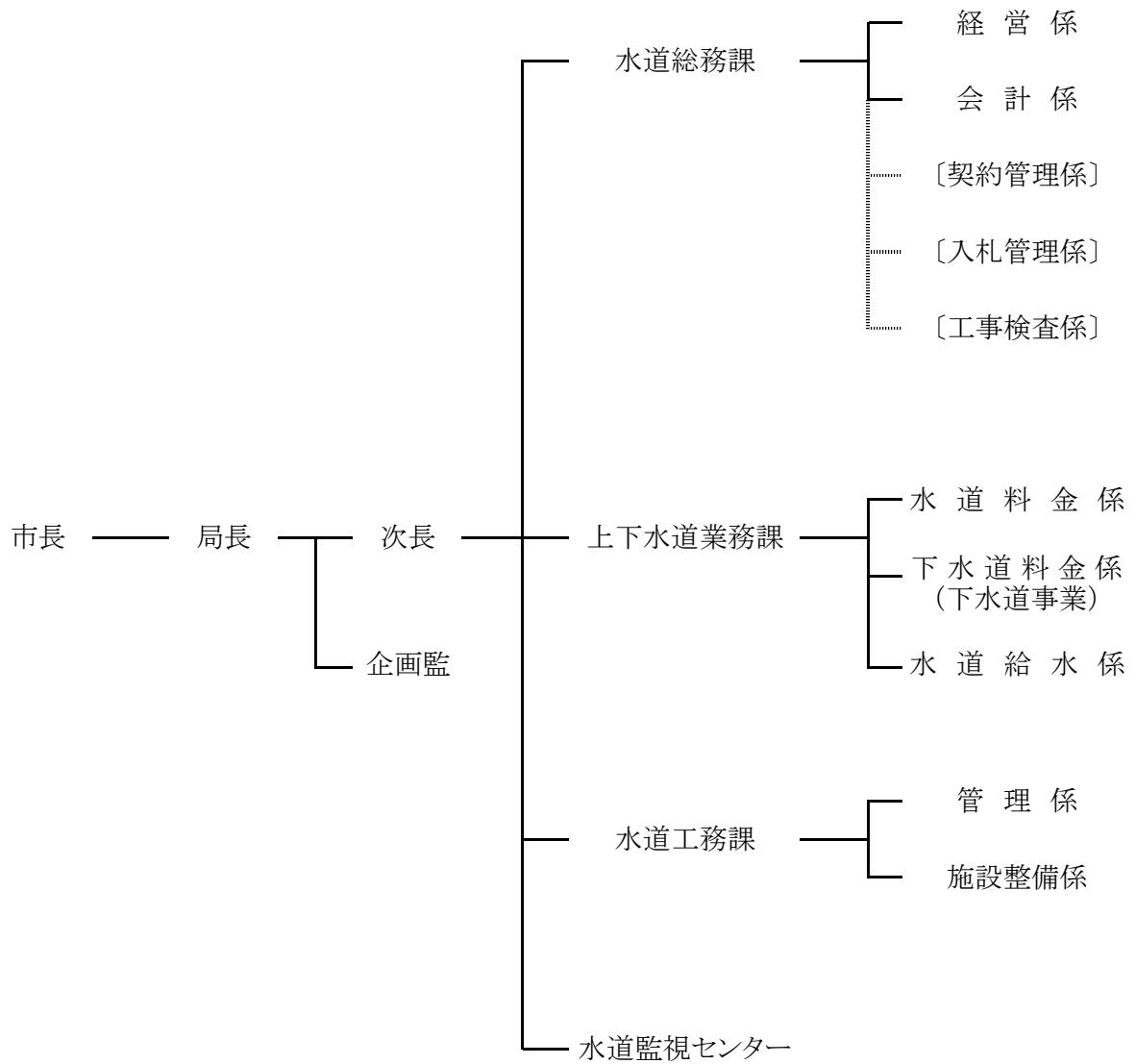

※ []は、市長事務部局職員が併任

事務分掌（水道事業分のみ）

水道総務課

【経営係】

- 1 事業の調査及び企画に関すること。
- 2 事業推進のための総合調整に関すること。
- 3 事業の全体計画及び事業認可申請に関すること。
- 4 管理者の秘書に関すること。
- 5 儀式、交際及び表彰に関すること。
- 6 企業管理規程の審査及び指導に関すること。
- 7 公告式に関すること。
- 8 公印に関すること。
- 9 文書の收受、配布及び発送に関すること。
- 10 文書の引継ぎ、整理及び保管に関すること。
- 11 文書事務の指導、改善及び進行管理に関すること。
- 12 行政資料及び図書の整理、保管及び利用に関すること。
- 13 職務権限に関すること。
- 14 組織及び事務分掌に関すること。
- 15 職員の進退、任免、分限、懲戒その他身分の取扱いに関すること。
- 16 職員の配置に関すること。
- 17 職員の昇任、昇格及び昇給に関すること。
- 18 職員の給与、勤務時間その他の勤務条件に関すること。
- 19 職員の研修、福利厚生及び健康管理に関すること。
- 20 職員の安全衛生に関すること。
- 21 財政計画並びに予算の編成及び執行管理に関すること。
- 22 企業債に関すること。
- 23 水道料金改定に関すること。
- 24 上下水道審議会(水道事業に係るものに限る。)に関すること。
- 25 固定資産の評価及び減価償却に関すること。
- 26 固定資産及び備品の総括管理に関すること。
- 27 棚卸資産の総括管理に関すること。
- 28 水道保険、建物共済保険及び自動車保険に関すること。
- 29 車両及び無線機の総括管理に関すること。
- 30 公有財産台帳に関すること。
- 31 庁舎、倉庫及びこれらの附属建物の管理(水道監視センターに属するものを除く。)及び補修に関すること。

- 32 防災計画及び消防計画に関すること。
- 33 物品の購入、出納及び保管に関すること。
- 34 職員の被服に関すること。
- 35 他の課及び課内他の係の主管に属さないこと。

【会計係】

- 1 現金及び有価証券の出納保管に関すること。
- 2 収入及び支出に関すること。
- 3 計理状況の報告に関すること。
- 4 業務状況の公表に関すること。
- 5 財務諸表の作成に関すること。
- 6 例月出納検査及び定例監査に関すること。
- 7 決算に関すること。
- 8 資金計画に関すること。
- 9 出納取扱金融機関及び収納取扱金融機関に関すること。
- 10 その他会計事務に関すること。

【契約管理係】

- 1 売買、賃貸、請負その他の契約の総括に関すること。
- 2 入札参加有資格者名簿の管理に関すること。
- 3 つくば市入札監視委員会に関すること。
- 4 つくば市公正入札調査委員会に関すること。

【入札管理係】

- 1 入札参加予定者の調査に関すること。
- 2 つくば市入札審査委員会に関すること。
- 3 入札の執行に関すること。
- 4 契約書の作成に関すること。

【工事検査係】

- 1 工事の検査等に関すること。
- 2 つくば市工事成績評定審査委員会に関すること。
- 3 つくば市建設業者褒賞審査委員会に関すること。

上下水道業務課

【水道料金係】

- 1 水道料金の収納に関する事。
- 2 水道料金の滞納整理に関する事。
- 3 水道料金の還付に関する事。
- 4 水道料金の減免に関する事。
- 5 水道料金制度に関する事。(水道料金改定を除く。)
- 6 水道メーターの購入及び修理に関する事。
- 7 水道メーターの管理及び引換えに関する事。
- 8 水道メーターの検針及び水道料金の調定に関する事。
- 9 水道の使用水量の認定に関する事。
- 10 水道の使用開始及び中止に伴う開閉栓に関する事。
- 11 業務の統計に関する事。
- 12 その他水道料金及び計量に関する事。
- 13 水道加入推進に関する事。
- 14 所管車両及び無線設備の管理に関する事。
- 15 課内他の係の主管に属さない事。

【水道給水係】

- 1 給水装置工事の受付に関する事。
- 2 給水装置工事の設計審査(使用材料の確認を含む。)、監督及び検査に関する事。
- 3 給水装置工事に係る手数料及び加入金の徴収に関する事。
- 4 指定給水装置工事事業者の指定、停止及び取消し並びに指導監督に関する事。
- 5 給水管の占用更新申請に係る手続に関する事。
- 6 給水管台帳の作成及び修正に関する事。
- 7 貯水槽水道に関する事。
- 8 その他給水装置に関する事。

水道工務課

【管 理 係】

- 1 占用物件の立会調整に関する事。
- 2 導水管、送水管、配水管、給水管(公道内に埋設されたものに限る。)及びこれらの附属施設(以下「配水管等」という。)の漏水防止の計画及び実施に関する事。
- 3 配水管等に係る改良工事の計画、設計及び施工管理に関する事。
- 4 配水管等の移設工事に関する事。
- 5 前2号に係る調査並びに関係機関との協議及び施工手続に関する事。
- 6 配水管等の保守管理及び修繕に関する事。

- 7 配水管等(給水管を除く。)の占用更新申請に係る手続に関する事。
- 8 配水管等(給水管を除く。)の台帳の作成及び修正に関する事。
- 9 緊急補修材の購入及び管理に関する事。
- 10 配水管等の供用開始に伴う洗浄作業に関する事。
- 11 所管車両及び無線設備の管理に関する事。
- 12 その他配水管等の維持管理及び水道施設(水道監視センターに属するものを除く。)の改良に関する事。
- 13 課内他の係の主管に属さない事。

【施設整備係】

- 1 水道施設の設計及び施工管理に関する事。
- 2 消火栓の設置に関する事。
- 3 前2号に係る調査並びに関係機関との協議及び施工手続に関する事。
- 4 施設整備事業の計画、調査及び推進に関する事。
- 5 補助金、負担金等に関する事。
- 6 水道技術(他の所管に属するものを除く。)の調査研究に関する事。
- 7 建設改良工事に係る積算基準、技術管理基準及び標準仕様書の制定及び改廃に関する事。
- 8 実施工事単価の設定に関する事。
- 9 小規模宅地開発に係る水道施設の整備に関する事。
- 10 その他水道施設(水道監視センターに属するものを除く。)の計画及び建設に関する事。

水道監視センター

- 1 取水場、浄水場及び配水場施設(以下「配水場施設等」という。)の保守管理に関する事。
- 2 配水場施設等に係る改良及び修繕工事の計画、設計及び施工管理に関する事。
- 3 配水場施設等に係る管理台帳の作成及び図面の保管に関する事。
- 4 取水、浄水、受水、配水の総合調整及び配水場施設等の運転監視に関する事。
- 5 法第21条の規定による健康診断に関する事。
- 6 所管車両及び無線設備の管理に関する事。
- 7 その他浄水及び配水に関する事。
- 8 水質の保全に関する事。
- 9 水質検査の請求処理及び実施に関する事。
- 10 水質検査薬品の保管に関する事。
- 11 水質検査結果及び水質統計の記録に関する事。
- 12 その他水質に関する事。

職員配置状況(水道事業分のみ)

(R5.3.31現在 単位:人)

職名	課 水道事業	水道総務課		上下水道業務課		水道工務課		水道監視センター	計
		経営係	会計係	水道料金係	水道給水係	管理係	施設整備係		
局長	1								1
次長	(1)								(1)
課長・所長		1		(1)		1		1	3
(企画監)	(1)								(1)
課長補佐		1		1		2			4
係長		1	1	1		1	1	1	6
主任主査					1				1
主査			1		1		2	1	5
主任		1		1	1				3
主事		1	1	1		2			5
主任技師						2	1	1	4
技師									0
合計	1	8		7		12		4	32

※ 会計年度任用職員は除く。

※ 次長及び上下水道業務課長の人件費は下水道事業で負担しているため人数には含めない。

※ 企画監は、水道総務課課長補佐と兼務

年齢別職員構成

(R5.3.31現在 単位:人)

職名 年齢	局長	課長・所長	課長補佐	係長	主任主査	主査	主任	主事	主任技師	技師	計	比率 (%)
20歳未満											0	0.0
20歳以上25歳未満								1			1	3.1
25歳以上30歳未満								4	1		5	15.6
30歳以上35歳未満						1	3		2	1	7	21.9
35歳以上40歳未満				1		1					2	6.3
40歳以上45歳未満											0	0.0
45歳以上50歳未満				1		1					2	6.3
50歳以上55歳未満		2	2	3	1						8	25.0
55歳以上60歳未満		1	2								3	9.3
60歳以上	1			1		2					4	12.5
合計	1	3	4	6	1	5	3	5	3	1	32	100.0
平均年齢 (歳)	60.0	54.9	54.8	49.9	52.0	52.0	32.4	25.4	31.7	31.1	43.4	

勤続年数別職員構成

(R5.3.31現在 単位:人)

職名 年数	局長	課長・所長	課長補佐	係長	主任主査	主査	主任	主事	主任技師	技師	計	比率 (%)
1年未満								1			1	3.1
1年以上 3年未満				3		1	2	3	2		11	34.4
3年以上 5年未満				1		1		1		1	4	12.5
5年以上 7年未満		1	1	1			1		1		5	15.6
7年以上10年未満						1					1	3.1
10年以上15年未満			2								2	6.3
15年以上20年未満		1									1	3.1
20年以上25年未満											0	0.0
25年以上	1	1	1	1	1	2					7	21.9
合計	1	3	4	6	1	5	3	5	3	1	32	100.0
平均勤続年数 (年)	34.0	17.7	14.0	6.8	29.0	27.9	2.3	1.9	2.7	4.0	10.3	

3. 施設の概要

管路延長及び消火栓数

導水管

(単位:m)

管種 口径	ダクタイル鋳鉄管	鋼管	耐衝撃性硬質 塩化ビニル管	石綿セメント管	合計
150 mm	1,461	176	754	1,876	4,267

送水管

(単位:m)

管種 口径	ダクタイル 鋳鉄管	鋼管	耐衝撃性硬質 塩化ビニル管	石綿セメント管	ステンレス管	合計
100 mm	-	2	-	-	-	2
125 mm	-	-	-	1,405	-	1,405
150 mm	5,829	25	845	1,010	-	7,709
200 mm	474	15	593	-	-	1,082
350 mm	1,288	161	-	-	-	1,449
600 mm	5,116	-	-	-	79	5,195
700 mm	12,292	-	-	-	65	12,357
800 mm	15	-	-	-	-	15
計	25,014	203	1,438	2,415	144	29,214

配水管(口径別)

(単位:m)

年度 口径	平成30年度	令和元年度	令和2年度	令和3年度	令和4年度
50 mm以下	96,967	96,439	95,795	95,191	94,650
65 mm	98	98	98	98	98
75 mm	466,228	476,512	486,866	497,530	505,408
100 mm	342,435	347,111	350,657	356,848	359,627
125 mm	3,020	3,020	3,020	3,020	3,020
150 mm	159,349	166,197	172,912	178,674	183,670
200 mm	102,459	103,440	107,400	112,927	115,177
250 mm	45,030	45,044	45,046	45,046	45,046
300 mm	57,778	61,685	62,595	62,849	64,396
350 mm	30,952	30,952	30,952	30,952	30,952
400 mm	24,285	24,285	24,285	24,285	24,285
450 mm	4,080	4,080	4,080	4,080	4,080
500 mm	25,175	25,175	25,175	25,241	25,241
600 mm	5,865	6,159	6,159	6,334	6,789
700 mm	3,407	3,407	3,407	3,411	3,411
800 mm	3,730	3,730	3,730	3,900	3,900
900 mm	173	173	173	173	173
1,000 mm	227	227	227	231	257
2,000 mm	34	34	34	34	34
計	1,371,292	1,397,768	1,422,611	1,450,824	1,470,214

注:口径2,000mmは、非常用貯水槽

導・送・配水管延長 1,503,695 m ※令和4年度末現在

消火栓数

(各年度末現在 単位:基)

年度 種別	平成30年度	令和元年度	令和2年度	令和3年度	令和4年度
地上式	1	1	1	1	1
地下式単口	2,298	2,336	2,378	2,424	2,464
地下式双口	4	4	4	4	4
合計	2,303	2,341	2,383	2,429	2,469

つくば市水道の供給体系 (R5.3.31現在)

※ 施設名下の数字は、配水池の有効容量

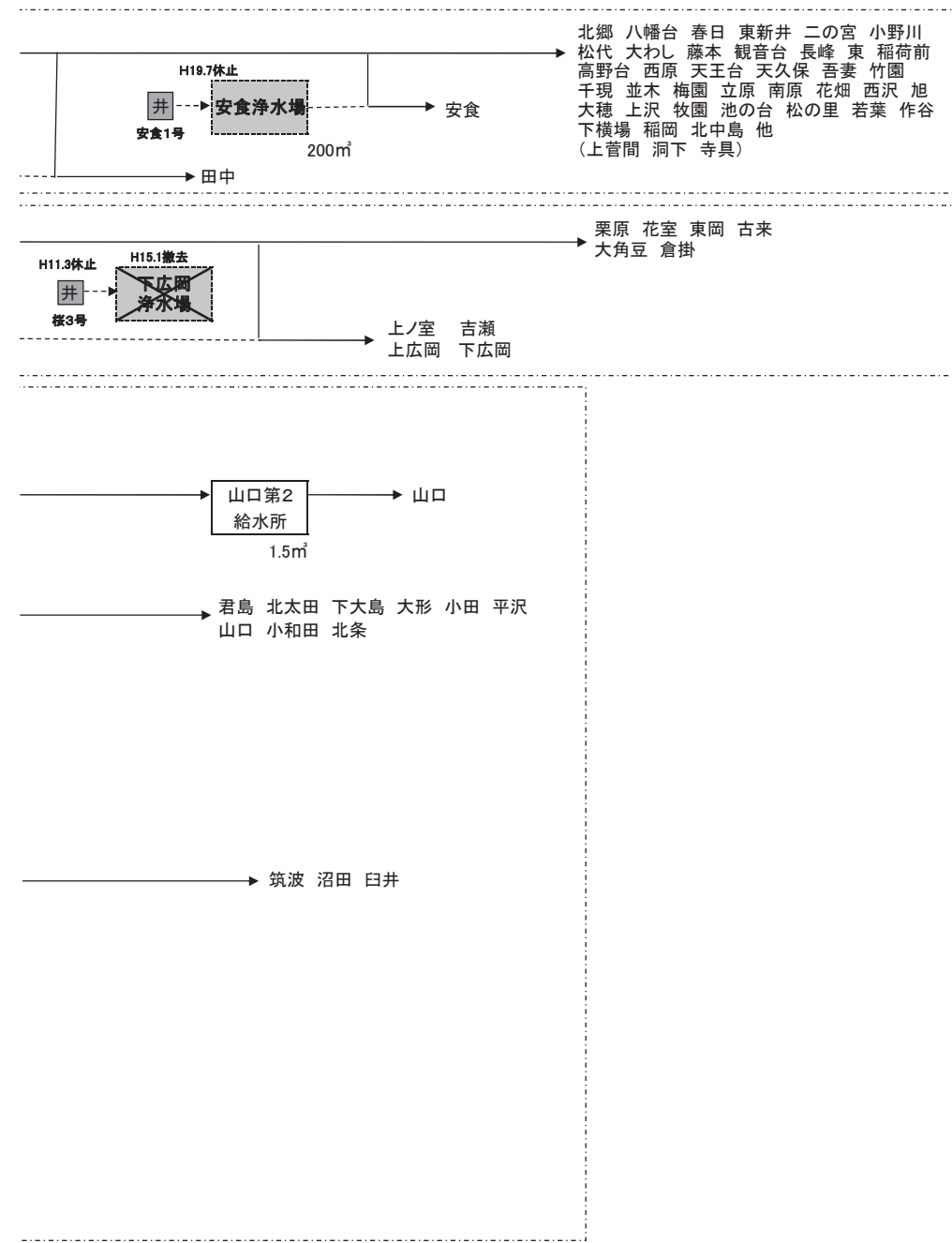
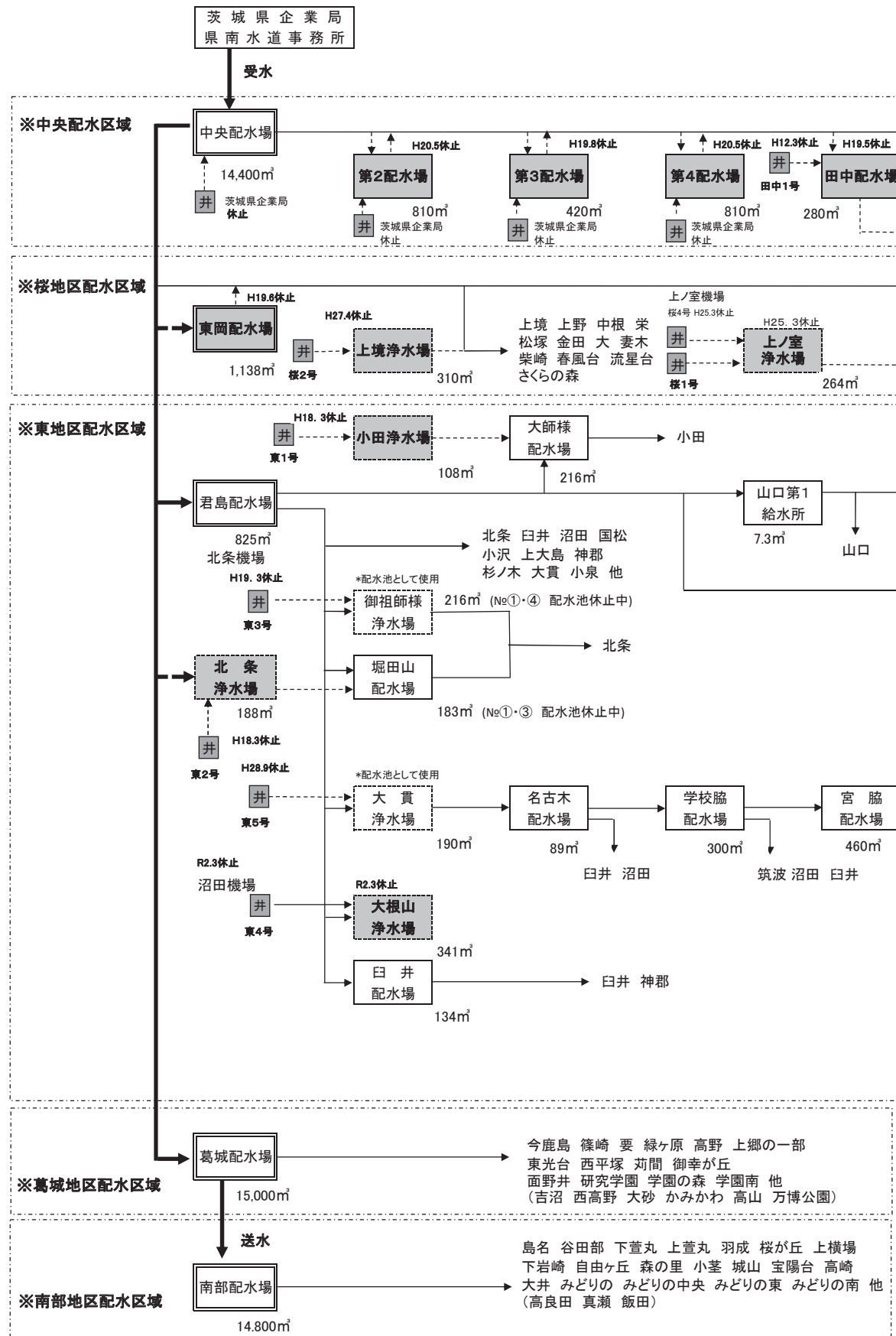

凡 例	
■	休止施設
()	未整備地区
□	浄水場
□	配水場・給水所

旧春日庁舎 (平成22年7月から筑波大学に貸出)

名 称	施 設
庁 舎	RC造り 地上4階 塔屋1 延面積 4,031.537㎡ 1階 床面積 1,051.466㎡ 事務室 コンピューター室 更衣室 警備員室 宿直室 清掃員室 資料室 会議室 機械室 ロビー
	2階 床面積 986.784㎡ 事務室 更衣室 食事室 資料室 会議室 印刷室
	3階 床面積 986.784㎡ 管理者室 事務室 休憩室 資料室 会議室 電話交換機室
	4階 床面積 949.144㎡ 事務室 会議室 資料室
	塔屋 床面積 57.359㎡ ファンルーム ELV機械室
倉 庫	鉄骨造り 地上1階 延面積 221.120㎡
電 気 設 備	受配電設備一式(高圧 6000V 受電)
そ の 他 の 設 備	空調設備一式 給排水設備一式

揚水機場 3施設 (休止 3)

施設名	設備名等	能力・構造等
上ノ室機場 (平成25年3月休止)	所在地	つくば市上ノ室2173-3 ※九重小敷地内一部占有有
	井 戸	φ300mm×200m (桜4号井:許可井)
	取水ポンプ	水中モータポンプ φ80mm×0.4m ³ /分×74m×7.5kw×1台×200V
	自家発電設備	200V×120KVA×150PS×96kw (ディーゼル:軽油)
北条機場 (平成19年3月休止)	所在地	つくば市君島47-2 敷地面積 31.00m ²
	井 戸	φ300mm×155m (東3号井:許可井)
	取水ポンプ	水中モータポンプ φ80mm×0.8m ³ /分×50m×11kw×1台×200V
沼田機場 (令和2年3月休止)	所在地	つくば市国松3002 敷地面積 355.00m ²
	井 戸	φ300mm×80m (東4号井:許可井)
	取水ポンプ	水中モータポンプ φ100mm×1.0m ³ /分×107m×30kw×1台×200V

浄水場 9 施設 (休止 7 ・ 配水池として運用 2)

施設名	設備名等	能力・構造等
上境浄水場 (平成 27 年 4 月休止)	所在地	つくば市上境 317-4 他 敷地面積 1,191.79 [㎡]
	井戸	φ 300mm×180m (桜 2 号井:届出井)
	取水ポンプ	水中モータポンプ φ 80mm×0.42 [㎥] /分×64m×7.5kw×1台×200V
	着水井	RC造り 有効容量 40.6 [㎥]
	酸化池	RC造り 有効容量 54.36 [㎥]
	急速ろ過機	鋼板製 φ 2.8m×H1.83m×2基 処理能力 83 [㎥] /h オルガノ製 FTB-9
	浄水池兼配水池	RC造り 有効容量 310 [㎥]
	ろ過ポンプ	φ 100mm×1.25 [㎥] /分×21m×7.5kw×2台×200V
	逆洗ポンプ	φ 150mm×3.6 [㎥] /分×17m×15kw×1台×200V
	配水ポンプ	φ 80mm×0.541 [㎥] /分×42m×7.5kw×1台×200V φ 100mm×0.774 [㎥] /分×42m×11kw×1台×200V
	PAC 注入設備	12m ^ℓ /分×0.1kw×2台 角型タンク 1 槽
	P A C 貯槽	ポリエチレン製 円筒型 6 [㎥] ×1槽
	次亜塩注入設備	15~150m ^ℓ /分×2台
	次亜塩貯槽	角型 1 [㎥] ×2槽
	上ノ室浄水場 (平成 25 年 3 月休止)	所在地
井戸		φ 300mm×150m (桜 1 号井:許可井)
取水ポンプ		水中モータポンプ φ 65mm×0.28 [㎥] /分×44m×3.7kw×1台×200V
着水井		RC造り 有効容量 40.4 [㎥]
酸化池		RC造り 有効容量 76.1 [㎥]
急速ろ過機		鋼板製 φ 2.2m×H3.3m×1基 処理能力 90 [㎥] /h 東洋濾過機製特 11
浄水池兼配水池		RC造り 有効容量 264 [㎥]
移送ポンプ		φ 80mm×0.833 [㎥] /分×17m×3.7kw×2台×200V 水中モータポンプ
ろ過・逆洗ポンプ		φ 100mm×1.67 [㎥] /分×26m×11kw×2台×200V 水中モータポンプ
配水ポンプ		φ 80mm×0.541 [㎥] /分×42m×7.5kw×1台×200V φ 100mm×0.774 [㎥] /分×42m×11kw×1台×200V
PAC 注入設備		12m ^ℓ /分×0.1kw×1台 30m ^ℓ /分×0.1kw×1台
P A C 貯槽		ポリエチレン製 φ 1.922m×H2.77m×1槽
次亜塩注入設備		15~150m ^ℓ /分×2台
次亜塩貯槽		角型 1 [㎥] ×2槽
硫酸注入設備		30m ^ℓ /分×2台 (撤去)
硫酸貯槽	PVC製 角型 1 槽 (容量 300 ^ℓ)	
自家発電設備	200V×170KVA (136kw)×218PS (ディーゼル:軽油)	
下広岡浄水場 (平成 11 年 3 月休止) (平成 15 年 1 月施設撤去)	所在地	つくば市下広岡 410-11 敷地面積 391.63 [㎡]
	井戸	φ 300mm×180m (桜 3 号井:許可井)

施設名	設備名等	能力・構造等
小田浄水場 (平成18年3月休止)	所在地	つくば市小田1682-1 敷地面積 696.00㎡
	井戸	φ250mm×111m (東1号井:届出井)
	取水ポンプ	水中モータポンプ φ80mm×0.8㎡/分×50m×11kw×1台×200V
	着水井	RC造り 有効容量 85㎡
	浄水池	RC造り 有効容量 108㎡
	急速ろ過機	鋼板製 φ2.4m×H1.83m×1基 処理能力 45㎡/h
	ろ過ポンプ	φ80mm×0.9㎡/分×20m×5.5kw×2台×200V 水中モータポンプ
	逆洗ポンプ	φ125mm×2.27㎡/分×17m×11kw×1台×200V
	送水ポンプ	φ80mm×0.6㎡/分×60m×11kw×1台×200V
	PAC注入設備	62ml/分×1.0MPa×2台
	PAC貯槽	PVC製 1槽 (容量500ℓ)
	次亜塩注入設備	3~31ml/分×1.0MPa×25w×2台
	次亜塩貯槽	PVC製 1槽 (容量1300ℓ)
	硫酸注入設備	3~30ml/分×1.0MPa×0.1kw×2台
	硫酸貯槽	PVC製 1槽 (容量500ℓ)
北条浄水場 (平成18年3月休止)	所在地	つくば市君島306-2 敷地面積 237.00㎡(借用)
	井戸	φ250mm×80m (東2号井:届出井)
	取水ポンプ	水中モータポンプ φ100mm×0.85㎡/分×84m×19kw×1台×200V
	着水混和池	RC造り 有効容量 85㎡
	浄水池	RC造り 有効容量 188㎡
	急速ろ過機	鋼板製 φ1.62m×H2.74m×1基 処理能力 60㎡/h 東洋濾過機製サンライト10号
	ろ過・逆洗ポンプ	φ80mm×1.25㎡/分×17m×5.5kw×2台×200V 水中モータポンプ
	サンプリングポンプ	φ40mm×0.09㎡/分×39m×2.2kw×1台×200V
	送水ポンプ	φ80mm×1.0㎡/分×72m×18.5kw×1台×200V 水中モータポンプ φ80mm×0.417㎡/分×99m×18.5kw×1台×200V
	次亜塩注入設備	15~150ml/分×2台 (撤去)
	次亜塩貯槽	角型密閉式 500ℓ FRP製内面PVC 1槽 (撤去)
	機械攪拌設備	200V×0.75kw×1台
御祖師様浄水場 (平成19年3月取水停止) *配水池として使用	所在地	つくば市北条411-1 敷地面積 1,059.00㎡
	着水混和池	RC造り 有効容量 27㎡
	急速ろ過機	鋼板製 φ2.8m×H1.8m×1基 処理能力 72㎡/h オルガノ製FTB-9
	浄水池兼配水池	RC造り 有効容量 216㎡ 自然流下方式
	ろ過ポンプ	φ125mm×1.0㎡/分×15.6m×5.5kw×1台×200V
	逆洗ポンプ	φ150mm×5.0㎡/分×8.4m×11kw×1台×200V
	配水ポンプ	φ40mm×0.25㎡/分×27.5m×2.2kw×2台×200V
	PAC注入設備	12ml/分×1.0MPa×2台
	PAC貯槽	PVC製 1槽 (容量500ℓ)
	次亜塩注入設備	16.7~110ml/分×1.0MPa×25W
	次亜塩貯槽	PVC製 1槽 (容量1500ℓ)
	硫酸注入設備	30ml/分×1台
	硫酸貯槽	PVC製 1槽 (容量100ℓ)

施設名	設備名等	能力・構造等
大根山浄水場 (令和2年3月休止)	所在地	つくば市国松883-19,66 敷地面積 646.00㎡
	着水井	RC造り 有効容量 10㎡
	急速ろ過機	鋼板製 φ2.8m×H1.8m×1基 処理能力 72㎡/h オルガノ製 FTB-8
	浄水池兼配水池	RC造り 有効容量 341㎡
	逆洗ポンプ	φ100mm×1.67㎡/分×26m×11kw×1台×200V
	ろ過ポンプ	φ80mm×1.0㎡/分×21m×5.5kw×1台×200V
	次亜塩注入設備	15~150ml/分×2台
	次亜塩貯槽	角型密閉式 500ℓ FRP製内面PVC 1槽
	サンプリングポンプ	1台 32A×32A 150ℓ/分×8m×0.4kw×1台
	配水方式	自然流下方式
大貫浄水場 (平成28年9月取水停止) *名古木配水場へ 送水するための配水池として使用	所在地	つくば市沼田1851 敷地面積 223.00㎡
	井戸	φ250mm×62m (東5号井:届出井)
	取水ポンプ	水中モータポンプ φ80mm×0.62㎡/分×50m×7.5kw×1台×200V
	着水混和池	RC造り 有効容量 50㎡
	浄水池	RC造り 有効容量 190㎡ (配水池として使用)
	急速ろ過機	鋼板製 φ1.7m×H3.0m×1基 処理能力 60㎡/h 理化学製 14号
	ろ過・逆洗ポンプ	φ80mm×0.86㎡/分×20m×5.5kw×2台×200V 水中モータポンプ
	送水ポンプ	φ100mm×0.95㎡/分×140m×37kw×2台×200V 水中モータポンプ
	サンプリングポンプ	32A×32A 32ℓ/分×29mH×1台
	次亜塩注入設備	15~150ml/分×2台
次亜塩貯槽	角型密閉式 550ℓ FRP製内面PVC 1槽	
安食浄水場 (平成19年7月休止)	所在地	つくば市安食1296 敷地面積 713.54㎡(借用)
	井戸	φ250mm×201m (安食1号井:許可井)
	取水ポンプ	水中モータポンプ φ50mm×0.163㎡/分×45m×3.7kw×1台×200V
	着水混和池	RC造り 有効容量 21㎡
	浄水池兼配水池	RC造り 有効容量 200㎡
	急速ろ過機	鋼板製 φ1.2m×H3.0m×2基 1基当り処理能力 7.4㎡/h 理化学製 FH-7
	ろ過ポンプ	φ40mm×0.17㎡/分×25m×2.2kw×2台×200V 水中モータポンプ
	配水ポンプ	φ65mm×0.489㎡/分×30m×5.5kw×2台×200V(圧カタンク方式) 水中モータポンプ
	逆洗ポンプ	φ80mm×0.791㎡/分×20m×5.5kw×2台×200V 水中モータポンプ
	PAC注入設備	50ml/分×0.5kg/cm ³ ×2台
	PAC貯槽	角型50ℓ×1槽
	次亜塩注入設備	50ml/分×0.5kg/cm ³ ×2台
	次亜塩貯槽	角型100ℓ×2槽

配 水 場 15 施 設 (稼 働 10 ・ 休 止 5)

施 設 名	設 備 名 等	能 力 ・ 構 造 等
中央配水場 (昭和48年10月稼働)	所在地	つくば市吾妻四丁目3-1
	敷地面積	8,133.66㎡
	着水井	RC造り 有効容量 135㎡
	配水池	RC造り 有効容量 14,400㎡
	配水ポンプ	φ450mm×25.3㎡/分×48m×315kw×5台 (6000V 4台 400V 1台)
	次亜塩注入設備	27ℓ/時×2台
	次亜塩貯槽	FRP製 2槽 (容量2,000ℓ/1槽)
	自家発電設備	6,600V×1,250KVA(1,000kw)×1,600PS (ディーゼル:A重油)1,950L
管理本館	RC造り 地下2階 地上1階 床面積1,629.33㎡	
葛城配水場 (平成18年2月稼働)	所在地	つくば市学園の森三丁目50-4
	敷地面積	20,850.95㎡
	配水池	PC造り 有効容量 15,000㎡
	送水ポンプ	φ400mm×φ300mm×18.43㎡/分×60m×260kw×2台×400V
	配水ポンプ	φ300mm×φ250mm×13.9㎡/分×45m×150kw×3台×400V
	次亜塩注入設備	0.047~0.21ℓ/分×2台
	次亜塩貯槽	FRP製 2槽 (容量4.5㎡/2槽)
	自家発電設備	6,600V×1,500KVA (1,368kw)×1,860PS (ガスタービン:A重油) 12,000L
管理本館	RC造り 地上2階 床面積2,793.43㎡	
南部配水場 (平成19年1月稼働)	所在地	つくば市みどりの二丁目44-1
	敷地面積	18,831.34㎡
	配水池	PC造り 有効容量 14,800㎡
	配水ポンプ	φ350mm×φ250mm×18.1㎡/分×50m×210kw×3台×400V
	次亜塩注入設備	0.036~0.294ℓ/分×2台
	次亜塩貯槽	FRP製 2槽 (容量2.5㎡/2槽)
	自家発電設備	6,600V×875KVA (800kw)×1,200PS (ガスタービン:A重油)8,000L
	管理本館	RC造り 地上1階 床面積1,020.45㎡
第2配水場 (平成20年5月休止)	所在地	つくば市天王台一丁目2-2
	敷地面積	1,766.41㎡
	配水池	RC造り 有効容量 810㎡
	配水ポンプ	φ200mm×2.59㎡/分×35m×37kw×2台×200V 水中モータポンプ
電気室	RC造り 地上1階 床面積64.26㎡	
第3配水場 (平成19年8月休止)	所在地	つくば市並木四丁目15-3
	敷地面積	1,148.09㎡
	配水池	RC造り 有効容量 420㎡
	配水ポンプ	φ125mm×1.29㎡/分×32m×18.5kw×2台×200V 水中モータポンプ
電気室	RC造り 地上1階 床面積64.26㎡	
第4配水場 (平成20年5月休止)	所在地	つくば市藤本3-2
	敷地面積	2,975.86㎡
	配水池	RC造り 有効容量 810㎡
	配水ポンプ	φ200mm×2.59㎡/分×35m×37kw×2台×200V 水中モータポンプ
電気室	RC造り 地上1階 床面積64.26㎡	
君島配水場	所在地	つくば市君島306-3,310-3 敷地面積 1,825.00㎡ (1,515.00+310.00)
	配水池	RC造り 有効容量 825㎡
	送配水ポンプ	φ100mm×1.48㎡/分×86m×37kw×4台×200V(沼田系)水中モータポンプ φ65mm×0.63㎡/分×63m×11kw×4台×200V(小田系)水中モータポンプ
	自家発電設備	6,600V×275KVA(220kw)×332PS (ディーゼル:軽油)490L 平成2年2月設置
管理棟	RC造り 地上1階 床面積142㎡	

施設名	設備名等	能力・構造等
東岡配水場 (平成19年6月休止)	所在地	つくば市東岡79-1他 敷地面積 1,740.00㎡
	配水池	PC造り 有効容量 1,138㎡
	配水ポンプ	φ150mm×2.4㎡/分×48m×30kw×3台×200V
	ポンプ棟	RC造り 地上1階 床面積158.4㎡
	次亜塩素酸注入設備	62mℓ/分×0.1kw×2台
	次亜塩素酸貯槽 自家発電設備	ポリエチレン製 1槽 (容量500ℓ) 200V×185KVA(148kw)×222PS
臼井配水場	所在地	つくば市臼井2460 敷地面積 106.00㎡
	配水池	RC造り 有効容量 134㎡
	配水ポンプ	φ80mm×0.63㎡/分×60m×15kw×2台×200V (圧力タンク方式) 水中モータポンプ
	ポンプ棟	RC造り 地上1階 床面積43.8㎡
大師様配水場	所在地	つくば市小田4493-2,3 敷地面積 259.01㎡(借用)
	配水池	RC造り 有効容量 216㎡ (164.625+94.385)
	配水方式	自然流下方式
堀田山配水場	所在地	つくば市北条376-4 敷地面積 1,109.00㎡
	配水池	RC造り 有効容量 183㎡
	配水方式	自然流下方式
名古屋配水場	所在地	つくば市筑波1578-3 敷地面積 95.00㎡
	配水池	RC造り 有効容量 89㎡
	送水ポンプ	φ100mm×0.945㎡/分×118m×37kw×2台×200V 水中モータポンプ
	配水方式	自然流下方式
学校脇配水場 (平成22年3月新設施設に切替)	所在地	つくば市筑波1002の一部 敷地面積 216.00㎡(借用)
	配水池	PC造り 有効容量 300㎡
	送水ポンプ	φ80mm×0.64㎡/分×108m×22kw×2台×200V
	ポンプ棟	RC造り
	次亜塩素酸注入設備	0.1~10.2mℓ/分×1台
	次亜塩素酸貯槽	PVC製 1槽 (容量100ℓ)
配水方式	自然流下方式	
宮脇配水場	所在地	つくば市筑波1-1 敷地面積 437.57㎡(借用)
	配水池	RC造り 有効容量 460㎡
	配水方式	自然流下方式
田中配水場 (平成12年3月取水休止) (平成19年5月休止)	所在地	つくば市田水山323 敷地面積 630.00㎡
	井戸	φ300mm×103m (田中1号井:許可井)
	取水ポンプ	水中モータポンプ φ65mm×0.2㎡/分×51m×3.7kw×1台×200V
	着水混和池	RC造り 有効容量 34㎡
	配水池	RC造り 有効容量 280㎡
	配水ポンプ	φ100mm×0.8㎡/分×60m×15kw×2台×200V

給水所等 3施設（稼働2・休止1）

施設名	設備名等	能力・構造等
山口第1給水所	所在地	つくば市山口1469-2 敷地面積 55.00㎡
	貯水槽	FRP製 有効容量 7.3 m ³
	配水ポンプ	φ50mm×0.11m ³ /分×60m×5.5kw×2台×200V（貯水槽一体型）
山口第2給水所	所在地	つくば市山口1702-4 敷地面積 27.00㎡
	貯水槽	FRP製 有効容量 1.5 m ³
	配水ポンプ	φ32mm×0.053 m ³ /分×39m×1.1kw×2台×200V
北条機場中継地 (平成19年3月休止)	所在地	つくば市北条4485-3 敷地面積 232.00㎡
	貯水槽	RC造り 有効容量 123m ³
	送水ポンプ	水中モータポンプ
	ポンプ棟	φ100mm×1.39m ³ /分×80m×37kw×2台×200V

その他の施設 3施設

施設名	設備名等	能力・構造等
非常用貯水槽	所在地	つくば市天久保二丁目（天久保公園内）
	貯水槽	DIP、TUF型 φ2,000mm 50m ³
	所在地	つくば市竹園三丁目（竹園公園内）
災害用水道資材倉庫	貯水槽	DIP、TUF型 φ2,000mm 50m ³
	所在地	つくば市吾妻四丁目4
	倉庫	鉄骨造りラーメン構造 平屋建 延床面積 149.90㎡

4. 業 務 統 計

取水量 (年度別・月別)

年度別

(単位: m³)

施設名 年度	県水受水	上境浄水場 (休止)	上ノ室浄水場 (休止)	下広岡浄水場 (休止)	北条浄水場 (休止)	北条 機 場 (休止)	大貫浄水場 (休止)	沼 田 機 場 (大根山)	小田浄水場 (休止)	田中配水場 (休止)	安食浄水場 (休止)	合 計
平成30年度	23,416,420	-	-	-	-	-	-	112,735	-	-	-	23,529,155
令和元年度	23,790,230	-	-	-	-	-	-	97,940	-	-	-	23,888,170
令和2年度	24,617,160	-	-	-	-	-	-	-	-	-	-	24,617,160
令和3年度	24,952,270	-	-	-	-	-	-	-	-	-	-	24,952,270
令和4年度	25,260,220	-	-	-	-	-	-	-	-	-	-	25,260,220

※ 沼田機場(大根山)は、令和2年3月から休止

月 別 (令和4年度)

(単位: m³)

施設名 月	県水受水	上境浄水場 (休止)	上ノ室浄水場 (休止)	下広岡浄水場 (休止)	北条浄水場 (休止)	北条 機 場 (休止)	大貫浄水場 (休止)	沼 田 機 場 (休止)	小田浄水場 (休止)	田中配水場 (休止)	安食浄水場 (休止)	合 計
4月	2,024,480	-	-	-	-	-	-	-	-	-	-	2,024,480
5月	2,087,180	-	-	-	-	-	-	-	-	-	-	2,087,180
6月	2,092,490	-	-	-	-	-	-	-	-	-	-	2,092,490
7月	2,210,800	-	-	-	-	-	-	-	-	-	-	2,210,800
8月	2,178,080	-	-	-	-	-	-	-	-	-	-	2,178,080
9月	2,074,890	-	-	-	-	-	-	-	-	-	-	2,074,890
10月	2,162,830	-	-	-	-	-	-	-	-	-	-	2,162,830
11月	2,062,300	-	-	-	-	-	-	-	-	-	-	2,062,300
12月	2,169,810	-	-	-	-	-	-	-	-	-	-	2,169,810
1月	2,139,070	-	-	-	-	-	-	-	-	-	-	2,139,070
2月	1,948,100	-	-	-	-	-	-	-	-	-	-	1,948,100
3月	2,110,190	-	-	-	-	-	-	-	-	-	-	2,110,190
計	25,260,220	-	-	-	-	-	-	-	-	-	-	25,260,220
月平均 取水量	2,105,018	-	-	-	-	-	-	-	-	-	-	2,105,018
日平均 取水量	69,206	-	-	-	-	-	-	-	-	-	-	69,206

配水量（年度別・月別）

年度別

施設名 年度	中央配水場	葛城配水場	南部配水場	第2配水場 (休止)	第3配水場 (休止)	第4配水場 (休止)	東岡配水場 (休止)	上境浄水場 (休止)	上ノ室浄水場 (休止)	下広岡浄水場 (休止)
平成30年度	23,416,420	(5,605,080)	(4,392,340)	-	-	-	-	-	-	-
令和元年度	23,790,230	(5,496,300)	(4,938,490)	-	-	-	-	-	-	-
令和2年度	24,617,160	(5,879,370)	(4,723,150)	-	-	-	-	-	-	-
令和3年度	24,952,270	(5,976,180)	(4,629,320)	-	-	-	-	-	-	-
令和4年度	25,260,220	(5,891,260)	(4,580,890)	-	-	-	-	-	-	-

※ 沼田機場は、令和2年3月から休止

月別（令和4年度）

施設名 月	中央配水場	葛城配水場	南部配水場	第2配水場 (休止)	第3配水場 (休止)	第4配水場 (休止)	東岡配水場 (休止)	上境浄水場 (休止)	上ノ室浄水場 (休止)	下広岡浄水場 (休止)
4月	2,024,480	(497,570)	(379,700)	-	-	-	-	-	-	-
5月	2,087,180	(514,390)	(392,000)	-	-	-	-	-	-	-
6月	2,092,490	(504,960)	(387,420)	-	-	-	-	-	-	-
7月	2,210,800	(511,740)	(392,840)	-	-	-	-	-	-	-
8月	2,178,080	(505,340)	(386,700)	-	-	-	-	-	-	-
9月	2,074,890	(480,890)	(372,120)	-	-	-	-	-	-	-
10月	2,162,830	(495,560)	(388,580)	-	-	-	-	-	-	-
11月	2,062,300	(478,290)	(376,550)	-	-	-	-	-	-	-
12月	2,169,810	(495,050)	(388,670)	-	-	-	-	-	-	-
1月	2,139,070	(482,900)	(384,580)	-	-	-	-	-	-	-
2月	1,948,100	(442,050)	(350,870)	-	-	-	-	-	-	-
3月	2,110,190	(482,520)	(380,860)	-	-	-	-	-	-	-
計	25,260,220	(5,891,260)	(4,580,890)	-	-	-	-	-	-	-
1日平均配水量	69,206	(16,140)	(12,550)	-	-	-	-	-	-	-
配水量比	100.0%	-	-	-	-	-	-	-	-	-

※：（ ）書きは、中央配水場からの配水を受け再配水した水量であり、中央配水場の配水量の内数

(単位：m³)

君島配水場	北条浄水場 (休止)	小田浄水場 (休止)	大貫浄水場 (休止)	沼田機場	御祖師様浄水場 (休止)	安食浄水場 (休止)	田中配水場 (休止)	合計	1日平均配水量
(1,568,820)	-	-	-	101,055	-	-	-	23,517,475	64,431
(1,523,651)	-	-	-	87,220	-	-	-	23,877,450	65,239
(1,259,094)	-	-	-	-	-	-	-	24,617,160	67,444
(1,313,173)	-	-	-	-	-	-	-	24,952,270	68,362
(1,634,835)	-	-	-	-	-	-	-	25,260,220	69,206

(単位：m³)

君島配水場	北条浄水場 (休止)	小田浄水場 (休止)	大貫浄水場 (休止)	沼田機場 (休止)	御祖師様浄水場 (休止)	安食浄水場 (休止)	田中配水場 (休止)	合計	1日平均配水量
(127,828)	-	-	-	-	-	-	-	2,024,480	67,483
(132,561)	-	-	-	-	-	-	-	2,087,180	67,328
(128,923)	-	-	-	-	-	-	-	2,092,490	69,750
(138,184)	-	-	-	-	-	-	-	2,210,800	71,316
(143,297)	-	-	-	-	-	-	-	2,178,080	70,261
(139,223)	-	-	-	-	-	-	-	2,074,890	69,163
(143,252)	-	-	-	-	-	-	-	2,162,830	69,769
(137,172)	-	-	-	-	-	-	-	2,062,300	68,743
(142,257)	-	-	-	-	-	-	-	2,169,810	69,994
(140,144)	-	-	-	-	-	-	-	2,139,070	69,002
(124,915)	-	-	-	-	-	-	-	1,948,100	67,176
(137,079)	-	-	-	-	-	-	-	2,110,190	68,071
(1,634,835)	-	-	-	-	-	-	-	25,260,220	69,206
(4,479)	-	-	-	-	-	-	-	69,206	
-	-	-	-	-	-	-	-	100%	

施設能力・1日最大配水量・1日平均配水量・1日最小配水量

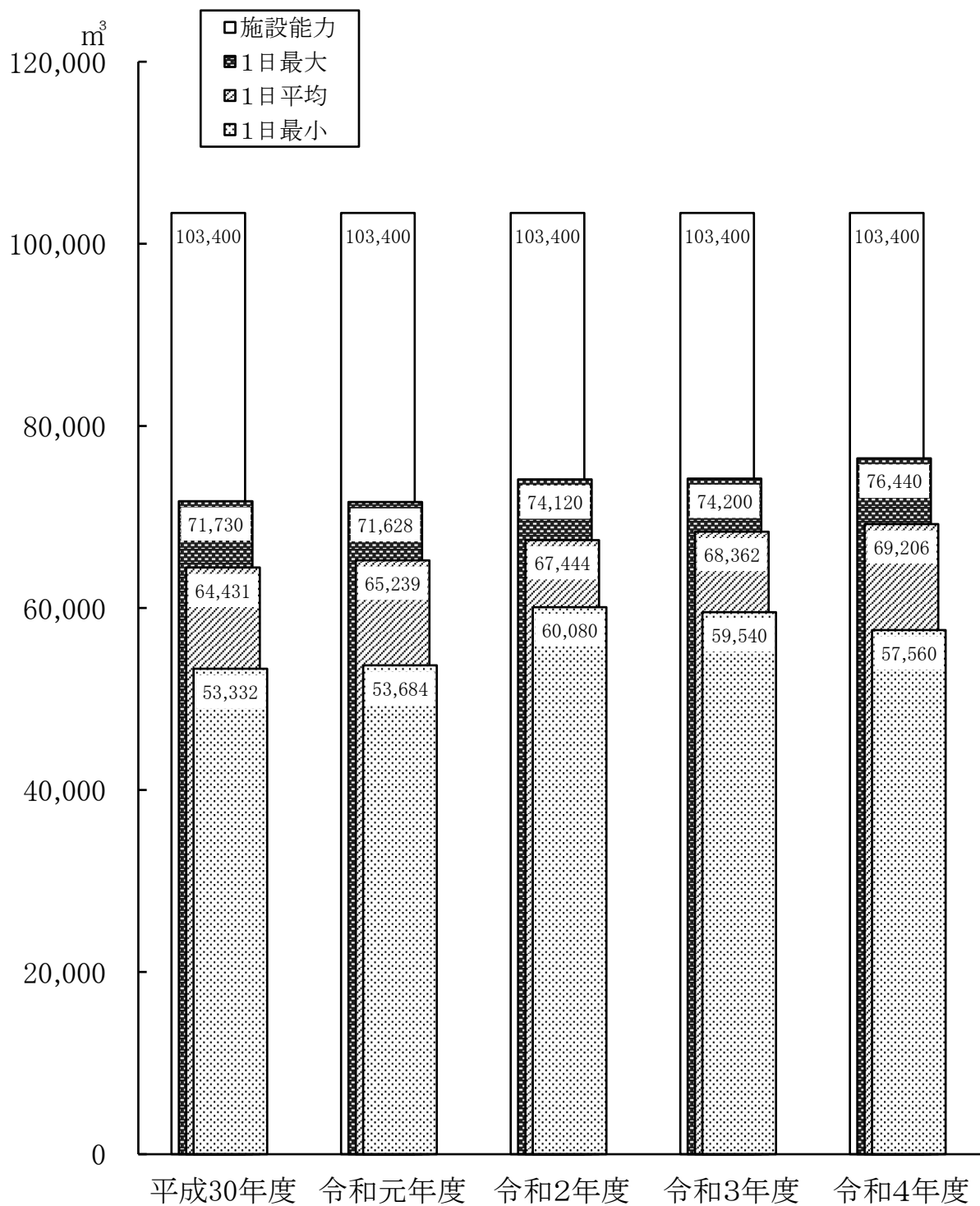

年度別年間配水量・年間有収水量

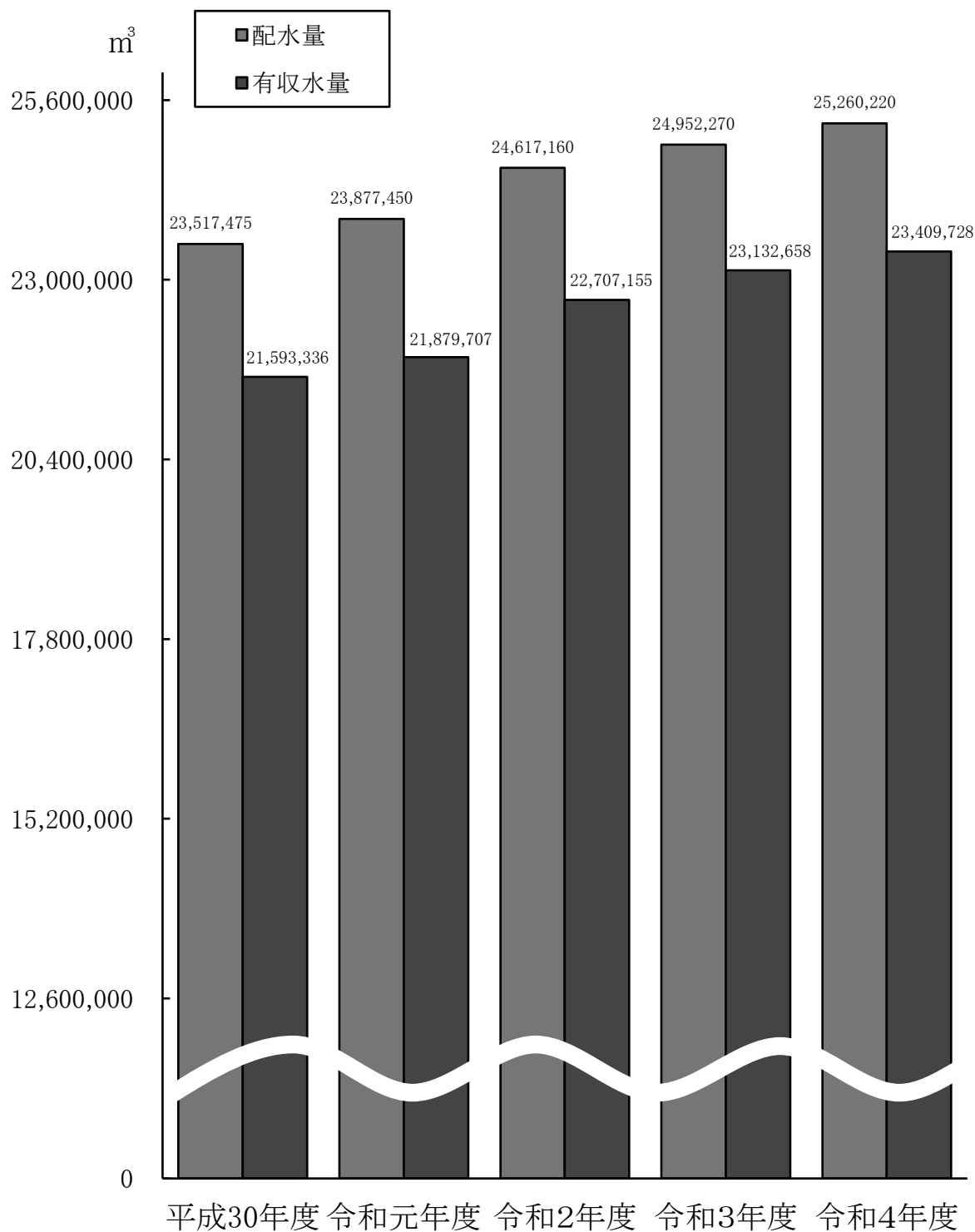

使用水量及び料金比較表(年度別・口径別)

口径	項目	年度				
		平成30年度	令和元年度	令和2年度	令和3年度	令和4年度
13mm	栓数	22,835	22,797	22,983	23,377	23,660
	水量	2,612,998	2,546,532	2,638,657	2,603,469	2,573,353
	金額	454,506,795 490,850,114	453,087,550 492,397,427	460,059,577 506,064,405	455,092,602 500,610,755	456,838,190 502,526,043
20mm	栓数	68,039	70,810	74,497	77,628	80,412
	水量	12,224,404	12,656,385	13,860,482	14,255,729	14,418,771
	金額	2,020,738,215 2,182,295,808	2,124,112,945 2,308,596,085	2,301,314,271 2,531,445,973	2,368,037,068 2,604,840,377	2,406,744,395 2,647,418,212
25mm	栓数	1,966	2,076	2,151	2,242	2,346
	水量	936,337	936,151	921,204	936,813	994,794
	金額	198,572,035 214,454,436	204,421,855 222,147,619	199,603,086 219,563,523	201,526,888 221,679,515	216,234,163 237,857,528
30mm	栓数	362	372	377	389	392
	水量	434,352	422,445	379,313	397,848	404,186
	金額	103,163,920 111,416,269	104,570,680 113,640,496	92,484,346 101,732,770	96,767,710 106,444,469	98,360,331 108,196,351
40mm	栓数	418	431	443	458	469
	水量	1,008,674	1,010,872	925,370	1,002,421	984,890
	金額	259,426,635 280,179,954	270,976,910 294,406,904	248,115,264 272,926,784	270,813,846 297,895,228	263,003,639 289,303,990
50mm	栓数	221	226	240	250	257
	水量	986,325	966,262	887,983	919,071	973,124
	金額	279,622,300 301,991,702	284,359,800 308,916,093	262,071,716 288,278,886	269,123,929 296,036,317	286,347,387 314,982,120
75mm	栓数	79	81	78	79	79
	水量	1,006,998	987,240	882,219	884,147	950,838
	金額	295,453,865 319,090,094	299,926,480 325,791,018	270,207,302 297,228,030	270,407,595 297,448,353	289,646,823 318,611,501

(単位: 栓、m³、円)

口径	項目	年度				
		平成30年度	令和元年度	令和2年度	令和3年度	令和4年度
100mm	栓数	31	32	32	32	32
	水量	845,922	799,490	717,200	766,700	786,555
	金額	251,713,700 271,850,781	246,682,500 267,901,077	225,010,030 247,511,033	239,436,260 263,379,886	243,971,390 268,368,529
150mm	栓数	16	16	16	16	16
	水量	706,910	705,566	676,156	665,497	675,647
	金額	241,302,760 260,606,976	246,494,320 267,795,639	237,721,440 261,493,584	234,618,140 258,079,954	236,640,593 260,304,651
200mm	栓数	8	10	11	6	8
	水量	830,416	848,764	818,571	700,963	647,570
	金額	260,957,700 281,834,316	273,186,000 296,806,372	264,128,100 290,540,910	228,845,700 251,730,270	212,827,800 234,110,580
合計	栓数	93,975	96,851	100,828	104,477	107,671
	水量	21,593,336	21,879,707	22,707,155	23,132,658	23,409,728
	金額	4,365,457,925 4,714,570,450	4,507,819,040 4,898,398,730	4,560,715,132 5,016,785,898	4,634,669,738 5,098,145,124	4,710,614,711 5,181,679,505

※ 金額欄の上段は消費税抜き、下段は消費税込み

使用水量及び料金比較表(年度別・用途別)

用途区分	年度 項目	平成30年度		令和元年度	
		実績	構成比	実績	構成比
独立行政法人等	栓数	98	0.1%	100	0.1%
	水量	2,357,333	11.0%	2,323,325	10.6%
	金額	722,174,770 779,948,675	16.5%	730,195,440 793,235,128	16.2%
地方公共団体等	栓数	585	0.6%	594	0.6%
	水量	814,964	3.9%	761,944	3.4%
	金額	242,606,015 262,013,843	5.6%	235,624,125 255,919,188	5.2%
営業用	栓数	3,990	4.2%	4,098	4.2%
	水量	3,524,291	16.3%	3,526,632	16.1%
	金額	913,833,115 986,934,647	21.0%	952,839,200 1,035,255,830	21.1%
仮設	栓数	421	0.4%	365	0.4%
	水量	66,825	0.3%	58,360	0.3%
	金額	23,166,905 25,020,085	0.5%	21,843,065 23,745,554	0.5%
公務員宿舎	栓数	970	1.0%	818	0.9%
	水量	204,755	1.0%	189,218	0.9%
	金額	34,604,425 37,371,312	0.8%	31,287,035 33,996,809	0.8%
民間アパート	栓数	48,716	51.9%	50,069	51.7%
	水量	5,942,337	27.2%	6,096,857	27.9%
	金額	1,096,603,815 1,184,289,869	25.1%	1,140,678,555 1,239,788,384	25.3%
一般家庭	栓数	36,551	39.0%	38,264	39.5%
	水量	8,257,924	38.2%	8,514,366	38.9%
	金額	1,267,382,245 1,368,702,346	29.0%	1,331,747,515 1,447,341,007	29.5%
公的住宅	栓数	2,644	2.8%	2,543	2.6%
	水量	424,907	2.1%	409,005	1.9%
	金額	65,086,635 70,289,673	1.5%	63,604,105 69,116,830	1.4%
合計	栓数	93,975	100%	96,851	100%
	水量	21,593,336	100%	21,879,707	100%
	金額	4,365,457,925 4,714,570,450	100%	4,507,819,040 4,898,398,730	100%

※ 金額欄の上段は消費税抜き、下段は消費税込み

(単位:栓、m³、円)

令和2年度		令和3年度		令和4年度	
実績	構成比	実績	構成比	実績	構成比
102	0.1%	97	0.1%	99	0.1%
2,188,054	9.6%	2,126,333	9.2%	2,054,046	8.8%
695,666,520 765,233,172	15.3%	675,578,830 743,136,713	14.6%	650,170,250 715,187,272	13.8%
596	0.6%	602	0.6%	606	0.6%
630,072	2.8%	676,338	2.9%	757,336	3.2%
199,933,798 219,925,588	4.4%	212,496,226 233,745,835	4.6%	234,878,123 258,365,913	5.0%
4,211	4.2%	4,376	4.2%	4,493	4.1%
3,249,744	14.3%	3,301,040	14.3%	3,441,773	14.7%
875,940,886 963,534,983	19.2%	888,843,944 977,728,285	19.2%	929,347,205 1,022,284,011	19.7%
374	0.4%	501	0.5%	497	0.5%
66,562	0.3%	86,430	0.4%	80,640	0.3%
24,306,245 26,736,867	0.5%	32,064,255 35,270,679	0.7%	31,105,390 34,215,928	0.7%
778	0.8%	730	0.7%	688	0.6%
185,315	0.8%	174,935	0.8%	160,675	0.7%
31,116,610 34,228,202	0.7%	29,440,123 32,384,063	0.6%	26,638,926 29,302,755	0.6%
52,343	51.9%	54,095	51.8%	55,561	51.6%
6,661,942	29.4%	6,841,110	29.6%	6,870,589	29.4%
1,215,492,715 1,337,042,172	26.7%	1,248,802,686 1,373,682,064	26.9%	1,269,435,854 1,396,378,403	26.9%
39,892	39.5%	41,488	39.7%	43,072	40.0%
9,295,769	40.9%	9,505,725	41.1%	9,630,944	41.1%
1,452,303,583 1,597,534,714	31.8%	1,482,214,864 1,630,445,845	32.0%	1,503,797,981 1,654,180,192	31.9%
2,532	2.5%	2,588	2.5%	2,655	2.5%
429,697	1.9%	420,747	1.8%	413,725	1.8%
65,954,775 72,550,200	1.4%	65,228,810 71,751,640	1.4%	65,240,982 71,765,031	1.4%
100,828	100%	104,477	100%	107,671	100%
22,707,155	100%	23,132,658	100%	23,409,728	100%
4,560,715,132 5,016,785,898	100%	4,634,669,738 5,098,145,124	100%	4,710,614,711 5,181,679,505	100%

使用水量及び料金調定表(月別・口径別)

(単位:m³、円)

口径	月分 項目	過年度分	月分					
			3-4	4-5	5-6	6-7	7-8	8-9
13mm	水量	△ 1,029	214,954	199,297	228,509	200,056	231,128	204,273
	金額	△ 329,555 △ 357,739	39,742,840 43,717,073	33,829,974 37,212,910	41,900,379 46,090,363	33,880,985 37,269,008	42,509,638 46,760,537	34,701,650 38,171,736
20mm	水量	△ 201	1,058,744	1,300,887	1,098,016	1,296,577	1,094,464	1,314,844
	金額	△ 358,209 △ 394,051	179,717,042 197,688,714	212,760,669 234,036,695	186,604,521 205,264,799	212,598,568 233,858,385	186,942,179 205,636,359	215,643,213 237,207,484
25mm	水量	38	75,953	78,660	80,453	79,398	87,750	85,670
	金額	△ 110,456 △ 121,503	16,660,249 18,326,268	16,840,410 18,524,449	17,629,678 19,392,643	17,072,038 18,779,236	18,909,761 20,800,733	18,625,155 20,487,667
30mm	水量	0	34,761	28,990	35,795	33,146	36,851	33,056
	金額	△ 78,443 △ 86,289	8,268,274 9,095,101	7,270,545 7,997,598	8,580,660 9,438,726	8,340,795 9,174,873	8,812,490 9,693,738	8,058,086 8,863,893
40mm	水量	0	89,635	61,679	93,913	76,668	104,597	74,025
	金額	△ 2,267,774 △ 2,494,555	23,849,472 26,234,417	16,925,180 18,617,698	25,131,156 27,644,270	20,791,630 22,870,793	28,042,144 30,846,358	19,856,918 21,842,607
50mm	水量	0	82,540	67,218	87,297	77,211	105,749	78,273
	金額	△ 376,740 △ 414,416	24,639,730 27,103,703	19,845,143 21,829,657	26,071,630 28,678,793	22,359,350 24,595,285	31,169,712 34,286,683	22,960,030 25,256,033
75mm	水量	0	67,779	76,915	70,633	88,875	90,472	93,105
	金額	△ 401,063 △ 441,170	21,087,497 23,196,246	23,095,648 25,405,212	22,007,160 24,207,876	26,348,902 28,983,791	27,885,500 30,674,050	27,957,879 30,753,666
100mm	水量	0	43,772	88,453	31,331	105,662	42,865	124,506
	金額	0	13,980,000 15,378,000	27,262,810 29,989,091	10,257,940 11,283,734	31,930,430 35,123,473	13,720,500 15,092,550	37,886,980 41,675,678
150mm	水量	0	48	97,444	351	116,037	26	118,799
	金額	△ 399,635 △ 439,599	442,040 486,244	34,138,928 37,552,820	513,460 564,806	40,207,620 44,228,382	438,640 482,504	40,990,500 45,089,550
200mm	水量	0	0	98,365	0	114,477	0	125,437
	金額	0	0	32,602,300 35,862,530	0	37,435,900 41,179,490	0	40,723,900 44,796,290
合計	水量	△ 1,192	1,668,186	2,097,908	1,726,298	2,188,107	1,793,902	2,251,988
	金額	△ 4,321,875 △ 4,749,322	328,387,144 361,225,766	424,571,607 467,028,660	338,696,584 372,566,010	450,966,218 496,062,716	358,430,564 394,273,512	467,404,311 514,144,604

※ 金額欄の上段は消費税抜き、下段は消費税込み

9-10	10-11	11-12	12-1	1-2	2-3	合計
223,947	200,472	232,703	201,228	236,308	201,507	2,573,353
42,056,027	34,003,406	42,236,604	34,193,015	43,043,165	35,070,062	456,838,190
46,261,573	37,403,684	46,460,206	37,612,258	47,347,438	38,576,996	502,526,043
1,070,880	1,305,462	1,107,661	1,331,124	1,134,666	1,305,647	14,418,771
184,362,537	214,157,917	188,196,696	217,914,450	192,760,164	215,444,648	2,406,744,395
202,798,752	235,573,660	207,016,328	239,705,860	212,036,151	236,989,076	2,647,418,212
81,540	85,598	84,979	84,638	84,675	85,442	994,794
17,957,160	18,452,460	18,790,240	18,093,595	18,710,757	18,603,116	216,234,163
19,752,871	20,297,701	20,669,261	19,902,950	20,581,828	20,463,424	237,857,528
35,216	30,691	36,147	32,161	36,035	31,337	404,186
8,358,678	7,719,155	8,522,146	7,918,895	8,660,170	7,928,880	98,360,331
9,194,545	8,491,069	9,374,360	8,710,784	9,526,186	8,721,767	108,196,351
96,285	67,754	92,818	67,289	93,722	66,505	984,890
25,694,690	18,138,742	25,023,841	18,278,440	25,250,780	18,288,420	263,003,639
28,264,158	19,952,615	27,526,225	20,106,284	27,775,858	20,117,262	289,303,990
99,317	70,009	87,640	64,822	88,155	64,893	973,124
29,352,947	20,178,733	25,736,765	18,918,479	26,228,608	19,263,000	286,347,387
32,288,241	22,196,606	28,310,441	20,810,326	28,851,468	21,189,300	314,982,120
90,801	79,892	74,169	72,007	68,868	77,322	950,838
27,967,290	23,916,510	23,076,070	21,725,420	21,622,130	23,357,880	289,646,823
30,764,019	26,308,161	25,383,677	23,897,962	23,784,343	25,693,668	318,611,501
38,936	88,960	27,393	83,995	31,310	79,372	786,555
12,543,240	26,891,980	9,076,820	25,756,100	10,332,300	24,332,290	243,971,390
13,797,564	29,581,178	9,984,502	28,331,710	11,365,530	26,765,519	268,368,529
76	93,164	322	112,084	178	137,118	675,647
447,080	33,354,480	505,920	39,003,440	469,360	46,528,760	236,640,593
491,788	36,689,928	556,512	42,903,784	516,296	51,181,636	260,304,651
0	107,580	0	97,601	0	104,110	647,570
0	35,366,800	0	32,373,100	0	34,325,800	212,827,800
0	38,903,480	0	35,610,410	0	37,758,380	234,110,580
1,736,998	2,129,582	1,743,832	2,146,949	1,773,917	2,153,253	23,409,728
348,739,649	432,180,183	341,165,102	434,174,934	347,077,434	443,142,856	4,710,614,711
383,613,511	475,398,082	375,281,512	477,592,328	381,785,098	487,457,028	5,181,679,505

使用水量及び料金調定表(月別・用途別)

(単位: m³、円)

用途 項目	月分	過年度分	年度分					8-9
			3-4	4-5	5-6	6-7	7-8	
独立行政 法人等	水量	0	0	309,898	0	365,304	0	394,491
	金額	△ 399,635	0	98,672,299	0	114,913,517	0	124,008,849
		△ 439,599	0	108,539,528	0	126,404,868	0	136,409,733
地方公共 団体等	水量	0	54,111	49,428	66,935	79,393	82,798	62,635
	金額	△ 749,581	17,353,390	15,963,056	20,925,261	24,015,864	25,134,400	19,225,744
		△ 824,542	19,088,725	17,559,361	23,017,785	26,417,449	27,647,839	21,148,315
営業用	水量	△ 1,068	328,469	216,893	323,594	229,600	375,698	259,179
	金額	△ 2,489,673	89,716,723	58,533,075	87,880,002	61,722,914	102,103,769	70,204,254
		△ 2,736,507	98,688,391	64,386,379	96,667,999	67,895,201	112,314,143	77,224,675
仮設	水量	46	3,830	12,668	3,059	10,644	4,413	8,211
	金額	10,520	1,492,920	4,628,120	1,235,170	3,827,400	1,582,650	3,196,800
		11,572	1,642,212	5,090,932	1,358,687	4,210,140	1,740,915	3,516,480
業務用 小計	水量	△ 1,022	386,410	588,887	393,588	684,941	462,909	724,516
	金額	△ 3,628,369	108,563,033	177,796,550	110,040,433	204,479,695	128,820,819	216,635,647
		△ 3,989,076	119,419,328	195,576,200	121,044,471	224,927,658	141,702,897	238,299,203
公務員 舎	水量	24	14,687	12,398	15,093	12,029	14,707	11,906
	金額	3,510	2,416,615	2,084,470	2,470,995	2,024,266	2,418,600	1,999,305
		3,861	2,658,269	2,292,909	2,718,091	2,226,686	2,660,453	2,199,227
民間 アパート	水量	△ 229	508,384	613,585	535,949	606,216	526,290	610,172
	金額	△ 244,114	98,330,222	107,395,361	103,499,316	106,912,569	103,238,348	108,099,357
		△ 268,533	108,163,189	118,134,824	113,849,039	117,603,736	113,562,113	118,909,196
一般家庭	水量	34	742,284	831,114	764,215	832,820	772,801	852,846
	金額	△ 447,653	116,462,469	129,137,926	119,926,535	129,396,928	121,223,432	132,449,602
		△ 489,799	128,108,695	142,051,703	131,919,176	142,336,605	133,345,750	145,694,545
公的住宅	水量	1	16,421	51,924	17,453	52,101	17,195	52,548
	金額	△ 5,249	2,614,805	8,157,300	2,759,305	8,152,760	2,729,365	8,220,400
		△ 5,775	2,876,285	8,973,024	3,035,233	8,968,031	3,002,299	9,042,433
生活用 小計	水量	△ 170	1,281,776	1,509,021	1,332,710	1,503,166	1,330,993	1,527,472
	金額	△ 693,506	219,824,111	246,775,057	228,656,151	246,486,523	229,609,745	250,768,664
		△ 760,246	241,806,438	271,452,460	251,521,539	271,135,058	252,570,615	275,845,401
合計	水量	△ 1,192	1,668,186	2,097,908	1,726,298	2,188,107	1,793,902	2,251,988
	金額	△ 4,321,875	328,387,144	424,571,607	338,696,584	450,966,218	358,430,564	467,404,311
		△ 4,749,322	361,225,766	467,028,660	372,566,010	496,062,716	394,273,512	514,144,604

※ 金額欄の上段は消費税抜き、下段は消費税込み

9-10	10-11	11-12	12-1	1-2	2-3	合計
0	321,683	0	319,771	0	342,899	2,054,046
0	102,166,380	0	101,865,770	0	108,943,070	650,170,250
0	112,383,018	0	112,052,347	0	119,837,377	715,187,272
72,164	60,130	64,416	51,491	60,142	53,693	757,336
22,173,937	18,171,945	20,317,076	16,021,699	19,040,462	17,284,870	234,878,123
24,391,329	19,989,138	22,348,782	17,623,868	20,944,507	19,013,357	258,365,913
361,541	226,640	330,576	225,540	331,985	233,126	3,441,773
98,787,924	60,430,679	89,152,598	60,126,649	90,037,642	63,140,649	929,347,205
108,666,711	66,473,743	98,067,854	66,139,310	99,041,402	69,454,710	1,022,284,011
3,415	9,069	1,918	9,823	4,489	9,055	80,640
1,359,020	3,400,910	1,080,440	3,983,790	1,954,210	3,353,440	31,105,390
1,494,922	3,741,001	1,188,484	4,382,169	2,149,631	3,688,783	34,215,928
437,120	617,522	396,910	606,625	396,616	638,773	6,333,795
122,320,881	184,169,914	110,550,114	181,997,908	111,032,314	192,722,029	1,845,500,968
134,552,962	202,586,900	121,605,120	200,197,694	122,135,540	211,994,227	2,030,053,124
14,682	11,996	15,056	12,063	14,235	11,799	160,675
2,407,435	2,006,240	2,457,175	2,019,400	2,330,415	2,000,500	26,638,926
2,648,175	2,206,859	2,702,889	2,221,335	2,563,455	2,200,546	29,302,755
507,189	609,949	550,975	621,032	558,199	622,878	6,870,589
102,114,859	107,564,101	105,257,343	109,012,415	107,033,461	111,222,616	1,269,435,854
112,326,284	118,320,423	115,783,012	119,913,581	117,736,751	122,344,788	1,396,378,403
760,508	837,692	763,202	855,440	787,238	830,750	9,630,944
119,136,718	130,254,784	120,091,144	132,908,161	123,873,919	129,384,016	1,503,797,981
131,050,362	143,280,248	132,100,235	146,198,968	136,261,296	142,322,408	1,654,180,192
17,499	52,423	17,689	51,789	17,629	49,053	413,725
2,759,756	8,185,144	2,809,326	8,237,050	2,807,325	7,813,695	65,240,982
3,035,728	9,003,652	3,090,256	9,060,750	3,088,056	8,595,059	71,765,031
1,299,878	1,512,060	1,346,922	1,540,324	1,377,301	1,514,480	17,075,933
226,418,768	248,010,269	230,614,988	252,177,026	236,045,120	250,420,827	2,865,113,743
249,060,549	272,811,182	253,676,392	277,394,634	259,649,558	275,462,801	3,151,626,381
1,736,998	2,129,582	1,743,832	2,146,949	1,773,917	2,153,253	23,409,728
348,739,649	432,180,183	341,165,102	434,174,934	347,077,434	443,142,856	4,710,614,711
383,613,511	475,398,082	375,281,512	477,592,328	381,785,098	487,457,028	5,181,679,505

供給単価表(年度別・用途別)

(単位:円)

年度 用途	平成29年度	平成30年度	令和元年度	令和2年度	令和3年度	令和4年度
独立行政法人等	217.60	306.35	314.29	317.94	317.72	316.73
	235.01	330.86	341.42	349.73	349.49	348.40
地方公共団体等	219.50	297.69	309.24	317.32	314.19	311.13
	237.06	321.50	335.88	349.05	345.60	342.24
営業用	191.69	259.30	270.18	269.54	269.26	270.74
	207.02	280.04	293.55	296.50	296.19	297.82
仮設	275.13	346.68	374.28	365.17	370.99	385.73
	297.13	374.41	406.88	401.68	408.08	424.16
公務員宿舎	144.06	169.00	165.35	167.91	168.29	165.77
	155.58	182.52	179.67	184.70	185.12	182.35
民間アパート	164.05	184.54	187.09	182.45	182.54	184.80
	177.17	199.30	203.35	200.70	200.80	203.28
一般家庭	130.59	153.47	156.41	156.23	155.93	156.19
	141.02	165.74	169.99	171.86	171.52	171.81
公的住宅	131.77	153.18	155.51	153.49	155.03	157.70
	142.30	165.42	168.99	168.84	170.53	173.48
供給単価	163.57	202.17	206.03	200.85	200.35	201.41
	176.65	218.33	223.88	220.93	220.39	221.55
給水原価	198.42	196.08	193.73	188.45	184.00	192.45
	211.56	211.08	207.81	203.87	197.90	207.13

※ 金額欄の上段は消費税抜き、下段は消費税込み

配水状況調(用途別)

有収率	92.67%
有効率	93.50%

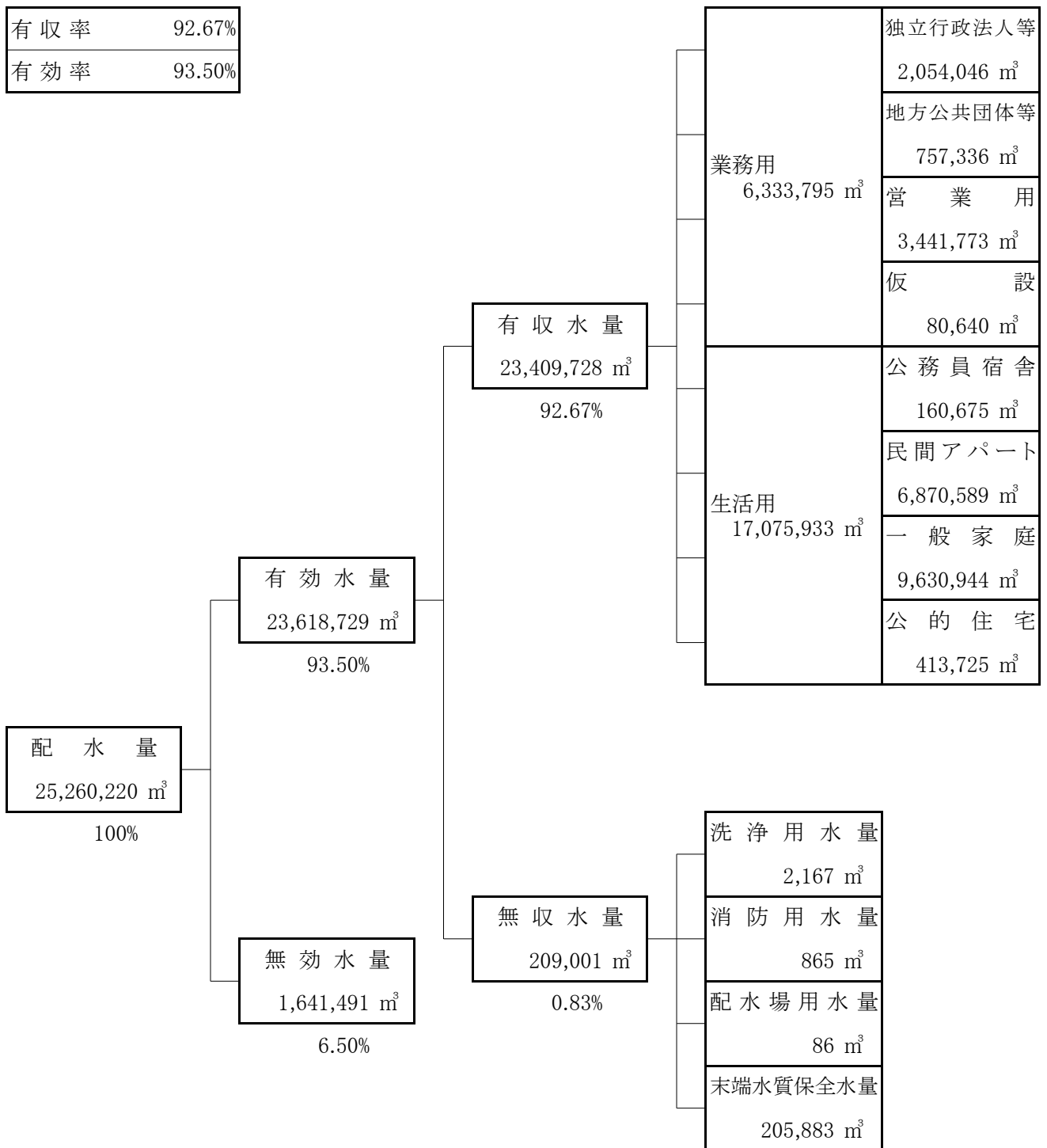

年間有収水量及び年度末給水人口

年間有収水量(旧町村別・用途別)

地区 用途	桜地区	荃崎地区	谷田部地区	豊里地区
独立行政法人等	578,479	102,206	1,173,483	859
地方公共団体等	228,969	50,032	278,228	44,438
営業用	619,652	147,383	1,496,821	413,902
仮設	24,767	622	51,798	1,204
公務員宿舎	113,278	0	47,397	0
民間アパート	2,235,879	164,414	3,814,290	150,834
一般家庭	2,130,821	1,426,190	4,154,830	462,291
公的住宅	127,456	0	243,251	13,982
合計	6,059,301	1,890,847	11,260,098	1,087,510

(単位:m³)

大穂地区	筑波地区	隣接市町村	合計
191,375	7,644	0	2,054,046
32,139	123,530	0	757,336
332,367	429,240	2,408	3,441,773
1,737	512	0	80,640
0	0	0	160,675
465,360	39,812	0	6,870,589
526,746	928,903	1,163	9,630,944
9,280	19,756	0	413,725
1,559,004	1,549,397	3,571	23,409,728

給水人口(旧町村別)

地区 項目	桜地区	荃崎地区	谷田部地区	豊里地区
給水区域内人口	61,902	22,446	117,890	15,570
給水人口	66,767	20,748	106,978	7,666
普及率	107.9%	92.4%	90.7%	49.2%

(単位:人)

大穂地区	筑波地区	隣接市町村	合計
19,629	16,122	-	253,559
12,743	14,330	13	229,245
64.9%	88.9%	-	90.4%

※給水区域内人口は常住人口を使用しており、給水人口には住民登録していない水道使用者が含まれていることから、桜地区のように普及率が100%を超える場合あり

給水人口(地区別)

(単位:人)

地区 項目	TX沿線開発地区	研究学園地区	周辺地区	合計
給水人口	46,107	89,973	93,165	229,245

※TX沿線開発地区:中根・金田台地区(春風台・さくらの森・流星台)、葛城地区(学園の森・研究学園・学園南)、島名・福田坪地区(香取台・諏訪・陣場)、上河原崎・中西地区(かみかわ・高山・万博公園西)、萱丸地区(みどりの・みどりの中央・みどりの東・みどりの南)

※研究学園地区:北郷、八幡台、春日、東新井、二の宮、小野川、松代、大わし、藤本、観音台、長峰、東、稲荷前、高野台、西原、天王台、天久保、吾妻、竹園、千現、並木、梅園、立原、南原、花畑、西沢、旭、大穂、上沢、牧園、池の台、松の里、若葉

※地区別の常住人口が集計されていないことから、地区内人口及び普及率は非表記

水道料金収納状況

(単位:件、円)

年度		口座振替	クレジットカード収納	納付書			合計
				コンビニ収納	スマートフォン アプリ収納	窓口、振込分	
平成 30年度	構成比	66.6%	-	27.8%	-	5.6%	100.0%
	件数	376,700	-	156,844	-	31,933	565,477
	収納額	3,509,932,479	-	649,009,969	-	448,180,543	4,607,122,991
令和 元年度	構成比	66.3%	-	28.4%	-	5.3%	100.0%
	件数	388,048	-	166,589	-	30,806	585,443
	収納額	3,790,636,967	-	709,592,790	-	369,674,169	4,869,903,926
令和 2年度	構成比	66.4%	-	28.0%	1.2%	4.4%	100.0%
	件数	401,446	-	168,941	7,109	26,515	604,011
	収納額	3,897,236,507	-	751,557,247	31,047,610	322,672,230	5,002,513,594
令和 3年度	構成比	66.3%	0.1%	25.8%	3.3%	4.5%	100.0%
	件数	415,483	744	161,874	20,446	28,223	626,770
	収納額	3,965,050,670	4,338,279	727,240,325	90,443,649	309,530,617	5,096,603,540
令和 4年度	構成比	63.9%	2.7%	25.1%	4.3%	4.0%	100.0%
	件数	413,855	17,546	162,156	27,634	25,983	647,174
	収納額	3,935,699,001	88,648,152	727,416,725	119,584,405	290,146,791	5,161,495,074

※ 収納額は消費税込み

※ コンビニ収納は、平成14年11月から開始

※ スマートフォンアプリ収納は、令和2年4月から開始

※ クレジットカード収納は、令和4年1月から開始

水道使用開始届及び中止届受付状況

(単位:件)

年度 月	平成30年度		令和元年度		令和2年度		令和3年度		令和4年度	
	開始	中止	開始	中止	開始	中止	開始	中止	開始	中止
4月	2,215	2,175	2,474	2,467	2,156	2,619	2,309	1,947	2,168	1,846
5月	1,407	1,372	1,452	1,414	977	1,085	1,347	1,243	1,445	1,326
6月	1,370	1,037	1,205	1,070	1,425	1,216	1,441	1,178	1,385	1,081
7月	1,403	1,247	1,464	1,390	1,329	1,197	1,291	1,106	1,220	1,112
8月	1,201	1,089	1,142	971	1,239	1,188	1,253	1,147	1,346	1,223
9月	1,341	1,014	1,296	1,125	1,545	1,168	1,379	1,131	1,556	1,214
10月	1,629	1,495	1,523	1,285	1,452	1,146	1,288	1,130	1,356	1,239
11月	1,207	1,086	1,175	976	1,379	1,108	1,326	1,130	1,257	1,066
12月	1,448	1,134	1,197	1,088	1,452	1,286	1,356	1,196	1,259	1,205
1月	1,334	1,124	1,292	1,140	1,444	1,165	1,281	1,001	1,245	1,122
2月	1,712	1,545	1,756	1,398	1,565	1,304	1,487	1,305	1,482	1,396
3月	3,533	2,697	3,897	2,752	4,035	3,457	3,696	3,107	3,683	3,242
計	19,800	17,015	19,873	17,076	19,998	17,939	19,454	16,621	19,402	17,072

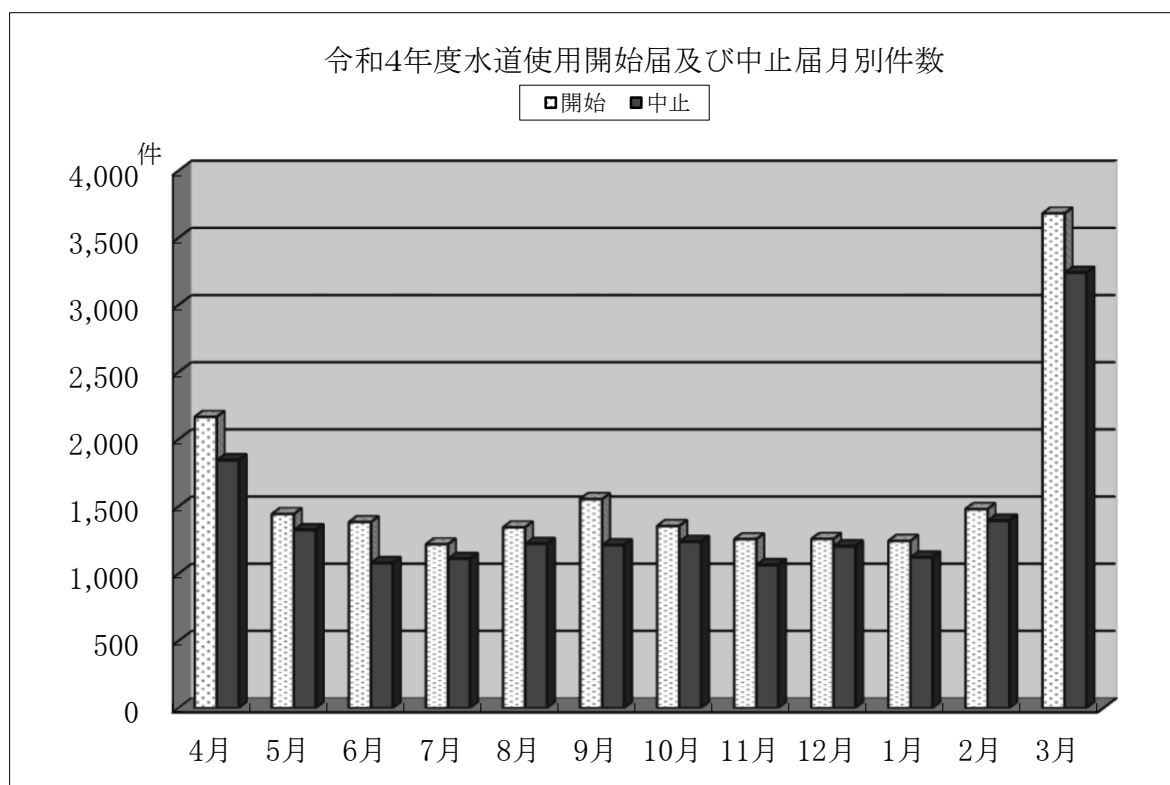

水道メーター検針状況

年度別検針件数

(単位:件)

検針月 \ 年度	平成30年度	令和元年度	令和2年度	令和3年度	令和4年度
偶 数 月	320,920	326,888	331,198	335,074	339,559
奇 数 月	302,273	315,446	324,690	336,451	347,501
計	623,193	642,334	655,888	671,525	687,060

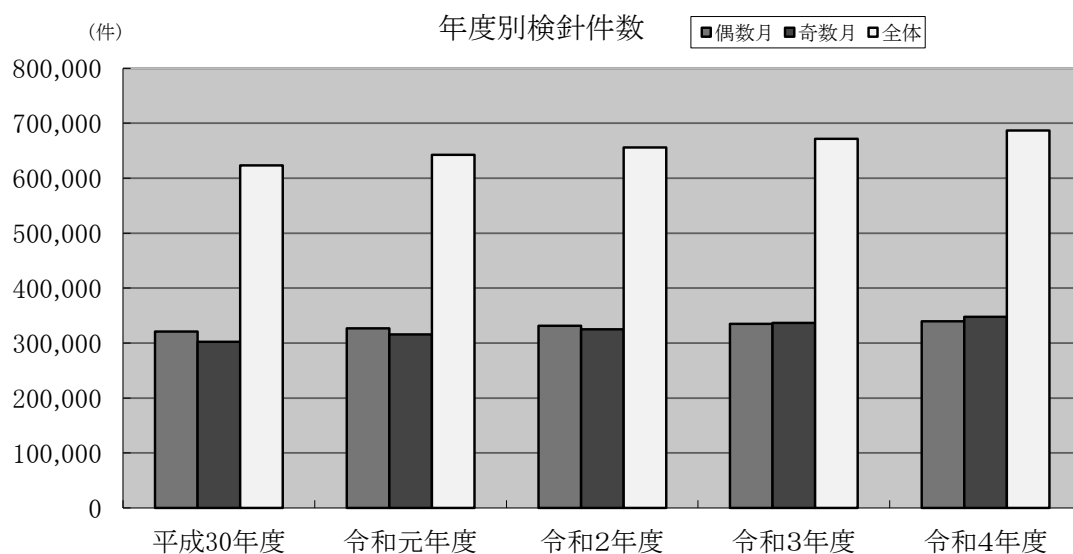

月別検針件数

偶数月検針件数(令和4年度)

(単位:件)

地区等 \ 月	4月	6月	8月	10月	12月	2月	計
地方公共団体等	348	349	348	347	346	345	2,083
桜 地 区	11,767	12,335	12,343	12,303	12,532	12,488	73,768
荃 崎 地 区	8,931	8,972	8,998	9,002	9,039	9,061	54,003
谷 田 部 地 区	18,975	19,463	19,456	19,404	19,583	19,569	116,450
豊 里 地 区	3,367	3,399	3,433	3,455	3,507	3,533	20,694
大 穂 地 区	6,649	6,753	6,790	6,817	6,856	6,901	40,766
筑 波 地 区	5,278	5,292	5,292	5,304	5,295	5,304	31,765
隣 接 市 町 村	5	5	5	5	5	5	30
計	55,320	56,568	56,665	56,637	57,163	57,206	339,559

奇数月検針件数(令和4年度)

(単位:件)

地区等 \ 月	5月	7月	9月	11月	1月	3月	計
独立行政法人等	101	102	102	103	103	103	614
地方公共団体等	279	281	280	279	279	281	1,679
桜地区	20,136	20,179	20,274	20,345	20,444	20,404	121,782
谷田部地区	36,644	36,841	37,118	37,461	37,709	37,623	223,396
隣接市町村	5	5	5	5	5	5	30
計	57,165	57,408	57,779	58,193	58,540	58,416	347,501

地区別検針区域図



給水停止処分執行状況

年度	項目	月分					
		3-4	4-5	5-6	6-7	7-8	8-9
平成 30年度	調定件数	48,333	45,324	48,878	45,470	49,000	45,920
	督促状発送件数	3,737	2,930	3,776	2,932	4,030	2,954
	給水停止通知書 発送件数	1,143	938	1,155	927	1,145	953
	給水停止対象件数	414	304	455	301	297	297
	給水停止実施件数	197	125	219	161	196	149
令和 元年度	調定件数	49,224	47,943	49,920	47,821	49,887	48,106
	督促状発送件数	3,805	3,098	3,854	3,091	3,999	3,189
	給水停止通知書 発送件数	1,105	980	1,185	987	1,200	1,045
	給水停止対象件数	358	276	440	272	399	272
	給水停止実施件数	175	125	224	148	206	125
令和 2年度	調定件数	50,577	49,695	50,782	49,765	50,919	50,266
	督促状発送件数	4,673	3,882	4,817	3,910	3,808	3,178
	給水停止通知書 発送件数	※0	※0	1,137	1,090	1,136	1,041
	給水停止対象件数	※0	※0	361	332	423	309
	給水停止実施件数	※0	※0	209	161	153	119
令和 3年度	調定件数	51,287	52,559	52,055	52,791	52,049	53,387
	督促状発送件数	3,534	3,148	3,671	3,060	3,615	3,117
	給水停止通知書 発送件数	998	998	1,081	985	1,057	1,025
	給水停止対象件数	323	328	323	259	377	272
	給水停止実施件数	161	152	148	127	196	130
令和 4年度	調定件数	52,352	54,882	53,133	55,154	53,428	55,681
	督促状発送件数	3,576	3,173	3,657	3,100	3,677	3,228
	給水停止通知書 発送件数	980	965	1,030	968	1,001	943
	給水停止対象件数	270	230	295	283	295	247
	給水停止実施件数	125	117	160	147	131	132

(単位:件)

9-10	10-11	11-12	12-1	1-2	2-3	計	比率
49,343	46,101	49,334	46,662	50,083	46,590	571,038	-
3,949	2,780	3,663	3,069	3,772	2,776	40,368	7.1%
1,033	916	1,087	975	1,046	933	12,251	2.1%
297	285	355	297	361	240	3,903	0.7%
196	139	202	133	165	99	1,981	0.3%
50,257	48,179	50,185	48,638	50,829	50,915	591,904	-
4,090	2,927	3,745	3,155	4,008	3,824	42,785	7.2%
1,141	944	1,099	※0	※0	※0	9,686	1.6%
362	239	※0	※0	※0	※0	2,618	0.4%
194	107	※0	※0	※0	※0	1,304	0.2%
51,190	50,603	51,522	51,267	51,799	53,968	612,353	-
3,900	2,951	3,585	3,146	3,501	2,976	44,327	7.2%
1,094	1,094	1,018	999	942	978	10,529	1.7%
350	288	310	298	296	581	3,548	0.6%
160	157	165	137	134	140	1,535	0.3%
52,081	53,520	52,408	54,078	52,843	56,307	635,365	-
3,635	2,893	3,466	3,017	3,414	2,926	39,496	6.2%
919	930	964	872	914	912	11,655	1.8%
323	320	334	204	290	200	3,553	0.6%
168	155	173	99	157	96	1,762	0.3%
53,465	55,762	53,870	56,067	54,304	58,152	656,250	-
3,732	2,957	3,529	3,093	3,634	3,032	40,388	6.2%
1,046	859	980	986	988	907	11,653	1.8%
299	216	338	249	297	214	3,233	0.5%
144	101	159	121	150	113	1,600	0.2%

※は、新型コロナウイルス感染症の対応として給水停止の執行を見送ったもの

給水装置工事件数

年度別・月別

年度	項目	月					
		4月	5月	6月	7月	8月	9月
平成30年度	新設	4	73	53	65	79	50
	改造	125	168	184	170	143	151
	撤去	11	11	5	9	8	8
	計	140	252	242	244	230	209
令和元年度	新設	73	60	84	86	62	66
	改造	148	136	130	148	119	136
	撤去	11	6	13	12	5	3
	計	232	202	227	246	186	205
令和2年度	新設	67	56	75	62	48	62
	改造	126	134	133	115	78	143
	撤去	5	5	9	6	3	8
	計	198	195	217	183	129	213
令和3年度	新設	63	56	71	57	73	71
	改造	142	135	163	144	134	144
	撤去	7	5	7	4	7	3
	計	212	196	241	205	214	218
令和4年度	新設	71	58	89	72	75	62
	改造	158	132	142	141	142	139
	撤去	7	6	9	5	13	5
	計	236	196	240	218	230	206

(単位:件)

10月	11月	12月	1月	2月	3月	計	比率
94	101	124	120	75	53	891	31.1%
169	172	141	114	140	173	1,850	64.5%
10	18	12	12	14	9	127	4.4%
273	291	277	246	229	235	2,868	100%
122	65	54	130	81	58	941	35.5%
134	123	150	127	127	136	1,614	61.0%
8	7	13	8	3	3	92	3.5%
264	195	217	265	211	197	2,647	100%
77	76	65	73	63	87	811	32.6%
144	149	149	142	145	154	1,612	64.7%
7	4	6	5	4	4	66	2.7%
228	229	220	220	212	245	2,489	100%
121	128	144	85	74	62	1,005	35.9%
162	142	148	127	114	162	1,717	61.2%
4	10	10	10	5	8	80	2.9%
287	280	302	222	193	232	2,802	100%
66	88	90	61	88	78	898	32.7%
130	179	120	147	149	178	1,757	64.1%
14	6	6	3	10	5	89	3.2%
210	273	216	211	247	261	2,744	100%

漏水及び修繕件数

(単位:件)

項目 年度	導送水管		配水管				給水管(公道)		分水栓修繕	舗装修繕	構造物修繕	小計
	自然漏水	破損漏水	自然漏水			破損漏水	自然漏水	破損漏水				
			市・県・国道部	つくば市共同溝	茨城県共同溝							
平成30年度	0	0	29	0	3	0	61	0	28	13	40	174
令和元年度	0	0	20	0	0	0	51	1	36	20	36	164
令和2年度	0	0	35	0	0	0	67	1	36	16	47	202
令和3年度	1	0	20	0	0	0	62	1	40	13	45	182
令和4年度	0	0	26	0	2	0	86	1	34	18	39	206

宅地内													小計	合計
補助バルブ	メーターパッキン	スリース弁・止水栓等	メーターユニオン	ボールタップ	蛇口	S P・V Pユニオン	ポリエチレン管	ビニル管	鋼管	鉛管	その他			
0	5	0	3	0	0	0	0	106	11	6	21	152	326	
0	1	11	4	1	0	0	0	97	0	2	21	137	301	
0	2	1	0	1	0	0	0	107	10	2	57	180	382	
0	2	1	0	14	4	1	6	93	13	2	40	176	358	
0	1	5	1	5	2	2	2	89	15	0	37	159	365	

水道加入金状況

年度別・口径別

年度	口径 項目	13mm		20mm		25mm		30mm		40mm		50mm	
		件数	金額	件数	金額	件数	金額	件数	金額	件数	金額	件数	金額
平成30年度		316	6,310,000	3,009	210,950,000	100	13,030,000	10	2,850,000	8	3,360,000	2	1,550,000
			6,814,800		227,826,000		14,072,400		3,078,000		3,628,800		1,674,000
令和元年度		244	4,880,000	2,423	169,590,000	76	9,880,000	11	3,135,000	11	4,620,000	7	5,390,000
			5,316,000		184,635,800		10,745,800		3,414,300		5,014,800		5,852,000
令和2年度		273	5,460,000	2,283	159,800,000	89	11,570,000	7	1,995,000	11	3,360,000	9	6,930,000
			6,006,000		175,784,000		12,727,000		2,194,500		3,696,000		7,623,000
令和3年度		103	5,460,000	2,376	159,800,000	97	11,530,000	7	1,995,000	8	3,360,000	9	6,930,000
			6,006,000		175,784,000		12,683,000		2,194,500		3,696,000		7,623,000
令和4年度		138	1,800,000	2,267	118,130,000	70	8,440,000	5	1,425,000	10	4,200,000	5	3,850,000
			1,980,000		129,943,000		9,284,000		1,567,500		4,620,000		4,235,000

※ 金額欄の上段は消費税抜き、下段は消費税込み

※ 平成30年度から、加入金の減免制度開始
(用途にかかわらず、新規・増径とも令和元年9月まで10,800円(税込)/件、令和元年10月から11,000円(税込)/件を一律減免)

※ 令和3年度から、茨城県水道普及促進支援事業開始
(家庭用の生活用水として新規に水道加入した方(集落等簡易水道からの加入を除く。))について、33,000円(税込)/件を限度に減免。増径、営業用等は現

月別・口径別(令和4年度)

月	口径 項目	13mm		20mm		25mm		30mm		40mm		50mm	
		件数	金額	件数	金額	件数	金額	件数	金額	件数	金額	件数	金額
4月		9	198,000	212	12,078,000	11	1,485,000	0	0	1	462,000	0	0
5月		9	154,000	162	9,108,000	8	1,056,000	0	0	0	0	0	0
6月		10	220,000	292	16,280,000	3	407,000	0	0	0	0	0	0
7月		4	88,000	132	7,458,000	8	1,034,000	0	0	1	462,000	2	1,694,000
8月		12	275,000	242	13,640,000	3	407,000	1	313,500	2	924,000	0	0
9月		9	198,000	187	10,967,000	8	1,056,000	0	0	0	0	0	0
10月		3	66,000	126	7,392,000	5	649,000	1	313,500	0	0	0	0
11月		28	154,000	180	10,428,000	9	1,177,000	2	627,000	2	924,000	0	0
12月		9	198,000	175	10,109,000	4	550,000	0	0	0	0	0	0
1月		2	44,000	104	6,028,000	4	550,000	0	0	2	924,000	1	847,000
2月		37	253,000	243	13,915,000	5	649,000	1	313,500	1	462,000	0	0
3月		6	132,000	212	12,540,000	2	264,000	0	0	1	462,000	2	1,694,000
合計		138	1,980,000	2,267	129,943,000	70	9,284,000	5	1,567,500	10	4,620,000	5	4,235,000

※ 金額欄は、消費税込み

※ 合計の件数は、還付の件数を除いた件数

(単位:件、円)

75mm		100mm		150mm		口径変更による差額		還付		合計	
件数	金額	件数	金額	件数	金額	件数	金額	件数	金額	件数	金額
0	0	0	0	0	0	323	19,365,000			3,768	257,415,000
	0		0		0		20,914,200				278,008,200
0	0	0	0	0	0	184	11,620,000			2,956	209,115,000
	0		0		0		12,705,300				227,684,000
1	1,490,000	0	0	0	0	241	18,360,000			2,914	208,965,000
	1,639,000		0		0		20,198,300				229,867,800
1	1,490,000	0	0	0	0	712	33,985,545			3,313	224,550,545
	1,639,000		0		0		37,384,100				247,009,600
0	0	1	2,490,000	0	0	712	33,985,545	280	△6,800,545	3,208	167,520,000
	0		2,739,000		0		37,384,100		△7,480,600		184,272,000

行どおり11,000円(税込)/件)

(単位:件、円)

75mm		100mm		150mm		口径変更による差額		還付		合計	
件数	金額	件数	金額	件数	金額	件数	金額	件数	金額	件数	金額
0	0	0	0	0	0	3	374,000	1	△77,000	236	14,520,000
0	0	0	0	0	0	3	-43,400	195	△5,081,600	182	5,193,000
0	0	0	0	0	0	177	9,163,000	28	△638,000	482	25,432,000
0	0	1	2,739,000	0	0	4	1,551,000	7	△187,000	152	14,839,000
0	0	0	0	0	0	53	2,860,000	1	△22,000	313	18,397,500
0	0	0	0	0	0	15	220,000	18	△506,000	219	11,935,000
0	0	0	0	0	0	22	1,694,000	12	△264,000	157	9,850,500
0	0	0	0	0	0	15	847,000	2	△110,000	236	14,047,000
0	0	0	0	0	0	6	605,000	2	△44,000	194	11,418,000
0	0	0	0	0	0	60	1,996,500	6	△132,000	173	10,257,500
0	0	0	0	0	0	340	16,654,000	1	△34,000	627	32,212,500
0	0	0	0	0	0	14	1,463,000	7	△385,000	237	16,170,000
0	0	1	2,739,000	0	0	712	37,384,100	280	△7,480,600	3,208	184,272,000

水道メーター設置状況

公設水道メーター 年度別・口径別設置・撤去状況

口径 年度	13mm		20mm		25mm		30mm		40mm		50mm	
	設置	撤去	設置	撤去	設置	撤去	設置	撤去	設置	撤去	設置	撤去
平成29年度以前	31,206	3,794	77,346	3,971	2,514	400	552	141	746	170	415	71
平成30年度	382	143	2,682	409	120	6	18	4	33	5	0	1
令和元年度	332	178	3,184	105	112	11	12	4	32	5	14	0
令和2年度	290	183	2,761	450	106	15	11	0	27	3	16	4
令和3年度	139	164	2,478	273	105	7	10	3	22	7	15	1
令和4年度	176	342	2,901	54	98	6	7	1	27	8	9	1
合計	32,525	4,804	91,352	5,262	3,055	445	610	153	887	198	469	78

※ 撤去:口径変更又は給水装置の撤去に伴うもの

公設水道メーター地区別・口径別設置状況

口径 地区	13mm	20mm	25mm	30mm	40mm	50mm
桜地区	10,065	23,137	698	114	182	104
荃崎地区	945	8,100	111	21	20	19
谷田部地区	11,121	44,985	1,416	235	386	200
豊里地区	518	2,930	100	28	39	18
大穂地区	1,594	5,176	176	35	40	30
筑波地区	3,478	1,753	108	24	22	20
隣接市町村	0	9	1	0	0	0
計	27,721	86,090	2,610	457	689	391

私設水道メーター地区別・口径別設置状況

口径 地区	13mm	20mm	25mm	30mm	40mm	50mm
桜地区	0	0	0	0	4	4
荃崎地区	0	0	1	0	0	0
谷田部地区	0	0	0	0	0	2
豊里地区	0	0	0	0	0	0
大穂地区	0	0	0	0	0	0
筑波地区	0	0	0	0	0	0
隣接市町村	0	0	0	0	0	0
計	0	0	1	0	4	6

※ 私設水道メーター:分割請求申込者が設置したもの

(単位:個)

75mm		100mm		150mm		200mm		250mm		400mm		合計		
設置	撤去	設置	撤去	設置	撤去	設置	撤去	設置	撤去	設置	撤去	設置	撤去	設置状況
130	31	32	5	27	11	11	7	1	0	1	1	112,981	8,602	104,379
0	3	0	1	0	0	0	0	0	1	0	0	3,235	573	2,662
2	0	0	0	0	0	0	0	0	0	0	0	3,688	303	3,385
2	1	2	2	1	1	0	0	0	0	0	0	3,216	659	2,557
1	1	0	0	0	0	0	0	0	0	0	0	2,770	456	2,314
3	3	1	1	0	0	0	0	0	0	0	0	3,222	416	2,806
138	39	35	9	28	12	11	7	1	1	1	1	129,112	11,009	118,103

(単位:個)

75mm	100mm	150mm	200mm	250mm	400mm	合計
34	9	4	0	0	0	34,347
0	0	2	0	0	0	9,218
41	10	9	3	0	0	58,406
7	1	0	0	0	0	3,641
4	4	1	1	0	0	7,061
13	2	0	0	0	0	5,420
0	0	0	0	0	0	10
99	26	16	4	0	0	118,103

(単位:個)

75mm	100mm	合計
8	4	20
0	0	1
1	1	4
0	0	0
0	0	0
0	0	0
0	0	0
9	5	25

水道メーター交換状況

検定期間満了による交換

(単位:個)

口径 年度	13mm	20mm	25mm	30mm	40mm
平成30年度	2,665	8,916	201	44	90
令和元年度	3,123	9,170	283	53	66
令和2年度	3,559	8,442	247	60	53
令和3年度	4,549	8,443	254	57	103
令和4年度	4,832	11,673	303	64	75

50mm	75mm	100mm	150mm	200mm	合計
51	10	5	3	0	11,985
30	12	5	5	1	12,748
40	13	1	0	0	12,415
41	10	5	0	0	13,462
48	11	1	2	1	17,010

故障による交換

(単位:個)

口径 年度	13mm	20mm	25mm	30mm	40mm
平成30年度	9	17	7	2	2
令和元年度	12	25	3	0	3
令和2年度	60	32	6	0	1
令和3年度	26	17	1	1	1
令和4年度	28	21	3	0	3

50mm	75mm	100mm	150mm	200mm	合計
2	1	0	0	0	40
4	1	0	0	0	48
1	0	0	0	0	100
3	1	0	0	0	50
1	0	0	0	0	56

浄水基準項目水質検査結果表

検査機関 株式会社環境測定サービス

検査項目	採水場所	水道水質基準値	竹園	安食	国松
一般細菌		100個/mL以下	0 (個/ml)	0 (個/ml)	0 (個/ml)
大腸菌		検出されないこと	不検出 (mg/ml)	不検出 (mg/ml)	不検出 (mg/ml)
カドミウム及びその化合物		0.003mg/L以下	0.0003未満 (mg/ml)	0.0003未満 (mg/ml)	0.0003未満 (mg/ml)
水銀及びその化合物		0.0005mg/L以下	0.00005未満 (mg/ml)	0.00005未満 (mg/ml)	0.00005未満 (mg/ml)
セレン及びその化合物		0.01mg/L以下	0.001未満 (mg/ml)	0.001未満 (mg/ml)	0.001未満 (mg/ml)
鉛及びその化合物		0.01mg/L以下	0.001未満 (mg/ml)	0.001未満 (mg/ml)	0.001未満 (mg/ml)
ヒ素及びその化合物		0.01mg/L以下	0.001未満 (mg/ml)	0.001未満 (mg/ml)	0.001未満 (mg/ml)
六価クロム化合物		0.05mg/L以下	0.002未満 (mg/ml)	0.002未満 (mg/ml)	0.002未満 (mg/ml)
亜硝酸態窒素		0.04mg/L以下	0.004未満 (mg/ml)	0.004未満 (mg/ml)	0.004未満 (mg/ml)
シアン化物イオン及び塩化シアン		0.01mg/L以下	0.001未満 (mg/ml)	0.001未満 (mg/ml)	0.001未満 (mg/ml)
硝酸態窒素及び亜硝酸態窒素		10mg/L以下	0.1 (mg/ml)	0.2 (mg/ml)	0.2 (mg/ml)
フッ素及びその化合物		0.8mg/L以下	0.09 (mg/ml)	0.11 (mg/ml)	0.10 (mg/ml)
ホウ素及びその化合物		1.0mg/L以下	0.05未満 (mg/ml)	0.05未満 (mg/ml)	0.05未満 (mg/ml)
四塩化炭素		0.002mg/L以下	0.0002未満 (mg/ml)	0.0002未満 (mg/ml)	0.0002未満 (mg/ml)
1,4-ジオキサン		0.05mg/L以下	0.005未満 (mg/ml)	0.005未満 (mg/ml)	0.005未満 (mg/ml)
シス-1,2-ジクロロエチレン及びトランス-1,2-ジクロロエチレン		0.04mg/L以下	0.001未満 (mg/ml)	0.001未満 (mg/ml)	0.001未満 (mg/ml)
ジクロロメタン		0.02mg/L以下	0.001未満 (mg/ml)	0.001未満 (mg/ml)	0.001未満 (mg/ml)
テトラクロロエチレン		0.01mg/L以下	0.001未満 (mg/ml)	0.001未満 (mg/ml)	0.001未満 (mg/ml)
トリクロロエチレン		0.01mg/L以下	0.001未満 (mg/ml)	0.001未満 (mg/ml)	0.001未満 (mg/ml)
ベンゼン		0.01mg/L以下	0.001未満 (mg/ml)	0.001未満 (mg/ml)	0.001未満 (mg/ml)
塩素酸		0.6mg/L以下	0.07 (mg/ml)	0.09 (mg/ml)	0.08 (mg/ml)
クロロ酢酸		0.02mg/L以下	0.002未満 (mg/ml)	0.002未満 (mg/ml)	0.002未満 (mg/ml)
クロホルム		0.06mg/L以下	0.009 (mg/ml)	0.012 (mg/ml)	0.0110 (mg/ml)
ジクロロ酢酸		0.03mg/L以下	0.003未満 (mg/ml)	0.003未満 (mg/ml)	0.003未満 (mg/ml)
ジブロモクロロメタン		0.1mg/L以下	0.004 (mg/ml)	0.009 (mg/ml)	0.009 (mg/ml)
臭素酸		0.01mg/L以下	0.001未満 (mg/ml)	0.001未満 (mg/ml)	0.001未満 (mg/ml)
総トリハロメタン		0.1mg/L以下	0.021 (mg/ml)	0.034 (mg/ml)	0.032 (mg/ml)
トリクロロ酢酸		0.03mg/L以下	0.003未満 (mg/ml)	0.003未満 (mg/ml)	0.003未満 (mg/ml)
ブロモジクロロメタン		0.03mg/L以下	0.006 (mg/ml)	0.010 (mg/ml)	0.009 (mg/ml)
ブロモホルム		0.09mg/L以下	0.001 (mg/ml)	0.003 (mg/ml)	0.002 (mg/ml)
ホルムアルデヒド		0.08mg/L以下	0.008未満 (mg/ml)	0.008未満 (mg/ml)	0.008未満 (mg/ml)
亜鉛及びその化合物		1.0mg/L以下	0.01未満 (mg/ml)	0.01 (mg/ml)	0.01未満 (mg/ml)
アルミニウム及びその化合物		0.2mg/L以下	0.01 (mg/ml)	0.02 (mg/ml)	0.02 (mg/ml)
鉄及びその化合物		0.3mg/L以下	0.01未満 (mg/ml)	0.01未満 (mg/ml)	0.03 (mg/ml)
銅及びその化合物		1.0mg/L以下	0.01未満 (mg/ml)	0.01未満 (mg/ml)	0.01未満 (mg/ml)
ナトリウム及びその化合物		200mg/L以下	28 (mg/ml)	26 (mg/ml)	26 (mg/ml)
マンガン及びその化合物		0.05mg/L以下	0.005未満 (mg/ml)	0.005未満 (mg/ml)	0.005未満 (mg/ml)
塩化物イオン		200mg/L以下	37 (mg/ml)	33 (mg/ml)	37 (mg/ml)
カルシウム、マグネシウム等(硬度)		300mg/L以下	76 (mg/ml)	75 (mg/ml)	75 (mg/ml)
蒸発残留物		500mg/L以下	190 (mg/ml)	180 (mg/ml)	170 (mg/ml)
陰イオン界面活性剤		0.2mg/L以下	0.02未満 (mg/ml)	0.02未満 (mg/ml)	0.02未満 (mg/ml)
ジェオスミン		0.00001mg/L以下	0.000001未満 (mg/ml)	0.000001未満 (mg/ml)	0.000001未満 (mg/ml)
2-メチルイソボルネオール		0.00001mg/L以下	0.000001未満 (mg/ml)	0.000001未満 (mg/ml)	0.000001未満 (mg/ml)
非イオン界面活性剤		0.02mg/L以下	0.005未満 (mg/ml)	0.005未満 (mg/ml)	0.005未満 (mg/ml)
フェノール類		0.005mg/L以下	0.0005未満 (mg/ml)	0.0005未満 (mg/ml)	0.0005未満 (mg/ml)
有機物(全有機炭素(TOC)の量)		3mg/L以下	1.4 (mg/ml)	1.4 (mg/ml)	1.4 (mg/ml)
pH値		5.8以上8.6以下	7.3 (mg/ml)	7.4 (mg/ml)	7.4 (mg/ml)
味		異常でないこと	無 (mg/ml)	無 (mg/ml)	無 (mg/ml)
臭気		異常でないこと	無 (mg/ml)	無 (mg/ml)	無 (mg/ml)
色度		5度以下	1未満 (度)	1未満 (度)	1未満 (度)
濁度		2度以下	0.1未満 (度)	0.1未満 (度)	0.1未満 (度)
水温 (°C)			11.2	15.8	15.2
気温 (°C)			5.0	7.0	7.0
遊離残留塩素 (mg/L)			0.5	0.3	0.3
採水日			令和4年12月19日	令和4年12月5日	令和4年12月5日

自由ヶ丘	神郡	筑波	高見原
0 (個/ml)	0 (個/ml)	0 (個/ml)	0 (個/ml)
不検出 (mg/ml)	不検出 (mg/ml)	不検出 (mg/ml)	不検出 (mg/ml)
0.0003未満 (mg/ml)	0.0003未満 (mg/ml)	0.0003未満 (mg/ml)	0.0003未満 (mg/ml)
0.00005未満 (mg/ml)	0.00005未満 (mg/ml)	0.00005未満 (mg/ml)	0.00005未満 (mg/ml)
0.001未満 (mg/ml)	0.001未満 (mg/ml)	0.001未満 (mg/ml)	0.001未満 (mg/ml)
0.001未満 (mg/ml)	0.001未満 (mg/ml)	0.001未満 (mg/ml)	0.001未満 (mg/ml)
0.001未満 (mg/ml)	0.001未満 (mg/ml)	0.001未満 (mg/ml)	0.001未満 (mg/ml)
0.002未満 (mg/ml)	0.002未満 (mg/ml)	0.002未満 (mg/ml)	0.002未満 (mg/ml)
0.004未満 (mg/ml)	0.004未満 (mg/ml)	0.004未満 (mg/ml)	0.004未満 (mg/ml)
0.001未満 (mg/ml)	0.001未満 (mg/ml)	0.001未満 (mg/ml)	0.001未満 (mg/ml)
0.1 (mg/ml)	0.2 (mg/ml)	0.2 (mg/ml)	0.2 (mg/ml)
0.10 (mg/ml)	0.10 (mg/ml)	0.10 (mg/ml)	0.09 (mg/ml)
0.05未満 (mg/ml)	0.05未満 (mg/ml)	0.05未満 (mg/ml)	0.05未満 (mg/ml)
0.0002未満 (mg/ml)	0.0002未満 (mg/ml)	0.0002未満 (mg/ml)	0.0002未満 (mg/ml)
0.005未満 (mg/ml)	0.005未満 (mg/ml)	0.005未満 (mg/ml)	0.005未満 (mg/ml)
0.001未満 (mg/ml)	0.001未満 (mg/ml)	0.001未満 (mg/ml)	0.001未満 (mg/ml)
0.001未満 (mg/ml)	0.001未満 (mg/ml)	0.001未満 (mg/ml)	0.001未満 (mg/ml)
0.001未満 (mg/ml)	0.001未満 (mg/ml)	0.001未満 (mg/ml)	0.001未満 (mg/ml)
0.001未満 (mg/ml)	0.001未満 (mg/ml)	0.001未満 (mg/ml)	0.001未満 (mg/ml)
0.08 (mg/ml)	0.08 (mg/ml)	0.12 (mg/ml)	0.07 (mg/ml)
0.002未満 (mg/ml)	0.002未満 (mg/ml)	0.002未満 (mg/ml)	0.002未満 (mg/ml)
0.012 (mg/ml)	0.011 (mg/ml)	0.012 (mg/ml)	0.010 (mg/ml)
0.003未満 (mg/ml)	0.003未満 (mg/ml)	0.003未満 (mg/ml)	0.003未満 (mg/ml)
0.009 (mg/ml)	0.008 (mg/ml)	0.012 (mg/ml)	0.0070 (mg/ml)
0.001未満 (mg/ml)	0.001未満 (mg/ml)	0.001未満 (mg/ml)	0.001未満 (mg/ml)
0.033 (mg/ml)	0.031 (mg/ml)	0.039 (mg/ml)	0.026 (mg/ml)
0.003未満 (mg/ml)	0.003未満 (mg/ml)	0.003未満 (mg/ml)	0.003未満 (mg/ml)
0.010 (mg/ml)	0.009 (mg/ml)	0.0112 (mg/ml)	0.008 (mg/ml)
0.002 (mg/ml)	0.003 (mg/ml)	0.003 (mg/ml)	0.002 (mg/ml)
0.008未満 (mg/ml)	0.008未満 (mg/ml)	0.008未満 (mg/ml)	0.008未満 (mg/ml)
0.01未満 (mg/ml)	0.01未満 (mg/ml)	0.01未満 (mg/ml)	0.01未満 (mg/ml)
0.01 (mg/ml)	0.02 (mg/ml)	0.02 (mg/ml)	0.01 (mg/ml)
0.01未満 (mg/ml)	0.01未満 (mg/ml)	0.02 (mg/ml)	0.01未満 (mg/ml)
0.01未満 (mg/ml)	0.01未満 (mg/ml)	0.01未満 (mg/ml)	0.01未満 (mg/ml)
27 (mg/ml)	27 (mg/ml)	26 (mg/ml)	27 (mg/ml)
0.005未満 (mg/ml)	0.005未満 (mg/ml)	0.005未満 (mg/ml)	0.005未満 (mg/ml)
35 (mg/ml)	35 (mg/ml)	36 (mg/ml)	38 (mg/ml)
78 (mg/ml)	75 (mg/ml)	74 (mg/ml)	77 (mg/ml)
180 (mg/ml)	170 (mg/ml)	180 (mg/ml)	200 (mg/ml)
0.02未満 (mg/ml)	0.02未満 (mg/ml)	0.02未満 (mg/ml)	0.02未満 (mg/ml)
0.000001未満 (mg/ml)	0.000001未満 (mg/ml)	0.000001未満 (mg/ml)	0.000001未満 (mg/ml)
0.000001未満 (mg/ml)	0.000001未満 (mg/ml)	0.000001未満 (mg/ml)	0.000001未満 (mg/ml)
0.005未満 (mg/ml)	0.005未満 (mg/ml)	0.005未満 (mg/ml)	0.005未満 (mg/ml)
0.0005未満 (mg/ml)	0.0005未満 (mg/ml)	0.0005未満 (mg/ml)	0.0005未満 (mg/ml)
1.4 (mg/ml)	1.4 (mg/ml)	1.3 (mg/ml)	1.4 (mg/ml)
7.5 (mg/ml)	7.4 (mg/ml)	7.6 (mg/ml)	7.3 (mg/ml)
無 (mg/ml)	無 (mg/ml)	無 (mg/ml)	無 (mg/ml)
無 (mg/ml)	無 (mg/ml)	無 (mg/ml)	無 (mg/ml)
1未満 (度)	1未満 (度)	1未満 (度)	1未満 (度)
0.1未満 (度)	0.1未満 (度)	0.1未満 (度)	0.1未満 (度)
13.5	15.8	14.0	12.3
6.0	7.0	6.0	6.0
0.3	0.5	0.4	0.3
令和4年12月19日	令和4年12月5日	令和4年12月5日	令和4年12月19日

動力用電力使用量

年度別実績表

施設名 年度	葛城配水場	南部配水場	中央配水場	第2配水場 (休止)	第3配水場 (休止)	第4配水場 (休止)	上境浄水場 (休止)	上境機場 (廃止)
平成30年度	1,901,956	629,708	3,133,502	-	-	-	-	-
令和元年度	2,017,127	677,721	3,183,276	-	-	-	-	-
令和2年度	2,012,173	634,335	3,191,801	-	-	-	-	-
令和3年度	1,951,750	638,696	3,144,655	-	-	-	-	-
令和4年度	1,926,744	644,644	3,221,077	-	-	-	-	-

(単位:kwh)

上ノ室浄水場 (休止)	上ノ室機場 (休止)	下広岡浄水場 (休止)	東岡配水場 (休止)	小田浄水場 (休止)	大師様配水場	北条浄水場 (休止)	北条機場 (休止)	君島配水場
-	-	-	-	-	929	-	-	728,367
-	-	-	-	-	878	-	-	737,723
-	-	-	-	-	903	-	-	797,491
-	-	-	-	-	925	-	-	810,512
-	-	-	-	-	929	-	-	888,327

月別実績表(令和4年度)

施設名 月	葛城配水場	南部配水場	中央配水場	第2配水場 (休止)	第3配水場 (休止)	第4配水場 (休止)	上境浄水場 (休止)	上境機場 (廃止)
4月	158,731	50,380	263,707	-	-	-	-	-
5月	149,590	52,126	251,465	-	-	-	-	-
6月	159,749	57,695	267,329	-	-	-	-	-
7月	171,026	59,171	275,616	-	-	-	-	-
8月	181,068	59,510	279,967	-	-	-	-	-
9月	177,274	61,354	278,539	-	-	-	-	-
10月	163,507	52,167	263,880	-	-	-	-	-
11月	157,118	56,315	273,231	-	-	-	-	-
12月	152,172	48,961	266,254	-	-	-	-	-
1月	156,216	50,143	272,470	-	-	-	-	-
2月	159,749	51,116	280,243	-	-	-	-	-
3月	140,544	45,706	248,376	-	-	-	-	-
合計	1,926,744	644,644	3,221,077	-	-	-	-	-

(単位:kwh)

上ノ室浄水場 (休止)	上ノ室機場 (休止)	下広岡浄水場 (休止)	東岡配水場 (休止)	小田浄水場 (休止)	大師様配水場	北条浄水場 (休止)	北条機場 (休止)	君島配水場
-	-	-	-	-	79	-	-	68,487
-	-	-	-	-	69	-	-	66,683
-	-	-	-	-	69	-	-	68,542
-	-	-	-	-	76	-	-	69,086
-	-	-	-	-	75	-	-	74,877
-	-	-	-	-	69	-	-	75,120
-	-	-	-	-	76	-	-	73,874
-	-	-	-	-	67	-	-	84,643
-	-	-	-	-	70	-	-	78,510
-	-	-	-	-	105	-	-	81,040
-	-	-	-	-	99	-	-	77,514
-	-	-	-	-	75	-	-	69,951
-	-	-	-	-	929	-	-	888,327

年度別実績表

施設名 年度	臼井配水場	御祖師様浄水場 (一部使用)	田中配水場 (休止)	沼田機場	大根山浄水場	大貫機場	大貫浄水場	名古屋配水場
平成30年度	66,730	1,305	-	176,284	29,834	-	214,488	170,125
令和元年度	69,347	1,304	-	159,288	28,226	-	156,608	121,060
令和2年度	71,123	1,313	-	177	2,163	-	122,879	92,893
令和3年度	71,083	1,303	-	-	1,885	-	132,357	107,529
令和4年度	73,942	1,318	-	-	1,192	-	141,872	119,811

※ 動力費の上段は消費税抜き、下段は消費税込み

※ 沼田機場、大根山浄水場は令和2年3月から休止

月別実績表(令和4年度)

施設名 月	臼井配水場	御祖師様浄水場 (一部使用)	田中配水場 (休止)	沼田機場	大根山浄水場	大貫機場 (休止)	大貫浄水場	名古屋配水場
4月	6,486	115	-	-	75	-	12,436	9,365
5月	6,037	108	-	-	0	-	11,696	9,962
6月	6,015	115	-	-	0	-	10,753	8,817
7月	6,250	103	-	-	0	-	10,454	9,031
8月	5,955	104	-	-	0	-	10,610	9,865
9月	6,466	118	-	-	148	-	12,935	10,499
10月	6,884	111	-	-	163	-	11,906	11,472
11月	5,976	104	-	-	139	-	12,954	10,043
12月	5,692	112	-	-	142	-	11,507	9,900
1月	6,539	112	-	-	190	-	13,387	11,952
2月	5,827	104	-	-	176	-	12,731	10,113
3月	5,815	112	-	-	159	-	10,503	8,792
合計	73,942	1,318	-	0	1,192	-	141,872	119,811

※ 動力費の金額は、消費税抜き

自家発電設備燃料を除いた金額

(単位:kwh)

学校脇配水場	安食浄水場 (休止)	山口第1給水所	山口第2給水所	北条中継地 (休止)	合計	動力費(円)
131,353	-	20,661	2,607	-	7,207,849	134,255,559 144,995,911
83,710	-	19,839	2,753	-	7,258,860	128,261,926 139,542,088
61,306	-	21,068	2,696	-	7,012,321	103,102,687 113,412,874
64,205	-	23,193	2,628	-	6,950,721	116,540,741 128,194,730
65,387	-	23,052	2,737	-	7,111,032	175,487,978 193,036,692

(単位:kwh)

学校脇配水場	安食浄水場 (休止)	山口第1給水所	山口第2給水所	北条中継地 (休止)	合計	動力費(円)
5,172	-	1,892	223	-	577,148	11,776,121
5,718	-	1,733	205	-	555,392	11,616,696
5,121	-	1,706	201	-	586,112	12,340,297
5,347	-	1,926	218	-	608,304	13,685,426
6,043	-	1,929	220	-	630,223	15,019,187
6,410	-	2,115	243	-	631,290	15,797,056
6,867	-	2,289	257	-	593,453	15,406,939
5,583	-	1,850	226	-	608,249	16,261,738
5,113	-	1,897	227	-	580,557	16,627,088
5,242	-	2,138	260	-	599,794	17,640,314
5,074	-	1,795	229	-	604,770	15,799,235
3,697	-	1,782	228	-	535,740	13,517,881
65,387	-	23,052	2,737	-	7,111,032	175,487,978

5. 財 務 統 計

受水単価の推移

年 月	単 価	説 明
S 48. 10	23円/m ³	県企業局霞ヶ浦水道事務所から受水開始
S 50. 11	31円/m ³	県水受水料金単価改定
S 52. 11	58円/m ³	〃
S 56. 4	76円/m ³	〃
S 59. 4	92円/m ³	〃
S 63. 4	2部料金制に移行(基本料金+使用料金) 基本水量 46,200m ³ 基本料金 1,290円/m ³ ・月 使用料金 38円/m ³	
H 5. 4	基本水量	54,560m ³ に変更
H 7. 4	基本水量	65,850m ³ に変更
H 11. 10	使用料金	45円/m ³ に変更
H 16. 4	基本水量	70,000m ³ に変更
R 3. 1	基本水量	75,000m ³ に変更

比較損益計算書

項目	平成30年度		令和元年度		令和2年度	
	金額	構成比率	金額	構成比率	金額	構成比率
水道事業収益	5,304,224,378	100.00%	5,399,008,034	100.00%	5,440,167,821	100.00%
営業収益	4,789,904,877	90.30%	4,882,981,083	90.44%	4,923,223,952	90.50%
給水収益	4,365,457,925	82.30%	4,507,819,040	83.49%	4,560,715,132	83.83%
その他の営業収益	424,446,952	8.00%	375,162,043	6.95%	362,508,820	6.67%
営業外収益	514,319,501	9.70%	515,850,874	9.56%	516,943,869	9.50%
受取利息	222,246	0.01%	191,545	0.00%	192,295	0.00%
補助金	2,249,858	0.04%	2,065,840	0.04%	2,160,106	0.04%
長期前受金戻入	491,123,270	9.26%	492,750,178	9.13%	494,131,684	9.08%
雑収益	20,724,127	0.39%	20,843,311	0.39%	20,459,784	0.38%
特別利益	-	-	176,077	0.00%	-	-
その他特別利益	-	-	176,077	0.00%	-	-
水道事業費用	4,729,307,918	100.00%	4,734,428,179	100.00%	4,774,889,677	100.00%
営業費用	4,464,848,074	94.41%	4,491,524,489	94.87%	4,552,206,500	95.34%
原水及び浄水費	2,153,560,067	45.54%	2,142,733,992	45.26%	2,166,525,047	45.37%
配水及び給水費	530,759,892	11.22%	570,373,713	12.05%	576,155,066	12.07%
業務費	284,189,642	6.01%	294,552,986	6.22%	296,937,877	6.22%
総係費	106,329,116	2.25%	104,034,584	2.20%	116,572,165	2.44%
減価償却費	1,378,545,161	29.15%	1,379,078,378	29.13%	1,385,743,371	29.02%
資産減耗費	11,464,196	0.24%	750,836	0.01%	10,272,974	0.22%
営業外費用	260,323,424	5.50%	240,080,855	5.07%	221,163,793	4.63%
支払利息	259,746,596	5.49%	239,093,416	5.05%	220,156,398	4.61%
雑支出	576,828	0.01%	987,439	0.02%	1,007,395	0.02%
特別損失	4,136,420	0.09%	2,822,835	0.06%	1,519,384	0.03%
過年度損益修正損	4,136,420	0.09%	2,822,835	0.06%	1,519,384	0.03%
その他特別損失	-	-	-	-	-	-
当年度純利益	574,916,460	-	664,579,855	-	665,278,144	-
当年度純損失	-	-	-	-	-	-

(単位:円)

令和3年度		令和4年度		対基準年度比率				
金額	構成比率	金額	構成比率	平成30年度	令和元年度	令和2年度	令和3年度	令和4年度
5,586,385,794	100.00%	5,695,033,717	100.00%	100%	102%	103%	105%	107%
4,965,414,702	88.88%	5,057,542,432	88.81%	100%	102%	103%	104%	106%
4,634,669,738	82.96%	4,714,936,586	82.79%	100%	103%	104%	106%	108%
330,744,964	5.92%	342,605,846	6.02%	100%	88%	85%	78%	81%
554,079,178	9.92%	637,491,285	11.19%	100%	100%	101%	108%	124%
264,320	0.00%	28,790	0.00%	100%	86%	87%	119%	13%
59,095,476	1.06%	150,147,762	2.63%	100%	92%	96%	2627%	6674%
474,090,396	8.49%	466,730,454	8.20%	100%	100%	101%	97%	95%
20,628,986	0.37%	20,584,279	0.36%	100%	101%	99%	100%	99%
66,891,914	1.20%	-	-	-	-	-	-	-
66,891,914	1.20%	-	-	-	-	-	-	-
4,741,527,453	100.00%	4,976,273,173	100.00%	100%	100%	101%	100%	105%
4,524,206,679	95.42%	4,775,592,231	95.97%	100%	101%	102%	101%	107%
2,194,581,820	46.28%	2,213,343,581	44.48%	100%	99%	101%	102%	103%
544,254,946	11.48%	706,044,814	14.19%	100%	107%	109%	103%	133%
316,827,468	6.68%	329,183,038	6.62%	100%	104%	104%	111%	116%
107,446,903	2.27%	108,285,081	2.18%	100%	98%	110%	101%	102%
1,350,150,956	28.48%	1,411,984,671	28.37%	100%	100%	101%	98%	102%
10,944,586	0.23%	6,751,046	0.13%	100%	7%	90%	95%	59%
206,188,774	4.35%	196,358,317	3.94%	100%	92%	85%	79%	75%
201,534,316	4.25%	184,356,510	3.70%	100%	92%	85%	78%	71%
4,654,458	0.10%	12,001,807	0.24%	100%	171%	175%	807%	2081%
11,132,000	0.23%	4,322,625	0.09%	100%	68%	37%	269%	105%
-	-	-	-	100%	68%	37%	-	-
11,132,000	0.23%	4,322,625	0.09%	-	-	-	-	-
844,858,341	-	718,760,544	-	100%	116%	116%	147%	125%
-	-	-	-	-	-	-	-	-

※ 対基準年度比率=対象年度÷基準年度(平成30年度)×100

収益と費用

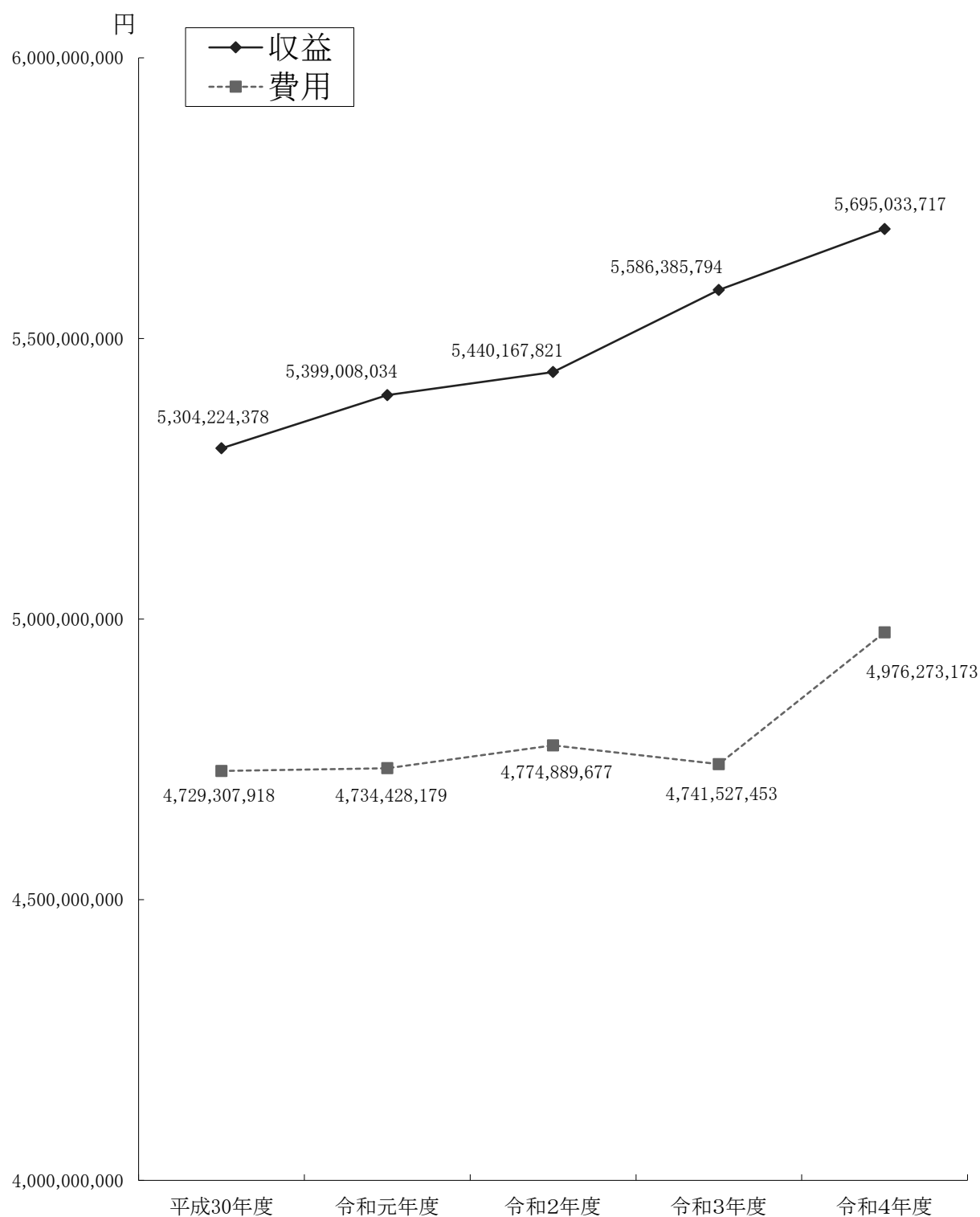

主要要素別費用

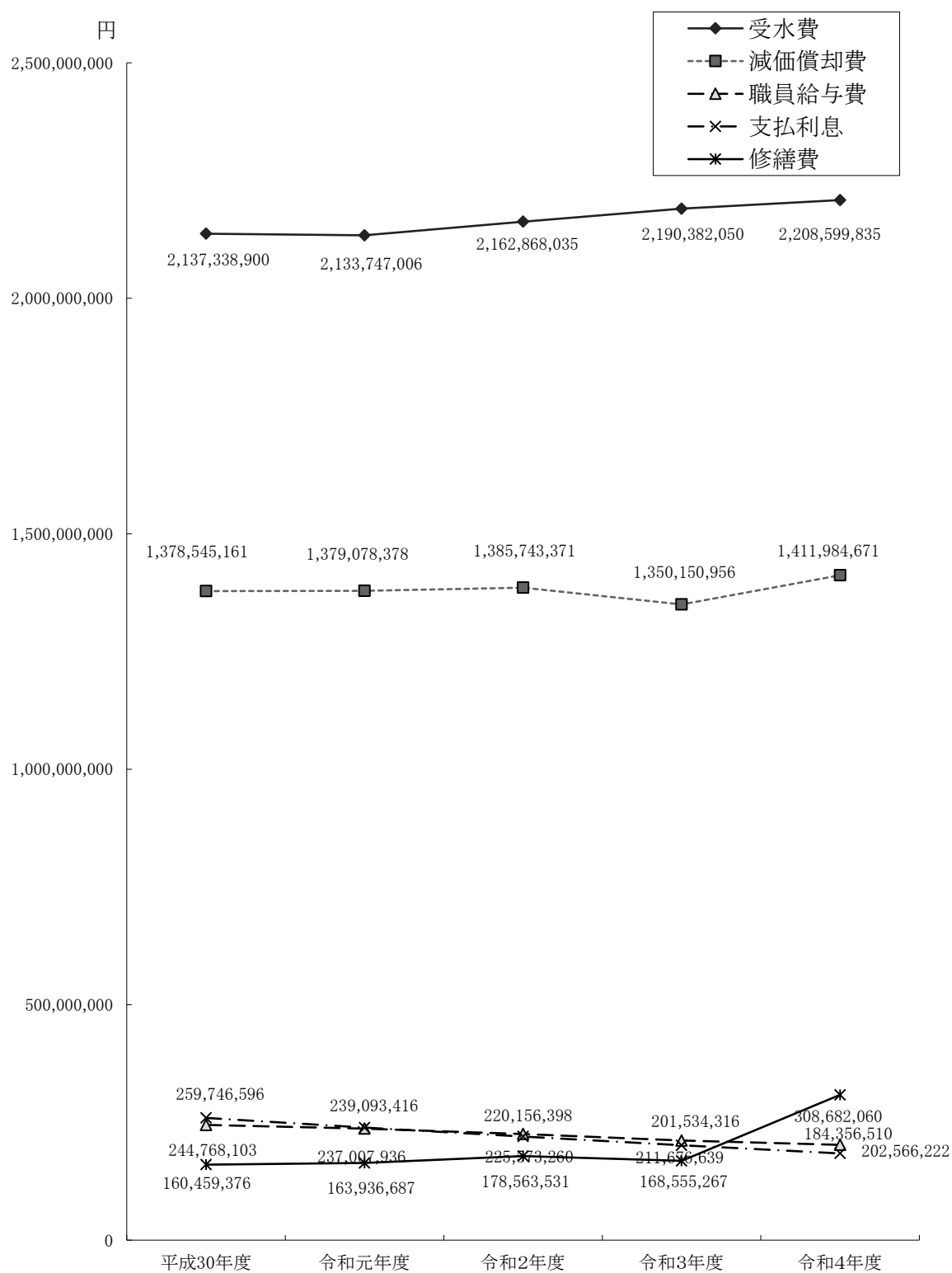

要素別費用分析

項目	平成30年度		令和元年度		令和2年度	
	金額	構成比率	金額	構成比率	金額	構成比率
職員給与費	244,768,103	5.18%	237,007,936	5.01%	225,573,260	4.72%
動力費	134,575,559	2.85%	129,038,936	2.72%	103,334,687	2.16%
修繕費	160,459,376	3.39%	163,936,687	3.46%	178,563,531	3.74%
材料費	85,030	0.00%	91,680	0.00%	83,940	0.00%
薬品費	6,352,230	0.13%	6,749,140	0.14%	5,613,880	0.12%
減価償却費	1,378,545,161	29.15%	1,379,078,378	29.13%	1,385,743,371	29.02%
受水費	2,137,338,900	45.19%	2,133,747,006	45.07%	2,162,868,035	45.30%
委託料	296,596,400	6.27%	325,622,900	6.88%	347,380,800	7.28%
維持費	14,494,000	0.31%	18,961,000	0.40%	25,084,000	0.53%
支払利息	259,746,596	5.49%	239,093,416	5.05%	220,156,398	4.61%
その他の経費	92,210,143	1.95%	98,278,265	2.08%	118,968,391	2.49%
小計	4,725,171,498	99.91%	4,731,605,344	99.94%	4,773,370,293	99.97%
特別損失	4,136,420	0.09%	2,822,835	0.06%	1,519,384	0.03%
合計	4,729,307,918	100%	4,734,428,179	100%	4,774,889,677	100%

(単位:円)

令和3年度		令和4年度		対基準年度比率				
金額	構成比率	金額	構成比率	平成30年度	令和元年度	令和2年度	令和3年度	令和4年度
211,676,639	4.46%	202,566,222	4.07%	100%	97%	92%	86%	83%
116,551,531	2.46%	176,197,778	3.54%	100%	96%	77%	87%	131%
168,555,267	3.55%	308,682,060	6.21%	100%	102%	111%	105%	192%
19,020	0.00%	0	0.00%	100%	108%	99%	22%	0%
5,760,010	0.12%	3,305,830	0.07%	100%	106%	88%	91%	52%
1,350,150,956	28.48%	1,411,984,671	28.37%	100%	100%	101%	98%	102%
2,190,382,050	46.20%	2,208,599,835	44.38%	100%	100%	101%	102%	103%
359,815,759	7.59%	334,709,126	6.73%	100%	110%	117%	121%	113%
9,024,800	0.19%	22,690,000	0.45%	100%	131%	173%	62%	157%
201,534,316	4.25%	184,356,510	3.70%	100%	92%	85%	78%	71%
116,925,105	2.47%	118,858,516	2.39%	100%	107%	129%	127%	129%
4,730,395,453	99.77%	4,971,950,548	99.91%	100%	100%	101%	100%	105%
11,132,000	0.23%	4,322,625	0.09%	100%	68%	37%	269%	105%
4,741,527,453	100%	4,976,273,173	100%	100%	100%	101%	100%	105%

※ 対基準年度比率=対象年度÷基準年度(平成30年度)×100

給水原価費用構成及び供給単価

給水原価費用構成

年 度 有収水量(m ³) 金 額 項 目	平成30年度		令和元年度	
	金 額	1m ³ 当たり 給水原価	金 額	1m ³ 当たり 給水原価
職員給与費	244,768,103	11.34	237,007,936	10.83
動力費	134,575,559	6.23	129,038,936	5.90
修繕費	160,459,376	7.43	163,936,687	7.49
材料費	85,030	0.00	91,680	0.00
薬品費	6,352,230	0.29	6,749,140	0.31
減価償却費	1,378,545,161	63.84	1,379,078,378	63.03
受水費	2,137,338,900	98.98	2,133,747,006	97.52
委託料	296,596,400	13.74	325,622,900	14.88
維持費	14,494,000	0.67	18,961,000	0.87
支払利息	259,746,596	12.03	239,093,416	10.93
その他の経費	92,210,143	4.27	98,278,265	4.49
経常費用	4,725,171,498	218.82	4,731,605,344	216.25
長期前受金戻入	△ 491,123,270	△ 22.74	△ 492,750,178	△ 22.52
給水原価	4,234,048,228	196.08	4,238,855,166	193.73

(単位:円)

令和2年度		令和3年度		令和4年度	
22,707,155		23,132,658		23,409,728	
金 額	1m ³ 当たり 給水原価	金 額	1m ³ 当たり 給水原価	金 額	1m ³ 当たり 給水原価
225,573,260	9.93	211,676,639	9.15	202,566,222	8.65
103,334,687	4.55	116,551,531	5.04	176,197,778	7.53
178,563,531	7.86	168,555,267	7.29	308,682,060	13.19
83,940	0.00	19,020	0.00	0	0.00
5,613,880	0.25	5,760,010	0.25	3,305,830	0.14
1,385,743,371	61.03	1,350,150,956	58.37	1,411,984,671	60.32
2,162,868,035	95.25	2,190,382,050	94.69	2,208,599,835	94.34
347,380,800	15.30	359,815,759	15.55	334,709,126	14.30
25,084,000	1.10	9,024,800	0.39	22,690,000	0.97
220,156,398	9.70	201,534,316	8.71	184,356,510	7.87
118,968,391	5.24	116,925,105	5.05	118,858,516	5.08
4,773,370,293	210.21	4,730,395,453	204.49	4,971,950,548	212.39
△ 494,131,684	△ 21.76	△ 474,090,396	△ 20.49	△ 466,730,454	△ 19.94
4,279,238,609	188.45	4,256,305,057	184.00	4,505,220,094	192.45

供給単価

年 度 有収水量(m ³) 金 額 項 目	平成30年度		令和元年度	
	金 額	供給 単価	金 額	供給 単価
給水収益	4,365,457,925	202.17	4,507,819,040	206.03

(単位:円、税抜き)

令和2年度		令和3年度		令和4年度	
22,707,155		23,132,658		23,409,728	
金 額	供給 単価	金 額	供給 単価	金 額	供給 単価
4,560,715,132	200.85	4,634,669,738	200.35	4,714,936,586	201.41

給水原価及び供給単価

項目	平成30年度	令和元年度
供給単価	202.17	206.03
給水原価	196.08	193.73
差 引	6.09	12.30

(単位:円/m³、税抜き)

令和2年度	令和3年度	令和4年度
200.85	200.35	201.41
188.45	184.00	192.45
12.40	16.35	8.96

項目別給水原価

項目	平成30年度			令和元年度		
	金額	構成比率	m ³ 当たり原価	金額	構成比率	m ³ 当たり原価
原水及び浄水費	2,153,560,067	50.86%	99.73	2,142,733,992	50.55%	97.93
配水及び給水費	530,759,892	12.54%	24.58	570,373,713	13.46%	26.07
業務費	284,189,642	6.71%	13.16	294,552,986	6.95%	13.46
総係費	106,329,116	2.51%	4.92	104,034,584	2.45%	4.75
減価償却費	1,378,545,161	32.56%	63.84	1,379,078,378	32.53%	63.03
資産減耗費	11,464,196	0.27%	0.53	750,836	0.02%	0.03
支払利息	259,746,596	6.14%	12.03	239,093,416	5.64%	10.93
雑支出	576,828	0.01%	0.03	987,439	0.02%	0.05
長期前受金戻入	△ 491,123,270	△11.60%	△ 22.74	△ 492,750,178	△11.62%	△ 22.52
合計	4,234,048,228	100%	196.08	4,238,855,166	100%	193.73

(単位:円)

令和2年度			令和3年度			令和4年度		
金額	構成比率	m ³ 当たり原価	金額	構成比率	m ³ 当たり原価	金額	構成比率	m ³ 当たり原価
2,166,525,047	50.63%	95.41	2,194,581,820	51.56%	94.87	2,213,343,581	49.13%	94.55
576,155,066	13.46%	25.37	544,254,946	12.79%	23.53	706,044,814	15.67%	30.16
296,937,877	6.94%	13.08	316,827,468	7.44%	13.70	329,183,038	7.31%	14.06
116,572,165	2.73%	5.13	107,446,903	2.52%	4.64	108,285,081	2.40%	4.63
1,385,743,371	32.38%	61.03	1,350,150,956	31.72%	58.37	1,411,984,671	31.34%	60.32
10,272,974	0.24%	0.45	10,944,586	0.26%	0.48	6,751,046	0.15%	0.29
220,156,398	5.15%	9.69	201,534,316	4.74%	8.70	184,356,510	4.09%	7.87
1,007,395	0.02%	0.05	4,654,458	0.11%	0.20	12,001,807	0.27%	0.51
△ 494,131,684	△11.55%	△ 21.76	△ 474,090,396	△11.14%	△ 20.49	△ 466,730,454	△10.36%	△ 19.94
4,279,238,609	100%	188.45	4,256,305,057	100%	184.00	4,505,220,094	100%	192.45

配水量・有収水量比較表

項目	平成30年度		令和元年度	
	水量	前年度対比	水量	前年度対比
配水量	23,517,475	101.17%	23,877,450	101.53%
有収水量	21,593,336	101.35%	21,879,707	101.33%
有収率	91.82%	-	91.63%	-

(単位:m³)

令和2年度		令和3年度		令和4年度	
水量	前年度対比	水量	前年度対比	水量	前年度対比
24,617,160	103.10%	24,952,270	101.36%	25,260,220	101.23%
22,707,155	103.78%	23,132,658	101.87%	23,409,728	101.20%
92.24%	-	92.71%	-	92.67%	-

比較貸借対照表

資産の部

項目	平成30年度		令和元年度		令和2年度	
	金額	構成比率	金額	構成比率	金額	構成比率
固定資産	33,471,958,637	94.37%	33,950,015,995	93.17%	34,606,768,814	94.11%
有形固定資産	33,469,449,620	94.36%	33,947,619,578	93.16%	34,604,484,997	94.10%
土地	2,126,778,559	-	2,126,778,559	-	2,122,924,828	-
建物	2,881,793,689	-	2,881,793,689	-	2,881,793,689	-
構築物	51,606,119,238	-	53,426,154,849	-	54,890,826,830	-
機械及び装置	7,777,070,428	-	7,797,302,308	-	7,829,305,208	-
車両運搬具	14,350,907	-	28,350,907	-	21,239,254	-
工具器具及び備品	55,246,160	-	55,816,660	-	52,892,660	-
建設仮勘定	-	-	-	-	524,218,182	-
減価償却累計額(△)	30,991,909,361	-	32,368,577,394	-	33,718,715,654	-
無形固定資産	2,509,017	0.01%	2,396,417	0.01%	2,283,817	0.01%
電話加入権	238,317	-	238,317	-	238,317	-
施設利用権	2,270,700	-	2,158,100	-	2,045,500	-
流動資産	1,996,914,492	5.63%	2,491,175,361	6.83%	2,165,112,636	5.89%
現金預金	1,279,564,059	-	1,700,399,486	-	1,342,257,587	-
未収金	621,402,968	-	705,993,920	-	683,232,244	-
保管有価証券	300,000	-	300,000	-	-	-
前払金	55,650,000	-	44,060,000	-	99,390,000	-
前払費用	1,304,330	-	1,330,400	-	1,424,920	-
貯蔵品	38,693,135	-	39,091,555	-	38,807,885	-
資産合計	35,468,873,129	100%	36,441,191,356	100%	36,771,881,450	100%

(単位:円)

令和3年度		令和4年度		対基準年度比率				
金額	構成比率	金額	構成比率	平成30年度	令和元年度	令和2年度	令和3年度	令和4年度
35,716,875,050	93.71%	36,204,885,593	92.18%	100%	101%	103%	107%	108%
35,714,703,833	93.70%	36,201,636,976	92.17%	100%	101%	103%	107%	108%
2,122,924,828	-	2,122,924,828	-	100%	100%	100%	100%	100%
2,881,793,689	-	2,884,493,689	-	100%	100%	100%	100%	100%
57,148,661,158	-	59,013,135,368	-	100%	104%	106%	111%	114%
8,454,098,229	-	8,390,540,279	-	100%	100%	101%	109%	108%
21,239,254	-	21,239,254	-	100%	198%	148%	148%	148%
52,892,660	-	53,618,660	-	100%	101%	96%	96%	97%
-	-	-	-	-	-	-	-	-
34,966,905,985	-	36,284,315,102	-	100%	104%	109%	113%	117%
2,171,217	0.01%	3,248,617	0.01%	100%	96%	91%	87%	129%
238,317	-	238,317	-	100%	100%	100%	100%	100%
1,932,900	-	3,010,300	-	100%	95%	90%	85%	133%
2,395,473,155	6.29%	3,070,910,033	7.82%	100%	125%	108%	120%	154%
1,453,198,646	-	1,870,634,688	-	100%	133%	105%	114%	146%
781,887,098	-	880,938,334	-	100%	114%	110%	126%	142%
-	-	-	-	100%	100%	-	-	-
122,630,000	-	278,560,000	-	100%	79%	179%	220%	501%
1,452,360	-	1,471,960	-	100%	102%	109%	111%	113%
36,305,051	-	39,305,051	-	100%	101%	100%	94%	102%
38,112,348,205	100%	39,275,795,626	100%	100%	103%	104%	107%	111%

※ 対基準年度比率 = 対象年度 ÷ 基準年度(平成30年度) × 100

負債・資本の部

年 度 項 目	平成30年度		令和元年度		令和2年度	
	金 額	構成 比率	金 額	構成 比率	金 額	構成 比率
固定負債	12,185,294,160	34.36%	11,974,889,516	32.86%	11,531,257,080	31.36%
企業債	12,118,735,385	-	11,908,330,741	-	11,464,698,305	-
引当金	66,558,775	-	66,558,775	-	66,558,775	-
流動負債	1,930,230,793	5.44%	1,902,250,722	5.22%	1,571,911,293	4.27%
企業債	1,069,018,277	-	1,034,304,644	-	988,432,436	-
未払金	796,865,713	-	803,414,798	-	538,350,009	-
前受金	-	-	-	-	-	-
預り有価証券	300,000	-	300,000	-	-	-
引当金	19,076,000	-	19,935,000	-	20,483,931	-
その他流動負債	44,970,803	-	44,296,280	-	24,644,917	-
繰延収益	11,202,753,895	31.59%	11,346,383,015	31.14%	11,431,730,863	31.09%
長期前受金	23,787,327,037	-	24,422,374,048	-	24,997,581,225	-
長期前受金収益化累計額(△)	12,584,573,142	-	13,075,991,033	-	13,565,850,362	-
資本金	7,288,970,239	20.55%	7,691,464,206	21.10%	8,045,500,173	21.88%
固有資本金	325,741,237	-	325,741,237	-	325,741,237	-
繰入資本金	1,386,890,064	-	1,789,384,031	-	2,143,419,998	-
組入資本金	5,576,338,938	-	5,576,338,938	-	5,576,338,938	-
剰余金	2,861,624,042	8.06%	3,526,203,897	9.68%	4,191,482,041	11.40%
資本剰余金	2,118,837,739	5.97%	2,118,837,739	5.82%	2,118,837,739	5.76%
国庫補助金	263,972,201	-	263,972,201	-	263,972,201	-
茨城県補助金	-	-	-	-	-	-
工事負担金	1,611,615,708	-	1,611,615,708	-	1,611,615,708	-
受贈財産評価額	110,718,021	-	110,718,021	-	110,718,021	-
分担金	-	-	-	-	-	-
補償金	-	-	-	-	-	-
その他資本剰余金	132,531,809	-	132,531,809	-	132,531,809	-
利益剰余金	742,786,303	2.09%	1,407,366,158	3.86%	2,072,644,302	5.64%
減債積立金	-	-	350,000,000	-	700,000,000	-
建設改良積立金	-	-	350,000,000	-	142,503,879	-
当年度未処分利益剰余金	742,786,303	-	707,366,158	-	1,230,140,423	-
当年度未処理欠損金(△)	-	-	-	-	-	-
うち当年度純利益	574,916,460	-	664,579,855	-	665,278,144	-
うち当年度純損失(△)	-	-	-	-	-	-
負債・資本合計	35,468,873,129	100%	36,441,191,356	100%	36,771,881,450	100%

(単位:円)

令和3年度		令和4年度		対 基 準 年 度 比 率				
金 額	構成 比率	金 額	構成 比率	平成 30年度	令和 元年度	令和 2年度	令和 3年度	令和 4年度
11,243,265,035	29.50%	11,849,832,997	30.17%	100%	98%	95%	92%	97%
11,243,265,035	-	11,849,832,997	-	100%	98%	95%	95%	98%
-	-	-	-	100%	100%	100%	-	-
1,725,208,450	4.53%	1,755,870,789	4.47%	100%	99%	81%	89%	91%
905,833,270	-	831,832,038	-	100%	97%	92%	85%	78%
758,495,889	-	867,754,563	-	100%	101%	68%	95%	109%
-	-	-	-	-	-	-	-	-
-	-	-	-	100%	100%	-	-	-
20,374,557	-	18,455,061	-	100%	105%	107%	107%	97%
40,504,734	-	37,829,127	-	100%	99%	55%	90%	84%
11,628,706,567	30.51%	11,401,837,831	29.03%	100%	101%	102%	104%	102%
25,575,691,851	-	25,795,439,465	-	100%	103%	105%	108%	108%
13,946,985,284	-	14,393,601,634	-	100%	104%	108%	111%	114%
9,036,323,892	23.71%	9,851,894,960	25.08%	100%	106%	110%	124%	135%
325,741,237	-	325,741,237	-	100%	100%	100%	100%	100%
2,576,747,596	-	2,611,072,908	-	100%	129%	155%	186%	188%
6,133,835,059	-	6,915,080,815	-	100%	100%	100%	110%	124%
4,478,844,261	11.75%	4,416,359,049	11.25%	100%	123%	146%	157%	154%
2,118,837,739	5.56%	2,118,837,739	5.39%	100%	100%	100%	100%	100%
263,972,201	-	263,972,201	-	100%	100%	100%	100%	100%
-	-	-	-	-	-	-	-	-
1,611,615,708	-	1,611,615,708	-	100%	100%	100%	100%	100%
110,718,021	-	110,718,021	-	100%	100%	100%	100%	100%
-	-	-	-	-	-	-	-	-
-	-	-	-	-	-	-	-	-
132,531,809	-	132,531,809	-	100%	100%	100%	100%	100%
2,360,006,522	6.19%	2,297,521,310	5.85%	100%	189%	279%	318%	309%
700,000,000	-	700,000,000	-	-	-	-	-	-
18,754,244	-	730,773,529	-	-	-	-	-	-
1,641,252,278	-	866,747,781	-	100%	95%	166%	221%	117%
-	-	-	-	-	-	-	-	-
844,858,341	-	718,760,544	-	100%	116%	116%	147%	125%
-	-	-	-	-	-	-	-	-
38,112,348,205	100%	39,275,795,626	100%	100%	103%	104%	107%	111%

※ 対基準年度比率=対象年度÷基準年度(平成30年度)×100

固定資産明細

有形固定資産明細

資産の種類	年度当初現在高 a	当年度増加額 b	当年度減少額 c	年度末現在高 d=a+b-c
土地	2,122,924,828	0	0	2,122,924,828
建物	2,881,793,689	2,700,000	0	2,884,493,689
構築物	57,148,661,158	1,864,474,210	0	59,013,135,368
機械及び装置	8,454,098,229	37,656,050	101,214,000	8,390,540,279
車両運搬具	21,239,254	0	0	21,239,254
工具器具及び備品	52,892,660	726,000	0	53,618,660
小計	70,681,609,818	1,905,556,260	101,214,000	72,485,952,078
建設仮勘定	0	1,808,370,860	1,808,370,860	0
合計	70,681,609,818	3,713,927,120	1,909,584,860	72,485,952,078

無形固定資産明細

資産の種類	年度当初現在高 a	当年度増加額 b	当年度減少額 c	当年度減価償却高 d
施設利用権	1,932,900	1,190,000	0	112,600
電話加入権	238,317	0	0	0
合計	2,171,217	1,190,000	0	112,600

(単位:円)

減価償却累計額			累計 h=e+f-g	年度末償却未済高 d-h
年度当初現在高 e	当年度増加額 f	当年度減少額 g		
0	0	0	0	2,122,924,828
1,348,729,356	53,145,941	0	1,401,875,297	1,482,618,392
26,990,076,786	1,180,036,058	0	28,170,112,844	30,843,022,524
6,567,510,591	175,881,010	94,462,954	6,648,928,647	1,741,611,632
11,917,291	2,520,000	0	14,437,291	6,801,963
48,671,961	289,062	0	48,961,023	4,657,637
34,966,905,985	1,411,872,071	94,462,954	36,284,315,102	36,201,636,976
0	0	0	0	0
34,966,905,985	1,411,872,071	94,462,954	36,284,315,102	36,201,636,976

(単位:円)

年度末現在高 a+b-c-d
3,010,300
238,317
3,248,617

資本的収支明細

(単位:円)

項目 \ 年度	平成30年度	令和元年度
負担金	26,418,744	22,191,788
	26,418,744	22,191,788
企業債	392,300,000	823,900,000
	392,300,000	823,900,000
国庫補助金	324,079,000	506,230,000
	324,079,000	506,230,000
分担金	153,180,800	75,853,400
	153,180,800	75,853,400
出資金	197,135,430	402,493,967
	197,135,430	402,493,967
固定資産売却代金	0	0
	0	0
資本的収入合計	1,093,113,974	1,830,669,155
	1,093,113,974	1,830,669,155
工事費	998,590,000	1,575,132,001
	1,078,477,200	1,729,563,800
委託費	148,557,000	124,850,000
	160,441,560	137,155,400
事務費	41,114,676	47,992,455
	41,300,179	48,252,509
営業設備費	9,142,897	23,016,880
	9,838,665	25,255,089
企業債償還金	1,100,993,489	1,069,018,277
	1,100,993,489	1,069,018,277
資本的支出合計	2,298,398,062	2,840,009,613
	2,391,051,093	3,009,245,075
収支差引	△ 1,205,284,088	△ 1,009,340,458
	△ 1,297,937,119	△ 1,178,575,920

注: 上段は消費税抜き、下段は消費税込み

	令和2年度	令和3年度	令和4年度
	66,992,065	30,614,386	126,916,218
	66,992,065	30,614,386	126,916,218
	544,800,000	684,400,000	1,438,400,000
	544,800,000	684,400,000	1,438,400,000
	405,902,000	505,917,000	29,788,000
	405,902,000	505,917,000	29,788,000
	69,671,500	103,752,200	0
	69,671,500	103,752,200	0
	354,035,967	433,327,598	34,325,312
	354,035,967	433,327,598	34,325,312
	3,647,358	0	0
	3,647,358	0	0
	1,445,048,890	1,758,011,184	1,629,429,530
	1,445,048,890	1,758,011,184	1,629,429,530
	1,779,685,909	2,158,066,091	1,574,243,000
	1,957,654,500	2,373,872,700	1,731,667,300
	122,260,633	156,138,727	166,524,000
	134,486,696	171,752,600	183,176,400
	60,789,023	55,223,780	59,871,810
	61,119,541	55,581,094	60,387,783
	7,459,900	8,557,580	8,922,050
	8,205,890	9,413,338	9,814,255
	1,034,304,644	988,432,436	905,833,270
	1,034,304,644	988,432,436	905,833,270
	3,004,500,109	3,366,418,614	2,715,394,130
	3,195,771,271	3,599,052,168	2,890,879,008
	△ 1,559,451,219	△ 1,608,407,430	△ 1,085,964,600
	△ 1,750,722,381	△ 1,841,040,984	△ 1,261,449,478

企業債明細

(単位：円)

種類	借入 年月日	発行総額	償還高	
			当年度償還高	償還高累計
証券番号等				
04015	H5.3.25	833,400,000	53,524,576	833,400,000
04017	H5.3.25	178,000,000	11,431,935	178,000,000
05019	H6.3.23	611,000,000	35,174,236	574,530,190
06013	H7.3.27	228,400,000	13,702,165	199,031,677
07022	H8.3.25	115,600,000	6,081,848	96,074,364
08021	H9.3.25	76,500,000	3,746,566	60,427,147
05020	H10.3.1	114,900,000	6,614,598	108,041,766
06014	H10.3.1	74,400,000	4,463,403	64,833,436
06016	H10.3.1	26,100,000	1,565,791	22,743,988
07023	H10.3.1	152,800,000	7,895,357	127,577,870
07025	H10.3.1	256,200,000	13,238,158	213,910,015
08025	H10.3.1	7,100,000	347,721	5,608,271
04016	H10.3.25	62,100,000	3,988,332	62,100,000
04018	H10.3.25	293,300,000	18,837,003	293,300,000
08022	H10.3.25	202,900,000	9,808,083	161,032,941
09022	H10.3.25	215,100,000	9,846,733	162,659,162
09021	H10.3.25	249,000,000	11,398,590	188,294,428
10024	H11.3.25	204,800,000	9,181,404	145,495,052
11023	H12.11.30	500,000,000	21,724,020	321,763,607
12020	H14.3.25	784,500,000	33,095,403	451,676,079
13011	H14.3.25	194,200,000	8,192,641	111,810,699
14008	H15.7.30	6,700,000	274,534	3,716,734
14009	H16.1.30	529,500,000	21,576,434	277,991,883
15007	H16.7.30	27,600,000	1,114,095	13,418,691
15013	H17.3.25	1,790,100,000	70,797,940	814,430,567
16003	H17.3.25	51,900,000	2,052,630	23,612,619
16005	H17.10.31	886,100,000	34,680,851	385,529,343
17001	H18.3.27	113,500,000	4,396,089	47,149,492
17002	H18.3.27	20,800,000	805,627	8,640,611
18002	H19.3.26	63,000,000	2,389,674	23,730,964
19002	H20.3.25	55,200,000	2,050,523	18,699,035
20002	H21.3.25	37,300,000	1,370,528	11,449,782
21002	H22.3.25	41,800,000	1,489,212	11,086,377
22002	H23.3.25	39,600,000	1,401,035	9,272,985
小計		9,043,400,000	428,257,735	6,031,039,775
07-010-1201-1	H8.3.22	19,300,000	1,132,284	18,130,617
07-010-1202-1	H8.3.22	57,800,000	3,376,659	54,314,424
08-010-0912-1	H9.3.26	12,700,000	702,621	11,232,586
08-010-0913-1	H9.3.26	38,200,000	2,105,335	33,806,307
09-010-3355-1	H10.3.25	41,500,000	2,127,034	34,832,399
09-010-3356-1	H10.3.25	124,500,000	6,358,882	104,586,701
08-010-0876-2	H10.6.1	50,000,000	2,755,675	44,249,092
09-010-3315-2	H10.6.1	41,400,000	2,114,520	34,778,228
10-010-0942-1	H11.3.24	136,500,000	6,803,801	107,817,858
11-010-1052-1	H12.3.22	308,600,000	14,988,123	229,017,518
12-010-0526-1	H12.11.30	24,800,000	1,198,013	17,744,280
12-010-0941-1	H13.3.22	626,800,000	29,410,785	439,815,121
13-010-0646-1	H14.3.22	615,100,000	28,884,361	394,205,052
13-010-0925-1	H14.3.22	194,200,000	9,119,400	124,458,821
14-010-0689-0	H15.3.25	772,100,000	34,771,650	477,094,095
14-010-0690-0	H15.3.25	13,200,000	594,464	8,156,510
15-010-0342-0	H16.1.30	255,900,000	11,554,060	148,863,097
15-010-1418-0	H16.3.30	2,451,800,000	109,842,699	1,363,886,189
15-010-1419-0	H16.3.30	41,400,000	1,854,755	23,029,974
16-010-1043-0	H17.3.30	246,200,000	10,826,078	124,538,777

財政融資資金

地方公共団体金融機構資金

未償還残高	発行 価格	利率 %	償還終期	備考
0	—	4.400	R5.3.25	
0	—	4.400	R5.3.25	特別地方債
36,469,810	—	3.650	R6.3.1	
29,368,323	—	4.650	R7.3.1	
19,525,636	—	3.400	R8.3.1	
16,072,853	—	2.800	R9.3.1	
6,858,234	—	3.650	R6.3.1	旧つくば市水道事務所継承分
9,566,564	—	4.650	R7.3.1	同上
3,356,012	—	4.650	R7.3.1	同上
25,222,130	—	3.150	R8.3.1	同上
42,289,985	—	3.150	R8.3.1	同上
1,491,729	—	2.800	R9.3.1	同上
0	—	4.400	R5.3.25	同上
0	—	4.400	R5.3.25	同上
41,867,059	—	2.600	R9.3.25	同上
52,440,838	—	2.100	R10.3.1	同上
60,705,572	—	2.100	R10.3.1	
59,304,948	—	2.100	R11.3.1	
178,236,393	—	2.100	R12.9.25	
332,823,921	—	2.200	R14.3.1	
82,389,301	—	2.200	R14.3.1	
2,983,266	—	1.500	R15.3.25	
251,508,117	—	1.800	R15.9.25	
14,181,309	—	2.400	R16.3.25	
975,669,433	—	2.100	R17.3.1	
28,287,381	—	2.100	R17.3.1	
500,570,657	—	2.100	R17.9.25	
66,350,508	—	2.100	R18.3.1	
12,159,389	—	2.100	R18.3.1	
39,269,036	—	2.100	R19.3.1	
36,500,965	—	2.100	R20.3.1	
25,850,218	—	1.900	R21.3.1	
30,713,623	—	2.100	R22.3.1	
30,327,015	—	1.900	R23.3.1	
3,012,360,225				
1,169,383	—	3.250	R6.3.20	
3,485,576	—	3.200	R6.3.20	
1,467,414	—	2.900	R7.3.20	
4,393,693	—	2.850	R7.3.20	
6,667,601	—	2.200	R8.3.20	
19,913,299	—	2.150	R8.3.20	
5,750,908	—	2.850	R7.3.20	旧つくば市水道事務所継承分
6,621,772	—	2.150	R8.3.20	同上
28,682,142	—	2.100	R9.3.20	
79,582,482	—	2.000	R10.3.20	
7,055,720	—	2.100	R10.9.20	
186,984,879	—	1.650	R11.3.20	
220,894,948	—	2.200	R12.3.20	
69,741,179	—	2.200	R12.3.20	
295,005,905	—	1.300	R13.3.20	
5,043,490	—	1.300	R13.3.20	
107,036,903	—	1.800	R13.9.20	
1,087,913,811	—	1.900	R14.3.20	
18,370,026	—	1.900	R14.3.20	
121,661,223	—	2.100	R15.3.20	

(単位：円)

種 類	借 入 年 月 日	発 行 総 額	償 還 高		
			当年度償還高	償還高累計	
証書番号等					
地方公共団体金融機構資金	16-010-1216-0	H17.3.30	1,205,100,000	52,991,497	609,592,525
	16-010-1217-0	H17.3.30	100,100,000	4,401,668	50,634,978
	17-010-0186-0	H17.10.28	18,100,000	787,943	8,806,859
	17-010-0187-0	H17.10.28	490,500,000	21,352,819	238,661,004
	17-010-0983-0	H18.3.30	135,100,000	5,823,046	62,779,904
	17-010-0984-0	H18.3.30	24,700,000	1,064,613	11,477,897
	18-010-0936-0	H19.3.29	70,000,000	2,952,132	29,316,533
	19-010-0915-0	H20.3.28	45,000,000	1,861,238	17,009,332
	20-010-0871-0	H21.3.30	34,700,000	1,414,336	11,815,767
	21-010-0879-0	H22.3.30	30,200,000	1,075,937	8,009,773
	22-010-0672-0	H23.3.30	32,400,000	1,146,301	7,586,988
	23-010-0612-0	H24.3.29	460,900,000	16,254,481	93,524,703
	24-010-0550-0	H25.3.28	30,100,000	1,062,152	5,155,534
	24-010-0641-0	H25.3.28	500,000,000	17,643,728	85,640,091
	25-011-1655-0	H25.9.20	49,700,000	5,343,303	49,700,000
	25-011-1656-0	H25.9.20	74,400,000	7,998,827	74,400,000
	25-011-1660-0	H25.9.20	16,200,000	1,741,680	16,200,000
	25-011-1661-0	H25.9.20	24,200,000	2,601,769	24,200,000
	25-010-0667-0	H26.3.27	325,000,000	11,408,206	44,693,231
	26-010-00621-0	H27.3.26	350,000,000	12,375,231	36,685,913
	27-010-00677-0	H28.3.30	249,100,000	9,425,313	18,803,675
	28-010-00176-0	H29.1.11	202,900,000	7,658,077	11,472,798
	28-010-00649-0	H29.3.30	208,000,000	7,735,630	7,735,630
	29-010-00151-0	H29.10.5	49,700,000	934,409	934,409
	29-010-00778-0	H30.3.29	306,800,000	0	0
	30-010-00193-0	H31.2.27	108,700,000	0	0
	30-010-00593-0	H31.3.28	283,600,000	0	0
	R01-010-10156-0	R1.8.29	175,100,000	0	0
	R01-010-11076-0	R2.3.30	648,800,000	0	0
	R02-010-00180-0	R2.9.28	111,200,000	0	0
	R02-010-00772-0	R3.3.30	433,600,000	0	0
	R03-010-00159-0	R3.9.28	193,900,000	0	0
R03-010-00698-0	R4.3.30	490,500,000	0	0	
R04-010-00739-0	R5.3.30	98,500,000	0	0	
R04-010-00740-0	R5.3.30	807,200,000	0	0	
小 計		14,456,000,000	477,575,535	5,319,395,190	
民間等資金	(株)常陽銀行	R5.3.10	532,700,000	0	
小 計		532,700,000	0	0	
合 計		24,032,100,000	905,833,270	11,350,434,965	

未償還残高	発行 価格	利率 %	償還終期	備 考
595,507,475	—	2.100	R15.3.20	
49,465,022	—	2.100	R15.3.20	
9,293,141	—	2.000	R15.9.20	
251,838,996	—	2.000	R15.9.20	
72,320,096	—	2.000	R16.3.20	
13,222,103	—	2.000	R16.3.20	
40,683,467	—	2.100	R17.3.20	
27,990,668	—	2.050	R18.3.20	
22,884,233	—	1.900	R19.3.20	
22,190,227	—	2.100	R22.3.20	
24,813,012	—	1.900	R23.3.20	
367,375,297	—	1.700	R24.3.20	
24,944,466	—	1.500	R25.3.20	
414,359,909	—	1.500	R25.3.20	
0	—	0.500	R5.3.20	特定被災地方公共団体借換債
0	—	0.500	R5.3.20	同上
0	—	0.500	R5.3.20	同上
0	—	0.500	R5.3.20	同上
280,306,769	—	1.400	R26.3.20	
313,314,087	—	1.200	R27.3.20	
230,296,325	—	0.500	R28.3.20	
191,427,202	—	0.500	R28.9.20	
200,264,370	—	0.600	R29.3.20	
48,765,591	—	0.500	R29.9.20	
306,800,000	—	0.600	R30.3.20	
108,700,000	—	0.400	R30.9.20	
283,600,000	—	0.500	R31.3.20	
175,100,000	—	0.200	R31.3.20	
648,800,000	—	0.300	R32.3.20	
111,200,000	—	0.400	R32.9.20	
433,600,000	—	0.500	R33.3.20	
193,900,000	—	0.400	R33.9.20	
490,500,000	—	0.700	R34.3.20	
98,500,000	—	1.300	R35.3.20	
807,200,000	—	1.300	R35.3.20	
9,136,604,810				
532,700,000	—	1.281	R34.9.25	
532,700,000				
12,681,665,035				

財務分析

財務分析表

分析項目	令和4年度	令和3年度	備 考	
1 自己資本 構成比率	65.4	66.0	$\frac{\text{資本金} + \text{剰余金} + \text{繰延収益}}{\text{負債} \cdot \text{資本合計}} \times 100$	
2 固定資産対 長期資本比率	96.5	98.2	$\frac{\text{固定資産}}{\text{資本金} + \text{剰余金} + \text{固定負債} + \text{繰延収益}} \times 100$	
3 流動比率	174.9	138.9	$\frac{\text{流動資産}}{\text{流動負債}} \times 100$	
4 総収益対 総費用比率	114.4	117.8	$\frac{\text{総収益}}{\text{総費用}} \times 100$	
5 営業収益対 営業費用比率	105.9	109.8	$\frac{\text{営業収益} - \text{受託工事収益}}{\text{営業費用} - \text{受託工事費用}} \times 100$	
6 経常収支比率	114.5	116.7	$\frac{\text{営業収益} + \text{営業外収益}}{\text{営業費用} + \text{営業外費用}} \times 100$	
7 企業債償還元金 対減価償却費比率	95.8	112.8	$\frac{\text{企業債償還元金}}{\text{当年度減価償却費} - \text{長期前受金戻入}} \times 100$	
8 固定資産 構成比率	92.2	93.7	$\frac{\text{固定資産}}{\text{固定資産} + \text{流動資産}} \times 100$	
9 固定比率	141.0	142.1	$\frac{\text{固定資産}}{\text{資本金} + \text{剰余金} + \text{繰延収益}} \times 100$	
料金収入 に対する 比率	10 企業債 償還元金	19.2	21.3	$\frac{\text{企業債償還元金}}{\text{料金収入}} \times 100$
	11 企業債利息	3.9	4.3	$\frac{\text{企業債利息}}{\text{料金収入}} \times 100$
	12 企業債元利 償還元金	23.1	25.7	$\frac{\text{企業債元利償還額}}{\text{料金収入}} \times 100$
	13 職員給与費	4.3	4.6	$\frac{\text{職員給与費}}{\text{料金収入}} \times 100$

※ 「水道事業経営指標(令和3年度) 総務省編」に掲載された計算式に基づき算出

経営分析

経営分析表

分析項目	令和4年度	令和3年度	備考
1 負荷率	90.5	92.1	$\frac{\text{一日平均配水量}}{\text{一日最大配水量}} \%$
2 施設利用率	66.9	66.1	$\frac{\text{一日平均配水量}}{\text{配水能力}} \%$
3 最大稼働率	73.9	71.8	$\frac{\text{一日最大配水量}}{\text{配水能力}} \%$
4 配水管使用効率	16.8	16.8	$\frac{\text{年間総配水量}}{\text{導送配水管延長}} \text{ m}^3/\text{m}$
5 管路経年化率	18.1	18.3	$\frac{\text{法定耐用年数を経過した管路延長}}{\text{導送配水管延長}} \times 100$
6 管路更新率	0.1	0.2	$\frac{\text{当該年度に更新した管路延長}}{\text{導送配水管延長}} \times 100$
7 固定資産 使用効率	7.0	7.0	$\frac{\text{年間総配水量}}{\text{有形固定資産}} \text{ m}^3/\text{万円}$
8 有形固定資産 減価償却率	51.6	51.0	$\frac{\text{有形固定資産減価償却累計額}}{\text{有形固定資産のうち償却対象資産の帳簿価額}} \times 100$
9 供給単価	201.4	200.4	$\frac{\text{給水収益}}{\text{年間総有収水量}} \text{ 円}/\text{m}^3$
10 給水原価	192.5	184.0	$\frac{\text{経常費用} - \text{長期前受金戻入}}{\text{年間総有収水量}} \text{ 円}/\text{m}^3$
11 料金回収率	104.7	108.9	$\frac{\text{供給単価}}{\text{給水原価}} \times 100$
12 職員一人当たり 給水人口	8,187	8,602	$\frac{\text{給水人口}}{\text{損益勘定所属職員数}} \text{ 人}$
13 職員一人当たり 営業収益	180,627	190,978	$\frac{\text{営業収益}}{\text{損益勘定所属職員数}} \text{ 千円}$

※ 「水道事業経営指標(令和3年度) 総務省編」に掲載された計算式に基づき算出

附 属

つくば市水道事業のあゆみ

西暦	元号	水道事業の変遷
1958年	昭和33年 7月 7月	筑波町小田地区簡易水道事業創設認可 筑波町北条地区簡易水道事業創設認可
1959年	昭和34年 2月 8月	筑波町北条地区簡易水道事業変更認可(北条地区全域に 拡張) 筑波町沼田・国松地区簡易水道事業創設認可
1962年	昭和37年 6月	筑波町田中・安森地区簡易水道事業創設認可
1963年	昭和38年 5月	桜村西・中地区簡易水道事業創設認可
1965年	昭和40年 3月 4月	筑波町筑波地区簡易水道事業創設認可 桜村南地区簡易水道事業創設認可
1971年	昭和46年 9月	筑波町沼田・国松地区簡易水道事業変更認可(臼井、神郡地 区の編入)
1972年	昭和47年 9月	筑南水道企業団創設認可
1973年	昭和48年 1月 2月 10月	桜村西・中地区簡易水道事業変更認可(水源の廃止・新設) 筑波町筑波地区簡易水道事業変更認可(浄水施設の変更等) 筑南水道企業団中央配水場稼働
1974年	昭和49年 7月	筑南水道企業団吾妻庁舎完成
1976年	昭和51年 9月	桜村西・中地区簡易水道事業変更認可(浄水施設の変更等)
1977年	昭和52年 2月 4月 11月	筑波町沼田地区簡易水道事業変更認可(大貫地区の編入) 桜村南地区簡易水道事業変更認可(水源の新設) 筑南水道企業団中央配水場へ茨城県南水道用水供給事業 (茨城県企業局県南水道事務所)から表流水を含め給水
1978年	昭和53年 6月	桜村西・中地区簡易水道事業変更認可(水源の新設)
1980年	昭和55年 7月	筑波町小田地区簡易水道事業変更認可(浄水施設の変更等)
1981年	昭和56年 4月	筑波町北条地区簡易水道事業変更認可(配水施設の拡張等)
1982年	昭和57年 4月	筑波町田中・安森地区簡易水道事業変更認可(施設の変更等)
1983年	昭和58年 1月 7月	茎崎村が町制施行により茎崎町へ 筑南水道企業団第1期拡張変更認可(つくば北部・西部工業 団地を編入)
1984年	昭和59年 12月	筑南水道企業団第2期拡張変更認可(研究学園周辺地区の 一部を編入)
1985年	昭和60年 3月	国際科学技術博覧会開催
1986年	昭和61年 3月 3月	桜村西・中地区簡易水道事業及び南地区簡易水道事業を廃 止し、桜村水道事業創設認可(筑南水道企業団から分水開始) 筑波町北条地区簡易水道事業、小田地区簡易水道事業、 沼田・国松地区簡易水道事業、筑波地区簡易水道事業を廃止 し、筑波町東地区水道事業創設認可
1987年	昭和62年 4月 11月	筑南水道企業団第3期拡張変更認可(手子生・大砂工業団地、 一部周辺地区を編入) つくば市誕生(大穂町、豊里町、谷田部町、桜村の合併)
1988年	昭和63年 1月 6月	つくば市に筑波町が編入合併 筑南水道企業団第4期拡張変更認可(茎崎町全域、つくば市 の一部を編入)

西暦	元号	水道事業の変遷
1990年	平成2年 12月	筑南水道企業団第4期拡張[計画変更]変更認可(つくば市の一部を編入)
1994年	平成6年 10月	筑南水道企業団春日庁舎完成
1995年	平成7年 3月	つくば市安食地区簡易水道事業創設認可
1998年	平成10年 2月 4月	つくば市桜地区水道事業、東地区水道事業、田中・安森地区簡易水道事業、安食地区簡易水道事業を廃止し、筑南水道企業団へ統合 筑南水道企業団第5期拡張変更認可(給水区域をつくば市、荃崎町全域に)
2000年	平成12年 3月	災害用水道資材倉庫完成
2002年	平成14年 11月 11月 11月 11月	つくば市水道事業創設認可(筑南水道企業団消滅) 荃崎町が編入合併によりつくば市水道部が発足 コンビニ料金収納開始 3階直結給水・10階直結増圧給水方式で一部地区を除き給水
2003年	平成15年 11月	茨城県南広域水道用水供給事業からの送水管が2条化
2005年	平成17年 10月	下水道料金の徴収業務受託
2006年	平成18年 2月	葛城配水場稼働
2007年	平成19年 1月 4月 4月	南部配水場稼働 民間委託により「水道お客様センター」の開設 第三者委託により浄・配水場施設の管理を全面委託
2008年	平成20年 4月	つくば市下水道事務所と統合(つくば市上下水道部へ名称変更)
2009年	平成21年 6月	中央配水場配水池及び管理棟耐震補強工事
2010年	平成22年 5月	つくば市役所新庁舎において執務開始
2011年	平成23年 3月	東日本大震災発生(つくば市 震度6弱) 茨城県南広域水道用水供給事業からの送水停止により市内全域断水
2012年	平成24年 5月	北条地区竜巻による停電で山口地区一部断水
2013年	平成25年 3月 11月	君島配水場沼田系配水ポンプ更新工事 市長からの諮問で、上下水道審議会による審議開始
2014年	平成26年 7月	中央配水場着水井及び流入管耐震化工事
2015年	平成27年 11月	上下水道審議会の終結により、提出された答申を受理
2016年	平成28年 3月	並木公舎売却
2018年	平成30年 4月	水道料金の改定及び加入金の徴収範囲の拡大
2019年	平成31年 3月	春日庁舎空調設備改良工事
2020年	令和2年 4月	スマートフォンアプリ収納開始
2022年	令和4年 1月 2月 3月	クレジットカード収納開始 中央配水場電気設備等更新工事 変更認可を要しない軽微な変更届出書提出
2023年	令和5年 3月	市長からの諮問で、上下水道審議会による審議開始 上下水道審議会の終結により、提出された答申を受理 つくば市水道事業経営戦略策定

水道料金の推移

創設～S51.10

口径	基本水量	基本料金	超過料金
13mm	15m ³	630円	1m ³ 45円
20mm	50m ³	2,200円	
25mm	80m ³	3,600円	
30mm	100m ³	4,500円	
40mm	300m ³	13,500円	
50mm	400m ³	19,200円	
75mm	800m ³	40,000円	
100mm	1,500m ³	79,500円	
150mm	3,500m ³	220,500円	
200mm	5,000m ³	315,000円	
工事用等			1m ³ 150円

S51.11～S53.3

口径	基本水量	基本料金	超過料金
13mm	15m ³	630円	1m ³ 45円
20mm	20m ³	900円	
25mm	80m ³	3,600円	
30mm	100m ³	4,500円	
40mm	300m ³	13,500円	
50mm	400m ³	19,200円	
75mm	800m ³	40,000円	
100mm	1,500m ³	79,500円	
150mm	3,500m ³	220,500円	
200mm	5,000m ³	315,000円	
工事用等			1m ³ 150円

S53.4～S56.3

口径	基本料金	水量料金	
		水量	1m ³ につき金額
13mm	400円	1m ³ ～ 10m ³ 11m ³ ～ 20m ³ 21m ³ ～ 40m ³ 41m ³ ～100m ³ 101m ³ ～	20円
20mm	600円		
25mm	1,600円		
30mm	2,800円		
40mm	5,800円		
50mm	11,000円		
75mm	28,000円		
100mm	60,000円		
150mm	150,000円		
200mm	280,000円		
400mm	700,000円		
工事用等		1m ³ 300円	
生活専用集合住宅		1m ³ 60円	

S56.4～S58.3

口径	基本料金	水量料金	
		水量	1m ³ につき金額
13mm	400円	1m ³ ～ 10m ³ 11m ³ ～ 20m ³ 21m ³ ～ 40m ³ 41m ³ ～100m ³ 101m ³ ～500m ³ 501m ³ ～	30円
20mm	600円		
25mm	1,600円		
30mm	2,800円		
40mm	5,800円		
50mm	11,000円		
75mm	28,000円		
100mm	60,000円		
150mm	150,000円		
200mm	280,000円		
400mm	700,000円		
工事用等		1m ³ 450円	
分水		1m ³ 100円	
生活専用集合住宅		1m ³ 80円	

S58.4～H1.3

口径	基本水量	基本料金	従量料金	
			水量	1m ³ につき金額
13mm	10m ³	1,100円	1m ³ ～20m ³ (11m ³ ～20m ³)	110円 (110円)
20mm	10m ³	1,400円		
25mm	10m ³	2,300円		
30mm	/	3,000円	21m ³ ～40m ³	130円
40mm		6,500円		
50mm		14,000円	41m ³ ～100m ³	150円
75mm		36,000円	101m ³ ～500m ³	170円
100mm		80,000円	501m ³ ～	200円
150mm		200,000円		
200mm		380,000円		
400mm		960,000円		
生活専用集合住宅	上記に準じる。		1m ³	115円
	工事用等		1m ³	450円
	分水		1m ³	140円

H 1.4～H9.3

消費税法の施行に伴い、料金に3%の消費税相当額を加算

H 9.4～H16.3

消費税法の改正に伴い、料金に5%の消費税相当額を加算

H 10.4

分水の項目を削除

H14. 11～H16.3

共同住宅における共用水栓で、使用水量が1月10m³までの場合の料金表を追加

口径	基本料金	従量料金
13mm	600円	使用水量1m ³ につき50円
20mm	900円	
25mm	1,800円	

H16.4～H26.3

料金を税込み表示に改め、口径400mmの項目を削除

口径	基本水量	基本料金	従量料金		
			水量	1m ³ につき金額	
13mm	10m ³	1,155円	1m ³ ～20m ³ (11m ³ ～20m ³)	115円50銭 (115円50銭)	
20mm	10m ³	1,470円			
25mm	10m ³	2,415円			
30mm	/	3,150円	21m ³ ～40m ³	136円50銭	
40mm		6,825円			
50mm		14,700円	41m ³ ～100m ³	157円50銭	
75mm		37,800円	101m ³ ～500m ³	178円50銭	
100mm		84,000円	501m ³ ～	210円	
150mm		210,000円			
200mm		399,000円			
200mmを超えるもの			管理者が別に定める額		
生活専用集合住宅		上記に準じる。		使用水量1m ³ につき120円75銭	
臨時用		使用水量1m ³ につき472円50銭			

備考 「臨時用」とは、工事その他の理由により一時的に水道を使用する場合をいう。

共同住宅において当該共同住宅の居住者が共用する水栓の料金は、使用水量が1月で10m³までの場合に限り、上記表にかかわらず、下記表のとおりとする。

口径	基本料金	従量料金
13mm	630円	使用水量1m ³ につき52円50銭
20mm	945円	
25mm	1,890円	

H26.4～H30.3

消費税法の改正に伴い改正

口径	基本水量	基本料金	従量料金	
			水量	1m ³ につき金額
13mm	10m ³	1,188円	1m ³ ～ 20m ³ (11m ³ ～20m ³)	118円80銭 (118円80銭)
20mm	10m ³	1,512円		
25mm	10m ³	2,484円		
30mm	/	3,240円	21m ³ ～ 40m ³	140円40銭
40mm		7,020円		
50mm		15,120円	41m ³ ～100m ³	162円
75mm		38,880円	101m ³ ～500m ³	183円60銭
100mm		86,400円	501m ³ ～	216円
150mm		216,000円		
200mm		410,400円		
200mmを超えるもの			管理者が別に定める額	
生活専用集合住宅	上記に準じる。		使用水量1m ³ につき124円20銭	
臨時用	使用水量1m ³ につき486円			

備考 「臨時用」とは、工事その他の理由により一時的に水道を使用する場合をいう。

共同住宅において当該共同住宅の居住者が共用する水栓の料金は、使用水量が1月で10m³までの場合に限り、上記表にかかわらず、下記表のとおりとする。

口径	基本料金	従量料金
13mm	648円	使用水量1m ³ につき54円
20mm	972円	
25mm	1,944円	

H30.4～R1.9

料金改定

口径	基本水量	基本料金	従量料金	
			水量	1m ³ につき金額
13mm	10m ³	1,296円	1m ³ ～ 20m ³ (11m ³ ～20m ³)	151円20銭 (151円20銭)
20mm	10m ³	1,620円		
25mm	10m ³	2,700円		
30mm	/	3,510円	21m ³ ～ 40m ³	194円40銭
40mm		7,560円		
50mm		16,200円	41m ³ ～100m ³	237円60銭
75mm		42,120円	101m ³ ～500m ³	280円80銭
100mm		93,960円	501m ³ ～	324円
150mm		234,900円		
200mm		446,040円		
200mmを超えるもの			管理者が別に定める額	
生活専用集合住宅	上記に準じる。		使用水量1m ³ につき162円	
臨時用	使用水量1m ³ につき540円			

備考 「臨時用」とは、工事その他の理由により一時的に水道を使用する場合をいう。

共同住宅において当該共同住宅の居住者が共用する水栓の料金は、使用水量が1月で10m³までの場合に限り、上記表にかかわらず、下記表のとおりとする。

口径	基本料金	従量料金
13mm	702円	使用水量1m ³ につき59円40銭
20mm	1,026円	
25mm	2,106円	

R1.10～

消費税法の改正に伴い改正

口径	基本水量	基本料金	従量料金	
			水量	1m ³ につき金額
13mm	10m ³	1,320円	1m ³ ～ 20m ³ (11m ³ ～20m ³)	154円 (154円)
20mm	10m ³	1,650円		
25mm	10m ³	2,750円		
30mm	/	3,575円	21m ³ ～ 40m ³	198円
40mm		7,700円		
50mm		16,500円	41m ³ ～100m ³	242円
75mm		42,900円	101m ³ ～500m ³	286円
100mm		95,700円	501m ³ ～	330円
150mm		239,250円		
200mm		454,300円		
200mmを超えるもの			管理者が別に定める額	
生活専用集合住宅	上記に準じる。		使用水量1m ³ につき165円	
臨時用	使用水量1m ³ につき550円			

備考 「臨時用」とは、工事その他の理由により一時的に水道を使用する場合をいう。

共同住宅において当該共同住宅の居住者が共用する水栓の料金は、使用水量が1月で10m³までの場合に限り、上記表にかかわらず、下記表のとおりとする。

口径	基本料金	従量料金
13mm	715円	使用水量1m ³ につき60円50銭
20mm	1,045円	
25mm	2,145円	

令和4年度 水道事業年報

令和5年8月発行

発行 つくば市水道事業
〒305-8555
茨城県つくば市研究学園一丁目1番地1
電話 029-883-1111

編集 水道総務課

印刷 株式会社アイネクスト

