

令和3年度

水道事業年報

つくば市水道事業

目 次

1. 事業概要	
令和3年度事業概況	1
事業の推移	2
事業実績の推移	4
2. 機構及び職員の概要	
組織の状況	7
事務分掌	8
職員配置状況	1 2
年齢別職員構成	1 3
勤続年数別職員構成	1 3
3. 施設の概要	
管路延長及び消火栓数	1 5
つくば市水道の供給体系	1 6
旧春日庁舎	1 8
揚水機場	1 8
浄水場	1 9
配水場	2 2
給水所等、その他の施設	2 4
4. 業務統計	
取水量（年度別・月別）	2 5
配水量（年度別・月別）	2 6
施設能力・1日最大配水量・1日平均配水量・1日最小配水量	2 8
年度別年間配水量・年間有収水量	2 9
使用水量及び料金比較表（年度別・口径別）	3 0
使用水量及び料金比較表（年度別・用途別）	3 2
使用水量及び料金調定表（月別・口径別）	3 4
使用水量及び料金調定表（月別・用途別）	3 6
供給単価表（年度別・用途別）	3 8
配水状況調（用途別）	3 9
年間有収水量及び年度末給水人口	4 0

水道料金収納状況	4 2
水道使用開始届及び中止届受付状況	4 3
水道メーター検針状況	4 4
給水停止処分執行状況	4 6
給水装置工事件数	4 8
漏水及び修繕件数	5 0
水道加入金状況	5 2
水道メーター設置状況	5 4
水道メーター交換状況	5 6
浄水基準項目水質検査結果表	5 8
動力用電力使用量	6 0

5. 財務統計

受水単価の推移	6 5
比較損益計算書	6 6
収益と費用	6 8
主な要素別費用	6 9
要素別費用分析	7 0
給水原価費用構成及び供給単価	7 2
項目別給水原価	7 4
配水量・有収水量比較表	7 4
比較貸借対照表	7 6
固定資産明細	8 0
資本的収支明細	8 2
企業債明細	8 4
財務分析	8 8
経営分析	8 9

附 属

つくば市水道事業のあゆみ	9 1
水道料金の推移	9 3

1. 事業概要

令和3年度事業概況

令和3年度の事業経営に当たっては、お客様の利便性の向上を図るため、他の公共料金と一括して利用手続等が行える「引越れんらく帳」を導入するとともに、クレジットカード決済を導入し料金徴収方法の拡充を行いました。

また、建設改良事業では、市北部低水圧地域を含む水道未整備地域の配水管整備事業や安全で安心な水の安定供給を持続させるための老朽施設の更新事業等を実施しました。

本年度の業務実績については、給水戸数、年間総配水量及び一日平均配水量は、当初予算の業務予定量及び前年度実績を上回りました。

この結果、当年度純利益は約8億4,485万円(税抜き)となりました。

一方で、新型コロナウイルス感染症の感染拡大により、社会経済活動の停滞等に伴い水道事業経営への影響は避けられない状況から、引き続き水需要の動向や料金収入等の推移を見守りつつ、経営状況を注視してまいります。

なお、本年度も茨城県企業局(旧県南広域水道用水供給事業)からの受水団体(8事業体)での県への料金値下げ要望を11月に実施しました。

(業務実績)

本年度末における給水人口は、前年度末より3,227人増の223,646人、普及率は、前年度末より0.71ポイント伸び89.94%、給水戸数は、前年度末より3,570戸増の105,147戸となりました。

本年度の年間配水量は、前年度に比べ335,110 m^3 (1.36%)増の24,952,270 m^3 となりました。

また、年間有収水量は23,132,658 m^3 と前年度に比べ425,503 m^3 (1.87%)の増となりました。これを用途別で見ると、生活用水は、16,942,517 m^3 と前年度に比べ369,794 m^3 (2.23%)の増、業務用水についても、6,190,141 m^3 と前年度に比べ55,709 m^3 (0.91%)の増となりました。

この結果、本年度の有収率は92.71%となり、前年度に比べ0.47ポイント上昇しました。

(建設改良事業)

本年度の建設改良費2,610,619,732円(前年度からの繰越額278,016,200円及び継続費通次繰越額341,886,000円を含む。)のうち、施設整備費1,639,394,650円では、つくばエクスプレス沿線開発地区を始めとする未整備地域の配水管布設工事とこれに付随する消火栓設置工事を実施するとともに、市北部地域の低水圧対策事業における配水管布設工事を実施しました。

施設改良費961,811,744円では、引き続き老朽施設等の更新を実施しました。また、継続事業として、研究学園地区内の老朽管布設替工事や中央配水場電気設備等更新工事を行いました。

営業設備費9,413,338円では、新たに設置する水道メーターを購入しました。

なお、建設改良費156,240,700円については、地方公営企業法第26条第1項の規定により、翌年度に予算繰越しの措置をしました。また、建設改良費121,000,000円については、継続費通次繰越しの措置をしました。

(経理の状況)

本年度の収益的収支については、事業収益6,082,740,916円に対し、事業費用が5,063,185,913円で、1,019,555,003円の黒字決算となっています。

資本的収支については、資本的収入が1,758,011,184円で、その内訳は、負担金30,614,386円、企業債684,400,000円(前年度からの繰越額193,900,000円含む。)、国庫補助金505,917,000円(前年度からの繰越額40,794,000円含む。)、分担金103,752,200円(前年度からの繰越額9,584,900円含む。)、出資金433,327,598円(前年度からの繰越額33,700,000円含む。)です。

資本的支出は、3,599,052,168円で、その内訳は、建設改良費2,610,619,732円、企業債償還金988,432,436円です。

なお、資本的収入額が資本的支出額に対し不足する額については、損益勘定留保資金、消費税資本的収支調整額及び建設改良積立金の取崩しで補填しています。

事業の推移

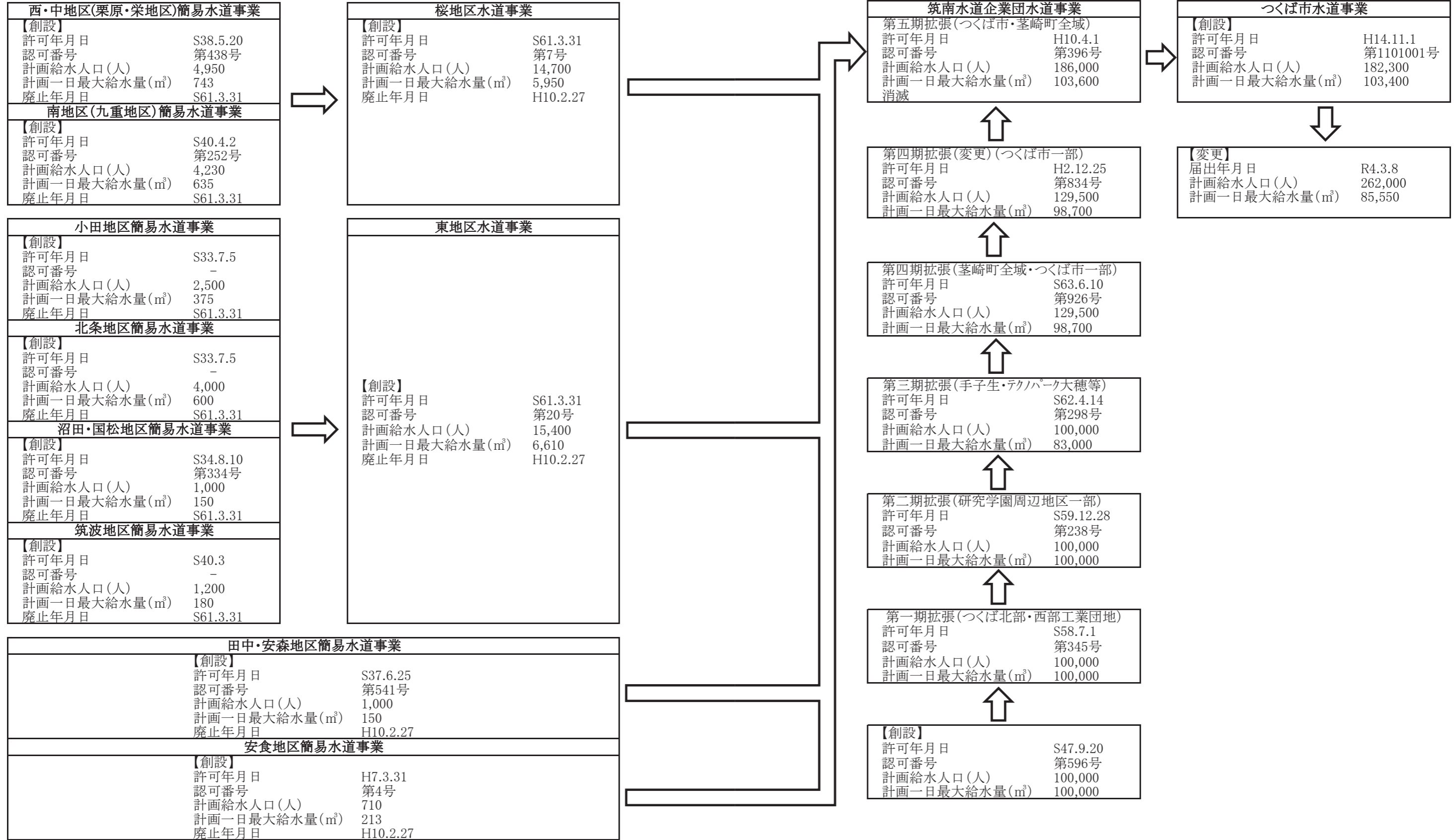

事業実績の推移

項目	年度	平成29年度	平成30年度
行政区域内人口 (人)		234,455	238,013
給水区域内人口 (人)		234,455	238,013
給水人口 (人)		201,275	206,220
給水戸数 (戸)		91,534	94,925
普及率 (%)		85.8	86.6
年間取水量 (m ³)		23,258,068	23,529,155
年間配水量 (m ³)		23,246,388	23,517,475
内 県 受 水 (m ³)		23,137,540	23,416,420
内 訳 自 己 水 源 (m ³)		108,848	101,055
1日最大配水量 (m ³)		70,744	71,730
1日最小配水量 (m ³)		52,382	53,332
1日平均配水量 (m ³)		63,689	64,431
1人1日最大配水量 (ℓ)		351	348
1人1日平均配水量 (ℓ)		316	312
年間有効水量 (m ³)		21,410,883	21,724,451
年間有効率 (%)		92.1	92.4
年間有収水量 (m ³)		21,305,441	21,593,336
年間有収率 (%)		91.7	91.8
1日平均有収水量 (m ³)		58,371	59,160
1人1日平均有収水量 (ℓ)		290	287
導・送・配水管延長 (m)		1,381,247	1,404,773
施設能力 (m ³ /日)		103,400	103,400
最大稼働率 (%)		68.4	69.4
負荷率 (%)		90.0	89.8
施設利用率 (%)		61.6	62.3
供給単価 (円)		163.57	202.17
給水原価 (円)		198.42	196.08
参 考	給水収益 (円)	3,484,836,592	4,365,457,925
	加 入 金 (円)	294,665,000	257,415,000
	企業債未償還残高 (円)	13,896,447,151	13,187,753,662
	職員給与費 (円)	253,890,093	244,768,103
	動力費 (円)	116,482,291	134,575,559
	薬品費 (円)	6,291,080	6,352,230
	受水費 (円)	2,124,789,300	2,137,338,900
	減価償却費 (円)	1,383,717,860	1,378,545,161
	支払利息 (円)	280,458,398	259,746,596
	職員数 (人)	損益:27 資本:4 合計:31	損益:26 資本:5 合計:31
	職員一人当たり給水人口 (人)	7,455	7,932
	職員一人当たり有収水量 (m ³)	789,090	830,513

※ 金額は、消費税抜き

※ 令和2年度及び令和3年度の職員数は、会計年度任用職員(損益:1)含む

	令和元年度	令和2年度	令和3年度
	242,159	247,011	248,672
	242,159	247,011	248,672
	213,583	220,419	223,646
	98,361	101,577	105,147
	88.2	89.2	89.9
	23,888,170	24,617,160	24,952,270
	23,877,450	24,617,160	24,952,270
	23,790,230	24,617,160	24,952,270
	87,220	0	0
	71,628	74,120	74,200
	53,684	60,080	59,540
	65,239	67,444	68,362
	335	336	332
	305	306	306
	22,039,735	22,828,368	23,250,062
	92.3	92.7	93.2
	21,879,707	22,707,155	23,132,658
	91.6	92.2	92.7
	59,781	62,211	63,377
	280	282	283
	1,431,249	1,456,092	1,484,305
	103,400	103,400	103,400
	69.3	71.7	71.8
	91.1	91.0	92.1
	63.1	65.2	66.1
	206.03	200.85	200.35
	193.73	188.45	184.00
	4,507,819,040	4,560,715,132	4,634,669,738
	209,115,000	207,915,000	164,415,000
	12,942,635,385	12,453,130,741	12,149,098,305
	237,007,936	225,573,260	211,676,639
	129,038,936	103,334,687	116,551,531
	6,749,140	5,613,880	5,760,010
	2,133,747,006	2,162,868,035	2,190,382,050
	1,379,078,378	1,385,743,371	1,350,150,956
	239,093,416	220,156,398	201,534,316
	損益:27 資本:6 合計:33	損益:27 資本:7 合計:34	損益:26 資本:6 合計:32
	7,910	8,164	8,602
	810,360	841,006	889,718

2. 機構及び職員の概要

組織の状況

(R4. 3. 31現在)

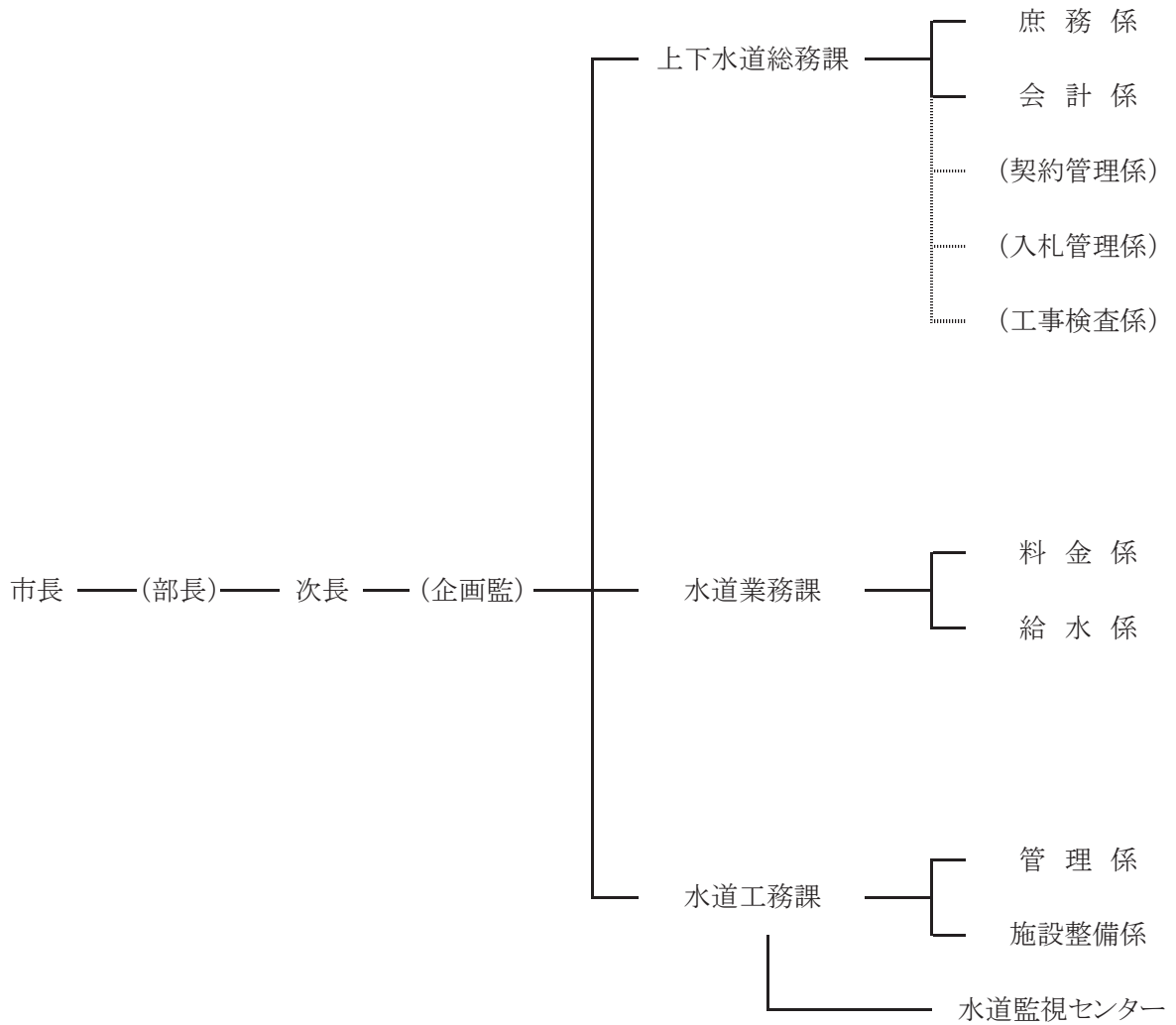

※ ()は、市長事務部局職員が併任

事務分掌

上下水道総務課

【庶務係】

- 1 事業の調査及び企画に関すること。
- 2 事業推進のための総合調整に関すること。
- 3 事業の全体計画及び事業認可申請に関すること。
- 4 管理者の秘書に関すること。
- 5 儀式、交際及び表彰に関すること。
- 6 企業管理規程の審査及び指導に関すること。
- 7 公告式に関すること。
- 8 公印に関すること。
- 9 文書の收受、配布及び発送に関すること。
- 10 文書の引継ぎ、整理及び保管に関すること。
- 11 文書事務の指導、改善及び進行管理に関すること。
- 12 行政資料及び図書の整理、保管及び利用に関すること。
- 13 職務権限に関すること。
- 14 組織及び事務分掌に関すること。
- 15 職員の進退、任免、分限、懲戒その他身分の取扱いに関すること。
- 16 職員の配置に関すること。
- 17 職員の昇任、昇格及び昇給に関すること。
- 18 職員の給与、勤務時間その他の勤務条件に関すること。
- 19 職員の研修、福利厚生及び健康管理に関すること。
- 20 職員の安全衛生に関すること。
- 21 財政計画並びに予算の編成及び執行管理に関すること。
- 22 企業債に関すること。
- 23 水道料金改定に関すること。
- 24 上下水道審議会(水道事業に限る。)に関すること。
- 25 固定資産の評価及び減価償却に関すること。
- 26 固定資産及び備品の総括管理に関すること。
- 27 棚卸資産の総括管理に関すること。
- 28 水道保険、建物共済保険及び自動車保険に関すること。
- 29 車両及び無線設備の総括管理に関すること。
- 30 公有財産台帳に関すること。
- 31 庁舎、公舎、倉庫及びこれらの附属建物の管理(水道監視センターに属するものを除く。)及び補修に関すること。

- 32 防災計画及び消防計画に関すること。
- 33 所管車両の管理に関すること。
- 34 物品の購入、出納及び保管に関すること。
- 35 職員の被服に関すること。
- 36 他の課及び他の係の主管に属さないこと。

【会計係】

- 1 現金及び有価証券の出納保管に関すること。
- 2 収入及び支出に関すること。
- 3 計理状況の報告に関すること。
- 4 業務状況の公表に関すること。
- 5 財務諸表の作成に関すること。
- 6 例月出納検査及び定例監査に関すること。
- 7 決算に関すること。
- 8 資金計画に関すること。
- 9 出納取扱金融機関及び収納取扱金融機関に関すること。
- 10 その他会計事務に関すること。

【契約管理係】

- 1 売買、賃貸、請負その他の契約の総括に関すること。
- 2 入札参加有資格者名簿の管理に関すること。
- 3 つくば市入札監視委員会に関すること。
- 4 つくば市公正入札調査委員会に関すること。

【入札管理係】

- 1 入札参加予定者の調査に関すること。
- 2 つくば市入札審査委員会に関すること。
- 3 入札の執行に関すること。
- 4 契約書の作成に関すること。

【工事検査係】

- 1 工事の検査等に関すること。
- 2 つくば市工事成績評定審査委員会に関すること。
- 3 つくば市建設業者褒賞審査委員会に関すること。

水道業務課

【料 金 係】

- 1 水道料金の収納に関する事。
- 2 水道料金の滞納整理に関する事。
- 3 水道料金の還付に関する事。
- 4 水道料金の減免に関する事。
- 5 水道料金制度に関する事。(水道料金改定を除く。)
- 6 水道メーターの購入及び修理に関する事。
- 7 水道メーターの管理及び引換えに関する事。
- 8 水道メーターの検針及び水道料金の調定に関する事。
- 9 水道の使用水量の認定に関する事。
- 10 水道の使用開始及び中止に伴う開閉栓に関する事。
- 11 業務の統計に関する事。
- 12 その他水道料金及び計量に関する事。
- 13 水道加入推進に関する事。
- 14 所管車両及び無線設備の管理に関する事。
- 15 他の係の主管に属さない事。

【給 水 係】

- 1 給水装置工事の受付に関する事。
- 2 給水装置工事の設計審査(使用材料の確認を含む。)、監督及び検査に関する事。
- 3 給水装置工事に係る手数料及び加入金の徴収に関する事。
- 4 指定給水装置工事事業者の指定、停止及び取消し並びに指導監督に関する事。
- 5 給水管の占用更新申請に係る手続に関する事。
- 6 給水管台帳の作成及び修正に関する事。
- 7 貯水槽水道に関する事。
- 8 その他給水装置に関する事。

水道工務課

【管 理 係】

- 1 占用物件の立会調整に関する事。
- 2 導水管、送水管、配水管、給水管(公道内に埋設されたものに限る。)及びこれらの附属施設(以下「配水管等」という。)の漏水防止の計画及び実施に関する事。
- 3 配水管等に係る改良工事の計画、設計及び施工管理に関する事。
- 4 配水管等の移設工事に関する事。
- 5 前2号に係る調査並びに関係機関との協議及び施工手続に関する事。
- 6 配水管等の保守管理及び修繕に関する事。

- 7 配水管等(給水管を除く。)の占用更新申請に係る手続に関する事。
- 8 配水管等(給水管を除く。)の台帳の作成及び修正に関する事。
- 9 緊急補修材の購入及び管理に関する事。
- 10 配水管等の供用開始に伴う洗浄作業に関する事。
- 11 所管車両及び無線設備の管理に関する事。
- 12 その他配水管等の維持管理及び水道施設(水道監視センターに属するものを除く。)の改良に関する事。
- 13 他の係の主管に属さない事。

【施設整備係】

- 1 水道施設の設計及び施工管理に関する事。
- 2 消火栓の設置に関する事。
- 3 前2号に係る調査並びに関係機関との協議及び施工手続に関する事。
- 4 施設整備事業の計画、調査及び推進に関する事。
- 5 補助金、負担金等に関する事。
- 6 水道技術(他の所管に属するものを除く。)の調査研究に関する事。
- 7 建設改良工事に係る積算基準、技術管理基準及び標準仕様書の制定及び改廃に関する事。
- 8 実施工事単価の設定に関する事。
- 9 小規模宅地開発に係る水道施設の整備に関する事。
- 10 その他水道施設(水道監視センターに属するものを除く。)の計画及び建設に関する事。

水道監視センター

- 1 取水場、浄水場及び配水場施設(以下「配水場施設等」という。)の保守管理に関する事。
- 2 配水場施設等に係る改良及び修繕工事の計画、設計及び施工管理に関する事。
- 3 配水場施設等に係る管理台帳の作成及び図面の保管に関する事。
- 4 取水、浄水、受水、配水の総合調整及び配水場施設等の運転監視に関する事。
- 5 法第21条の規定による健康診断に関する事。
- 6 所管車両及び無線設備の管理に関する事。
- 7 その他浄水及び配水に関する事。
- 8 水質の保全に関する事。
- 9 水質検査の請求処理及び実施に関する事。
- 10 水質検査薬品の保管に関する事。
- 11 水質検査結果及び水質統計の記録に関する事。
- 12 その他水質に関する事。

職員配置状況

(R4.3.31現在 単位:人)

職名	課 水道事業	上下水道 総務課		水道業務課		水道工務課			計
		庶務係	会計係	料金係	給水係	管理係	施設整備係	水道監視センター	
(部長)	(1)								(1)
次長	1								1
課長		1		1		1			3
(企画監)	(1)								(1)
課長補佐・所長		1		1		2			4
係長		1	1	1	1	1	1	1	7
主任主査					1				1
主査			1	1		1		1	4
主任				1				1	2
主事		2	1			1			4
主任技師						2	1		3
技師							2		2
合計	1	8		7		12		3	31

※ 会計年度任用職員は除く。

※ ()は、市長事務部局職員が併任

年齢別職員構成

(R4.3.31現在 単位:人)

職名 年齢	次 長	課 長	課長 補佐・ 所長	係 長	主任 主査	主 査	主 任	主 事	主任 技師	技 師	計	比 率 (%)
20歳未満											0	0.0
20歳以上25歳未満								1			1	3.2
25歳以上30歳未満								3		1	4	12.9
30歳以上35歳未満						1	1		2	1	5	16.1
35歳以上40歳未満						1			1		2	6.5
40歳以上45歳未満				1							1	3.2
45歳以上50歳未満			1	1		1					3	9.7
50歳以上55歳未満		1	1	4	1						7	22.6
55歳以上60歳未満	1	2	2	1							6	19.3
60歳以上						1	1				2	6.5
合計	1	3	4	7	1	4	2	4	3	2	31	100.0
平均年齢 (歳)	59.0	56.4	53.8	51.2	51.0	51.0	43.1	25.3	38.1	28.1	44.9	

勤続年数別職員構成

(R4.3.31現在 単位:人)

職名 年数	次 長	課 長	課長 補佐・ 所長	係 長	主任 主査	主 査	主 任	主 事	主任 技師	技 師	計	比 率 (%)
1年未満											0	0.0
1年以上 3年未満		1		3		2	1	2			9	29.0
3年以上 5年未満						1	1	2	1	2	7	22.5
5年以上 7年未満			1						1		2	6.5
7年以上10年未満		1							1		2	6.5
10年以上15年未満			1	1							2	6.5
15年以上20年未満											0	0.0
20年以上25年未満				2							2	6.5
25年以上	1	1	2	1	1	1					7	22.5
合計	1	3	4	7	1	4	2	4	3	2	31	100.0
平均勤続年数 (年)	33.0	12.7	17.8	12.4	28.0	19.4	2.3	2.0	5.1	3.5	10.9	

3. 施設の概要

管路延長及び消火栓数

導水管

(単位:m)

管種 口径	ダクタイル 鋳鉄管	鋼 管	耐衝撃性硬質 塩化ビニル管	石綿セメント管	合 計
150 mm	1,461	176	754	1,876	4,267

送水管

(単位:m)

管種 口径	ダクタイル 鋳鉄管	鋼 管	耐衝撃性硬質 塩化ビニル管	石綿セメント管	ステンレス管	合 計
100 mm	-	2	-	-	-	2
125 mm	-	-	-	1,405	-	1,405
150 mm	5,829	25	845	1,010	-	7,709
200 mm	474	15	593	-	-	1,082
350 mm	1,288	161	-	-	-	1,449
600 mm	5,116	-	-	-	79	5,195
700 mm	12,292	-	-	-	65	12,357
800 mm	15	-	-	-	-	15
計	25,014	203	1,438	2,415	144	29,214

配水管(口径別)

(単位:m)

年度 口径	平成29年度	平成30年度	令和元年度	令和2年度	令和3年度
50 mm以下	96,988	96,967	96,439	95,795	95,191
65 mm	98	98	98	98	98
75 mm	456,130	466,228	476,512	486,866	497,530
100 mm	333,800	342,435	347,111	350,657	356,848
125 mm	3,020	3,020	3,020	3,020	3,020
150 mm	158,619	159,349	166,197	172,912	178,674
200 mm	101,181	102,459	103,440	107,400	112,927
250 mm	43,765	45,030	45,044	45,046	45,046
300 mm	56,779	57,778	61,685	62,595	62,849
350 mm	30,952	30,952	30,952	30,952	30,952
400 mm	23,963	24,285	24,285	24,285	24,285
450 mm	4,080	4,080	4,080	4,080	4,080
500 mm	25,085	25,175	25,175	25,175	25,241
600 mm	5,865	5,865	6,159	6,159	6,334
700 mm	3,405	3,407	3,407	3,407	3,411
800 mm	3,602	3,730	3,730	3,730	3,900
900 mm	173	173	173	173	173
1,000 mm	227	227	227	227	231
2,000 mm	34	34	34	34	34
計	1,347,765	1,371,292	1,397,768	1,422,611	1,450,824

注:口径2,000mmは、非常用貯水槽

導・送・配水管延長	1,484,305 m	※令和3年度末現在
-----------	-------------	-----------

消火栓数

(各年度末現在 単位:基)

年度 種別	平成29年度	平成30年度	令和元年度	令和2年度	令和3年度
地上式	1	1	1	1	1
地下式単口	2,255	2,298	2,336	2,378	2,424
地下式双口	4	4	4	4	4
合 計	2,260	2,303	2,341	2,383	2,429

つくば市水道の供給体系 (R4.3.31現在)

※ 施設名下の数字は、配水池の有効容量

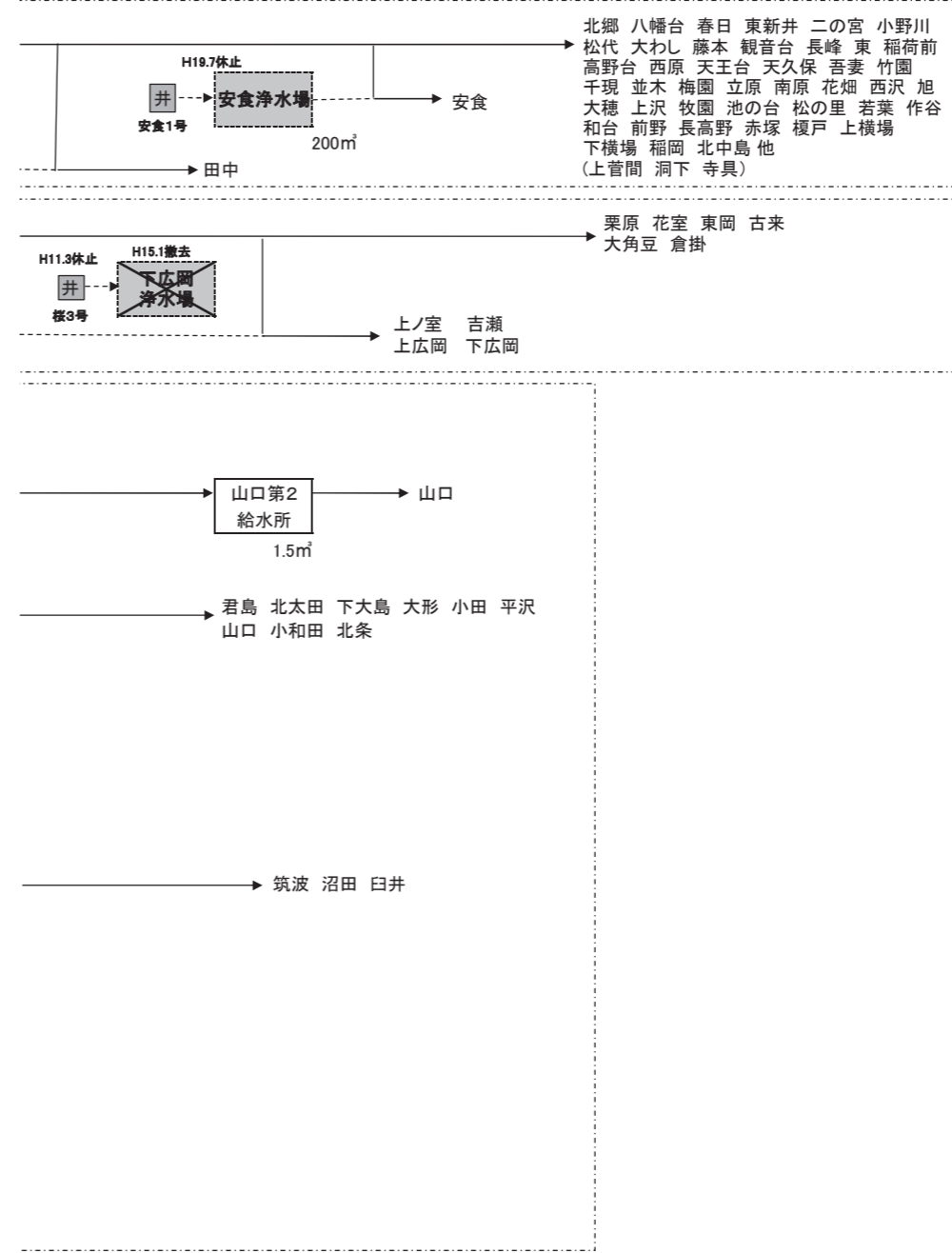
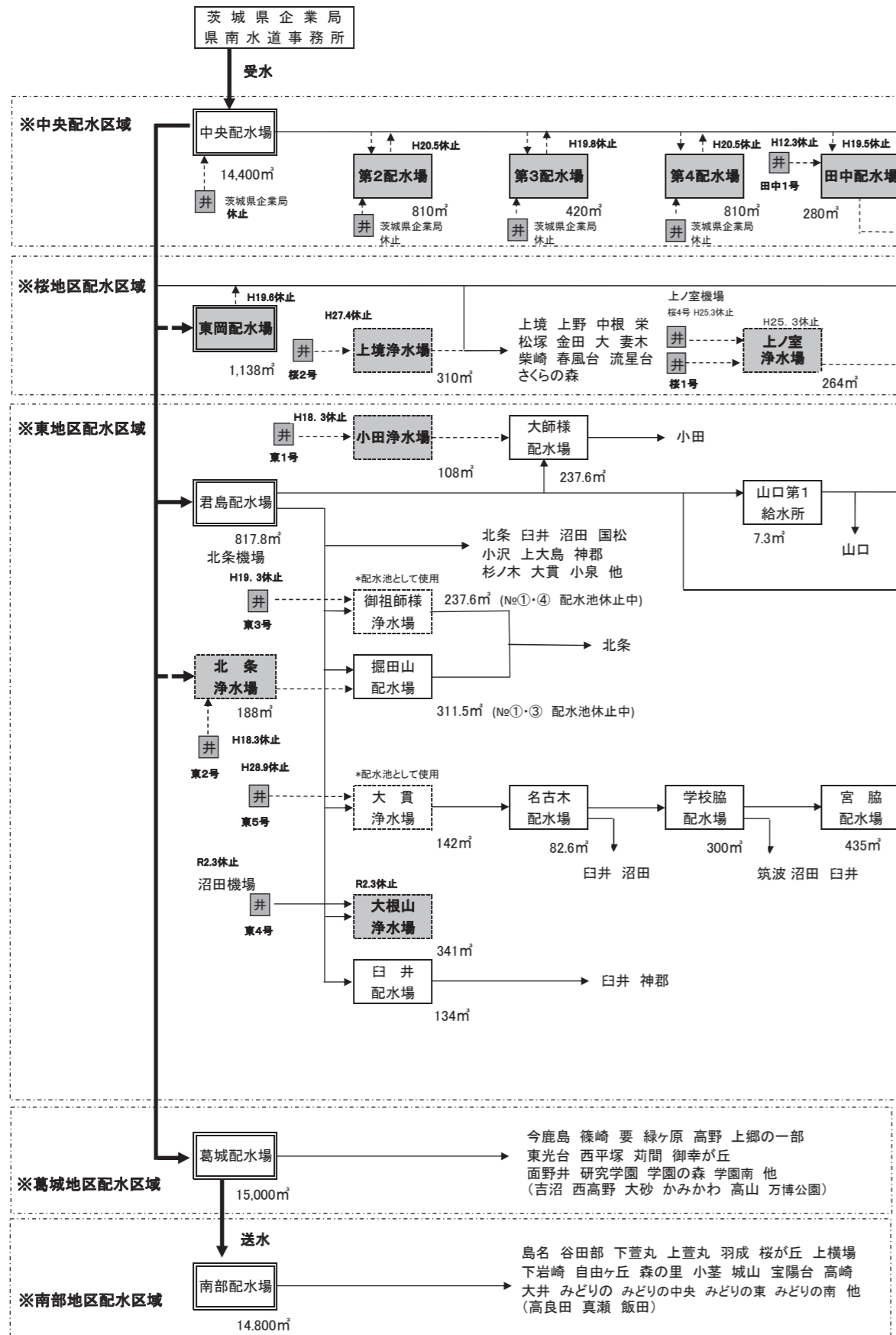

凡 例	
■	休止施設
()	未整備地区
□	浄水場
□	配水場・給水所

旧春日庁舎 (平成22年7月から筑波大学に貸出)

名 称	施 設
庁 舎	RC造り 地上4階 塔屋1 延面積 4,031.537㎡ 1階 床面積 1,051.466㎡ 事務室 コンピューター室 更衣室 警備員室 宿直室 清掃員室 資料室 会議室 機械室 ロビー 2階 床面積 986.784㎡ 事務室 更衣室 食事室 資料室 会議室 印刷室 3階 床面積 986.784㎡ 管理者室 事務室 休憩室 資料室 会議室 電話交換機室 4階 床面積 949.144㎡ 事務室 会議室 資料室 塔屋 床面積 57.359㎡ ファンルーム ELV機械室
倉 庫	鉄骨造り 地上1階 延面積 221.120㎡
電 気 設 備	受配電設備一式(高圧 6000V 受電)
そ の 他 の 設 備	空調設備一式 給排水設備一式

揚水機場 3施設 (休止3)

施設名	設備名等	能 力 ・ 構 造 等
上ノ室機場 (平成25年3月休止)	所在地	つくば市上ノ室2173
	井 戸	φ300mm×200m (桜4号井)
	取水ポンプ	水中モータポンプ φ80mm×0.4m ³ /分×74m×7.5kw×1台×200V
	自家発電設備	200V×120KVA×150PS×96kw (ディーゼル:軽油)
北条機場 (平成19年3月休止)	所在地	つくば市君島47-2 敷地面積 31.00m ²
	井 戸	φ300mm×155m (東3号井)
	取水ポンプ	水中モータポンプ φ80mm×0.8m ³ /分×50m×11kw×1台×200V
沼田機場 (令和2年3月休止)	所在地	つくば市国松3002 敷地面積 355.00m ²
	井 戸	φ300mm×80m (東4号井)
	取水ポンプ	水中モータポンプ φ100mm×1.0m ³ /分×107m×30kw×1台×200V

浄水場 9施設 (休止7・配水場として運用2)

施設名	設備名等	能力・構造等
上境浄水場 (平成27年4月休止)	所在地	つくば市上境317-4他 敷地面積 1,191.79㎡
	井戸	φ300mm×180m (桜2号井)
	取水ポンプ	水中モータポンプ φ80mm×0.42m ³ /分×64m×7.5kw×1台×200V
	着水井	RC造り 有効容量 40.6m ³
	酸化池	RC造り 有効容量 54.36m ³
	急速ろ過機	鋼板製 φ2.8m×H1.83m×2基 処理能力 83m ³ /h
	浄水池兼配水池	RC造り 有効容量 310m ³
	ろ過ポンプ	φ100mm×1.25m ³ /分×21m×7.5kw×2台×200V
	逆洗ポンプ	φ150mm×3.6m ³ /分×17m×15kw×1台×200V
	配水ポンプ	φ80mm×0.541m ³ /分×42m×7.5kw×1台×200V
		φ100mm×0.774m ³ /分×42m×11kw×1台×200V
	PAC注入設備	12m ³ /分×0.1kw×2台 角型タンク1槽
	PAC貯槽	ポリエチレン製 円筒型 6m ³ ×1槽
	次亜塩素酸注入設備	15~150m ³ /分×2台
	次亜塩素酸貯槽	角型1m ³ ×2槽
硫酸注入設備	30m ³ /分×2台 (撤去)	
硫酸貯槽	PVC製 角型1槽 (容量300ℓ) (撤去)	
上ノ室浄水場 (平成25年3月休止)	所在地	つくば市上ノ室字入定原2249-1 敷地面積 1,347.72㎡
	井戸	φ300mm×150m (桜1号井)
	取水ポンプ	水中モータポンプ φ65mm×0.28m ³ /分×44m×3.7kw×1台×200V
	着水井	RC造り 有効容量 40.4m ³
	酸化池	RC造り 有効容量 76.1m ³
	急速ろ過機	鋼板製 φ2.2m×H3.3m×1基 処理能力 90m ³ /h
	浄水池兼配水池	RC造り 有効容量 264m ³
	移送ポンプ	φ80mm×0.833m ³ /分×17m×3.7kw×2台×200V 水中モータポンプ
	ろ過・逆洗ポンプ	φ100mm×1.67m ³ /分×26m×11kw×2台×200V 水中モータポンプ
	配水ポンプ	φ80mm×0.541m ³ /分×42m×7.5kw×1台×200V
		φ100mm×0.774m ³ /分×42m×11kw×1台×200V
	PAC注入設備	12m ³ /分×0.1kw×1台 30m ³ /分×0.1kw×1台
	PAC貯槽	ポリエチレン製 φ1.922m×H2.77m×1槽
	次亜塩素酸注入設備	15~150m ³ /分×2台
	次亜塩素酸貯槽	角型1m ³ ×2槽
硫酸注入設備	30m ³ /分×2台 (撤去)	
硫酸貯槽	PVC製 角型1槽 (容量300ℓ)	
自家発電設備	200V×170KVA(136kw)×218PS (ディーゼル:軽油)	
下広岡浄水場 (平成11年3月休止) (平成15年1月施設撤去)	所在地	つくば市下広岡410-11 敷地面積 391.63㎡
	井戸	φ300mm×180m (桜3号井)

施設名	設備名等	能力・構造等
小田浄水場 (平成18年3月休止)	所在地	つくば市小田1682-1 敷地面積 696.00㎡
	井戸	φ250mm×111m (東1号井)
	取水ポンプ	水中モータポンプ φ80mm×0.8㎡/分×50m×11kw×1台×200V
	着水井	RC造り 有効容量 85㎡
	浄水池	RC造り 有効容量 108㎡
	急速ろ過機	鋼板製 φ2.4m×H1.83m×1基 処理能力 45㎡/h
	ろ過ポンプ	φ80mm×0.9㎡/分×20m×5.5kw×2台×200V 水中モータポンプ
	逆洗ポンプ	φ125mm×2.27㎡/分×17m×11kw×1台×200V
	送水ポンプ	φ80mm×0.6㎡/分×60m×11kw×1台×200V
	PAC注入設備	62ml/分×1.0MPa×2台
	PAC貯槽	PVC製 1槽 (容量500ℓ)
	次亜塩注入設備	3~31ml/分×1.0MPa×25w×2台
	次亜塩貯槽	PVC製 1槽 (容量1300ℓ)
	硫酸注入設備	3~30ml/分×1.0MPa×0.1kw×2台
硫酸貯槽	PVC製 1槽 (容量500ℓ)	
北条浄水場 (平成18年3月休止)	所在地	つくば市君島306-2 敷地面積 237.00㎡(借用)
	井戸	φ250mm×80m (東2号井)
	取水ポンプ	水中モータポンプ φ100mm×0.85㎡/分×84m×19kw×1台×200V
	着水混和池	RC造り 有効容量 85㎡
	浄水池	RC造り 有効容量 188㎡
	急速ろ過機	鋼板製 φ1.62m×H2.74m×1基 処理能力 60㎡/h
	ろ過・逆洗ポンプ	φ80mm×1.25㎡/分×17m×5.5kw×2台×200V 水中モータポンプ
	サンプリングポンプ	φ40mm×0.09㎡/分×39m×2.2kw×1台×200V
	送水ポンプ	φ80mm×1.0㎡/分×72m×18.5kw×1台×200V 水中モータポンプ φ80mm×0.417㎡/分×99m×18.5kw×1台×200V
	次亜塩注入設備	15~150ml/分×2台 (撤去)
	次亜塩貯槽	角型密閉式 500ℓ FRP製内面PVC 1槽 (撤去)
機械攪拌設備	200V×0.75kw×1台	
御祖師様浄水場 (平成19年3月取水停止) *配水池として使用	所在地	つくば市北条411-1 敷地面積 1,059.00㎡
	着水混和池	RC造り 有効容量 27㎡
	急速ろ過機	鋼板製 φ2.8m×H1.8m×1基 処理能力 72㎡/h
	浄水池兼配水池	RC造り 有効容量 216㎡ 自然流下方式
	ろ過ポンプ	φ125mm×1.0㎡/分×15.6m×5.5kw×1台×200V
	逆洗ポンプ	φ150mm×5.0㎡/分×8.4m×11kw×1台×200V
	配水ポンプ	φ40mm×0.25㎡/分×27.5m×2.2kw×2台×200V
	PAC注入設備	12ml/分×1.0MPa×2台
	PAC貯槽	PVC製 1槽 (容量500ℓ)
	次亜塩注入設備	16.7~110ml/分×1.0MPa×25W
	次亜塩貯槽	PVC製 1槽 (容量1500ℓ)
	硫酸注入設備	30ml/分×1台
	硫酸貯槽	PVC製 1槽 (容量100ℓ)

施設名	設備名等	能力・構造等
大根山浄水場 (令和2年3月休止)	所在地	つくば市国松883-19,66 敷地面積 646.00㎡
	着水井	RC造り 有効容量 10㎡
	急速ろ過機	鋼板製 φ2.8m×H1.8m×1基 処理能力 72㎡/h
	浄水池兼配水池	RC造り 有効容量 341㎡
	逆洗ポンプ	φ100mm×1.67㎡/分×26m×11kw×1台×200V
	ろ過ポンプ	φ80mm×1.0㎡/分×21m×5.5kw×1台×200V
	次亜塩注入設備	15~150ml/分×2台
	次亜塩貯槽	角型密閉式 500ℓ FRP製内面PVC 1槽
	サンプリングポンプ	1台 32A×32A 150ℓ/分×8m×0.4kw×1台
配水方式	自然流下方式	
大貫浄水場 (平成28年9月取水停止) *名古屋配水場へ 送水するための配水 池として使用	所在地	つくば市沼田1851 敷地面積 223.00㎡
	井戸	φ250mm×62m (東5号井)
	取水ポンプ	水中モータポンプ φ80mm×0.62㎡/分×50m×7.5kw×1台×200V
	着水混和池	RC造り 有効容量 50㎡
	浄水池	RC造り 有効容量 190㎡ (配水池として使用)
	急速ろ過機	鋼板製 φ1.7m×H3.0m×1基 処理能力 60㎡/h
	ろ過・逆洗ポンプ	φ80mm×0.86㎡/分×20m×5.5kw×2台×200V 水中モータポンプ
	送水ポンプ	φ100mm×0.95㎡/分×140m×37kw×2台×200V 水中モータポンプ
	サンプリングポンプ	32A×32A 32ℓ/分×29mH×1台
次亜塩注入設備	15~150ml/分×2台	
次亜塩貯槽	角型密閉式 550ℓ FRP製内面PVC 1槽	
安食浄水場 (平成19年7月休止)	所在地	つくば市安食1296 敷地面積 713.54㎡(借用)
	井戸	φ250mm×201m (安食1号井)
	取水ポンプ	水中モータポンプ φ50mm×0.163㎡/分×45m×3.7kw×1台×200V
	着水混和池	RC造り 有効容量 21㎡
	浄水池兼配水池	RC造り 有効容量 200㎡
	急速ろ過機	鋼板製 φ1.2m×H3.0m×2基 1基当り処理能力 7.4㎡/h
	ろ過ポンプ	φ40mm×0.17㎡/分×25m×2.2kw×2台×200V 水中モータポンプ
	配水ポンプ	φ65mm×0.489㎡/分×30m×5.5kw×2台×200V(圧力タンク方式) 水中モータポンプ
	逆洗ポンプ	φ80mm×0.791㎡/分×20m×5.5kw×2台×200V 水中モータポンプ
	PAC注入設備	50ml/分×0.5kg/cm ³ ×2台
	PAC貯槽	角型500ℓ×1槽
	次亜塩注入設備	50ml/分×0.5kg/cm ³ ×2台
次亜塩貯槽	角型1000ℓ×2槽	

配水場 15施設(稼働10・休止5)

施設名	設備名等	能力・構造等
中央配水場 (昭和48年10月稼働)	所在地	つくば市吾妻四丁目3-1
	敷地面積	8,133.66㎡
	着水井	RC造り 有効容量 135㎡
	配水池	RC造り 有効容量 14,400㎡
	配水ポンプ	φ450mm×25.3㎡/分×48m×315kw×5台 (6000V 4台 400V 1台)
	次亜塩注入設備	27ℓ/時×2台
	次亜塩貯槽	FRP製 2槽 (容量2,000ℓ/1槽)
	自家発電設備	6,600V×1,250KVA(1,000kw)×1,600PS (ディーゼル:A重油)
	管理本館	RC造り 地下2階 地上1階 床面積1,629.33㎡
葛城配水場 (平成18年2月稼働)	所在地	つくば市学園の森三丁目50-4
	敷地面積	20,850.95㎡
	配水池	PC造り 有効容量 15,000㎡
	送水ポンプ	φ400mm×φ300mm×18.43㎡/分×60m×260kw×2台×400V
	配水ポンプ	φ300mm×φ250mm×13.9㎡/分×45m×150kw×3台×400V
	次亜塩注入設備	0.047~0.21ℓ/分×2台
	次亜塩貯槽	FRP製 2槽 (容量4.5㎡/2槽)
	自家発電設備	6,600V×1,500KVA (1,368kw)×1,860PS (ガスタービン:A重油)
	管理本館	RC造り 地上2階 床面積2,793.43㎡
南部配水場 (平成19年1月稼働)	所在地	つくば市みどりの二丁目44-1
	敷地面積	18,831.34㎡
	配水池	PC造り 有効容量 14,800㎡
	配水ポンプ	φ350mm×φ250mm×18.1㎡/分×50m×210kw×3台×400V
	次亜塩注入設備	0.036~0.294ℓ/分×2台
	次亜塩貯槽	FRP製 2槽 (容量2.5㎡/2槽)
	自家発電設備	6,600V×875KVA (800kw)×1,200PS (ガスタービン:A重油)
管理本館	RC造り 地上1階 床面積1,020.45㎡	
第2配水場 (平成20年5月休止)	所在地	つくば市天王台一丁目2-2
	敷地面積	1,766.41㎡
	配水池	RC造り 有効容量 810㎡
	配水ポンプ	φ200mm×2.59㎡/分×35m×37kw×2台×200V 水中モータポンプ
	電気室	RC造り 地上1階 床面積64.26㎡
第3配水場 (平成19年8月休止)	所在地	つくば市並木四丁目15-3
	敷地面積	1,148.09㎡
	配水池	RC造り 有効容量 420㎡
	配水ポンプ	φ125mm×1.29㎡/分×32m×18.5kw×2台×200V 水中モータポンプ
電気室	RC造り 地上1階 床面積64.26㎡	
第4配水場 (平成20年5月休止)	所在地	つくば市藤本3-2
	敷地面積	2,975.86㎡
	配水池	RC造り 有効容量 810㎡
	配水ポンプ	φ200mm×2.59㎡/分×35m×37kw×2台×200V 水中モータポンプ
	電気室	RC造り 地上1階 床面積64.26㎡
君島配水場	所在地	つくば市君島306-3,310-3 敷地面積 1,825.00㎡ (1,515.00+310.00)
	配水池	RC造り 有効容量 825㎡
	送配水ポンプ	φ100mm×1.48㎡/分×86m×37kw×4台×200V(沼田系)水中モータポンプ φ65mm×0.63㎡/分×63m×11kw×4台×200V(小田系)水中モータポンプ
	自家発電設備	6,600V×275KVA(220kw)×332PS (ディーゼル:軽油)
	管理棟	RC造り 地上1階 床面積142㎡

施設名	設備名等	能力・構造等
東岡配水場 (平成19年6月休止)	所在地	つくば市東岡79-1他 敷地面積 1,740.00㎡
	配水池	PC造り 有効容量 1,138㎡
	配水ポンプ	φ150mm×2.4㎡/分×48m×30kw×3台×200V
	ポンプ棟	RC造り 地上1階 床面積158.4㎡
	次亜塩注入設備	62mℓ/分×0.1kw×2台
	次亜塩貯槽 自家発電設備	ポリエチレン製 1槽 (容量500ℓ) 200V×185KVA(148kw)×222PS
臼井配水場	所在地	つくば市臼井2460 敷地面積 106.00㎡
	配水池	RC造り 有効容量 134㎡
	配水ポンプ	φ80mm×0.63㎡/分×60m×15kw×2台×200V (圧力タンク方式) 水中モータポンプ
ポンプ棟	RC造り 地上1階 床面積43.8㎡	
大師様配水場	所在地	つくば市小田4493-2,3 敷地面積 259.01㎡(借用)
	配水池	RC造り 有効容量 216㎡ (164.625+94.385)
	配水方式	自然流下方式
堀田山配水場	所在地	つくば市北条376-4 敷地面積 1,109.00㎡
	配水池	RC造り 有効容量 183㎡
	配水方式	自然流下方式
名古屋配水場	所在地	つくば市筑波1578-3 敷地面積 95.00㎡
	配水池	RC造り 有効容量 89㎡
	送水ポンプ	φ100mm×0.945㎡/分×118m×37kw×2台×200V 水中モータポンプ
	配水方式	自然流下方式
学校脇配水場 (平成22年3月新設施設に切替)	所在地	つくば市筑波1002の一部 敷地面積 216.00㎡(借用)
	配水池	PC造り 有効容量 300㎡
	送水ポンプ	φ80mm×0.64㎡/分×108m×22kw×2台×200V
	ポンプ棟	RC造り
	次亜塩注入設備	0.1~10.2mℓ/分×1台
	次亜塩貯槽 配水方式	PVC製 1槽 (容量100ℓ) 自然流下方式
宮脇配水場	所在地	つくば市筑波1-1 敷地面積 437.57㎡(借用)
	配水池	RC造り 有効容量 460㎡
	配水方式	自然流下方式
田中配水場 (平成12年3月取水休止) (平成19年5月休止)	所在地	つくば市田水山323 敷地面積 630.00㎡
	井戸	φ300mm×103m (田中1号井)
	取水ポンプ	水中モータポンプ φ65mm×0.2㎡/分×51m×3.7kw×1台×200V
	着水混和池	RC造り 有効容量 34㎡
	配水池 配水ポンプ	RC造り 有効容量 280㎡ φ100mm×0.8㎡/分×60m×15kw×2台×200V

給水所等 3施設(稼働2・休止1)

施設名	設備名等	能力・構造等
山口第1給水所	所在地	つくば市山口1469-2 敷地面積 55.00㎡
	貯水槽	FRP製 有効容量 7.3 m ³
	配水ポンプ	φ50mm×0.11m ³ /分×60m×5.5kw×2台×200V (貯水槽一体型)
山口第2給水所	所在地	つくば市山口1702-4 敷地面積 27.00㎡
	貯水槽	FRP製 有効容量 1.5 m ³
	配水ポンプ	φ32mm×0.1m ³ /分×40m×1.1kw×2台×200V
北条機場中継地 (平成19年3月休止)	所在地	つくば市北条4485-3 敷地面積 232.00㎡
	貯水槽	RC造り 有効容量 123m ³
	送水ポンプ	水中モータポンプ
	ポンプ棟	φ100mm×1.39m ³ /分×80m×37kw×2台×200V

その他の施設 3施設

施設名	設備名等	能力・構造等
非常用貯水槽	所在地	つくば市天久保二丁目 (天久保公園内)
	貯水槽	DIP、TUF型 φ2,000mm 50m ³
	所在地	つくば市竹園三丁目 (竹園公園内)
災害用水道資材倉庫	貯水槽	DIP、TUF型 φ2,000mm 50m ³
	所在地	つくば市吾妻四丁目4
	倉庫	鉄骨造りラーメン構造 平屋建 延床面積 149.90㎡

4. 業 務 統 計

取水量 (年度別・月別)

年度別

(単位: m³)

施設名 年度	県水受水	上境浄水場 (休止)	上ノ室浄水場 (休止)	下広岡浄水場 (休止)	北条浄水場 (休止)	北条 機 場 (休止)	大貫浄水場 (休止)	沼 田 機 場 (大根山)	小田浄水場 (休止)	田中配水場 (休止)	安食浄水場 (休止)	合 計
平成29年度	23,137,540	-	-	-	-	-	-	120,528	-	-	-	23,258,068
平成30年度	23,416,420	-	-	-	-	-	-	112,735	-	-	-	23,529,155
令和元年度	23,790,230	-	-	-	-	-	-	97,940	-	-	-	23,888,170
令和2年度	24,617,160	-	-	-	-	-	-	-	-	-	-	24,617,160
令和3年度	24,952,270	-	-	-	-	-	-	-	-	-	-	24,952,270

※ 沼田機場(大根山)は、令和2年3月から休止

月 別 (令和3年度)

(単位: m³)

施設名 月	県水受水	上境浄水場 (休止)	上ノ室浄水場 (休止)	下広岡浄水場 (休止)	北条浄水場 (休止)	北条 機 場 (休止)	大貫浄水場 (休止)	沼 田 機 場 (休止)	小田浄水場 (休止)	田中配水場 (休止)	安食浄水場 (休止)	合 計
4月	2,025,810	-	-	-	-	-	-	-	-	-	-	2,025,810
5月	2,100,080	-	-	-	-	-	-	-	-	-	-	2,100,080
6月	2,078,850	-	-	-	-	-	-	-	-	-	-	2,078,850
7月	2,146,470	-	-	-	-	-	-	-	-	-	-	2,146,470
8月	2,122,950	-	-	-	-	-	-	-	-	-	-	2,122,950
9月	1,986,860	-	-	-	-	-	-	-	-	-	-	1,986,860
10月	2,115,190	-	-	-	-	-	-	-	-	-	-	2,115,190
11月	2,050,120	-	-	-	-	-	-	-	-	-	-	2,050,120
12月	2,151,320	-	-	-	-	-	-	-	-	-	-	2,151,320
1月	2,136,730	-	-	-	-	-	-	-	-	-	-	2,136,730
2月	1,930,660	-	-	-	-	-	-	-	-	-	-	1,930,660
3月	2,107,230	-	-	-	-	-	-	-	-	-	-	2,107,230
計	24,952,270	-	-	-	-	-	-	-	-	-	-	24,952,270
月平均 取水量	2,079,356	-	-	-	-	-	-	-	-	-	-	2,079,356
日平均 取水量	68,362	-	-	-	-	-	-	-	-	-	-	68,362

配水量（年度別・月別）

年度別										
施設名 年度	中央配水場	葛城配水場	南部配水場	第2配水場 (休止)	第3配水場 (休止)	第4配水場 (休止)	東岡配水場 (休止)	上境浄水場 (休止)	上ノ室浄水場 (休止)	下広岡浄水場 (休止)
平成29年度	23,137,540	(5,545,920)	(4,108,250)	-	-	-	-	-	-	-
平成30年度	23,416,420	(5,605,080)	(4,392,340)	-	-	-	-	-	-	-
令和元年度	23,790,230	(5,496,300)	(4,938,490)	-	-	-	-	-	-	-
令和2年度	24,617,160	(5,879,370)	(4,723,150)	-	-	-	-	-	-	-
令和3年度	24,952,270	(5,976,180)	(4,629,320)	-	-	-	-	-	-	-

※ 沼田機場は、令和2年3月から休止

月別（令和3年度）										
施設名 月	中央配水場	葛城配水場	南部配水場	第2配水場 (休止)	第3配水場 (休止)	第4配水場 (休止)	東岡配水場 (休止)	上境浄水場 (休止)	上ノ室浄水場 (休止)	下広岡浄水場 (休止)
4月	2,025,810	(489,340)	(373,340)	-	-	-	-	-	-	-
5月	2,100,080	(502,360)	(384,990)	-	-	-	-	-	-	-
6月	2,078,850	(495,250)	(374,600)	-	-	-	-	-	-	-
7月	2,146,470	(521,320)	(398,070)	-	-	-	-	-	-	-
8月	2,122,950	(509,160)	(394,150)	-	-	-	-	-	-	-
9月	1,986,860	(475,910)	(375,000)	-	-	-	-	-	-	-
10月	2,115,190	(503,150)	(395,930)	-	-	-	-	-	-	-
11月	2,050,120	(491,860)	(383,200)	-	-	-	-	-	-	-
12月	2,151,320	(500,750)	(398,970)	-	-	-	-	-	-	-
1月	2,136,730	(500,670)	(400,130)	-	-	-	-	-	-	-
2月	1,930,660	(466,350)	(358,040)	-	-	-	-	-	-	-
3月	2,107,230	(520,060)	(392,900)	-	-	-	-	-	-	-
計	24,952,270	(5,976,180)	(4,629,320)	-	-	-	-	-	-	-
1日平均配水量	68,362	(16,373)	(12,683)	-	-	-	-	-	-	-
配水量比	100.0%	-	-	-	-	-	-	-	-	-

※（ ）書きは、中央配水場からの配水を受け再配水した水量であり、中央配水場の配水量の内数です。

										(単位：m ³)	
君島配水場	北条浄水場 (休止)	小田浄水場 (休止)	大貫浄水場 (休止)	沼田機場	御祖師様浄水場 (休止)	安食浄水場 (休止)	田中配水場 (休止)	合計	1日平均配水量		
(1,515,858)	-	-	-	108,848	-	-	-	23,246,388	63,689		
(1,568,820)	-	-	-	101,055	-	-	-	23,517,475	64,431		
(1,523,651)	-	-	-	87,220	-	-	-	23,877,450	65,239		
(1,259,094)	-	-	-	-	-	-	-	24,617,160	67,444		
(1,313,173)	-	-	-	-	-	-	-	24,952,270	68,362		

										(単位：m ³)	
君島配水場	北条浄水場 (休止)	小田浄水場 (休止)	大貫浄水場 (休止)	沼田機場 (休止)	御祖師様浄水場 (休止)	安食浄水場 (休止)	田中配水場 (休止)	合計	1日平均配水量		
(99,897)	-	-	-	-	-	-	-	2,025,810	67,527		
(106,183)	-	-	-	-	-	-	-	2,100,080	67,745		
(103,116)	-	-	-	-	-	-	-	2,078,850	69,295		
(111,131)	-	-	-	-	-	-	-	2,146,470	69,241		
(115,847)	-	-	-	-	-	-	-	2,122,950	68,482		
(109,479)	-	-	-	-	-	-	-	1,986,860	66,229		
(115,723)	-	-	-	-	-	-	-	2,115,190	68,232		
(111,932)	-	-	-	-	-	-	-	2,050,120	68,337		
(117,389)	-	-	-	-	-	-	-	2,151,320	69,397		
(121,557)	-	-	-	-	-	-	-	2,136,730	68,927		
(88,567)	-	-	-	-	-	-	-	1,930,660	66,574		
(112,352)	-	-	-	-	-	-	-	2,107,230	67,975		
(1,313,173)	-	-	-	-	-	-	-	24,952,270	68,362		
(3,598)	-	-	-	-	-	-	-	68,362	/		
-	-	-	-	-	-	-	-	100%			

施設能力・1日最大配水量・1日平均配水量・1日最小配水量

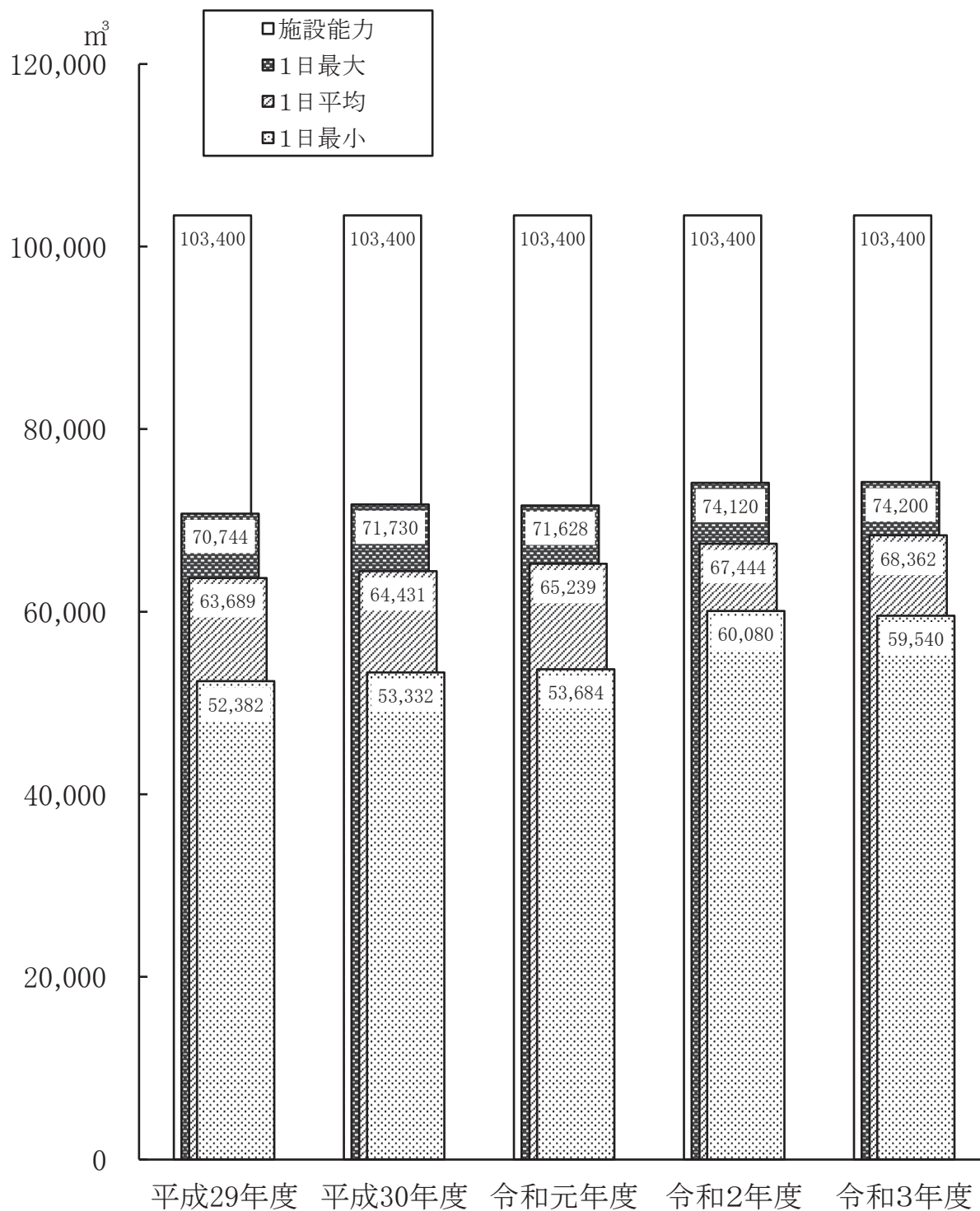

年度別年間配水量・年間有収水量

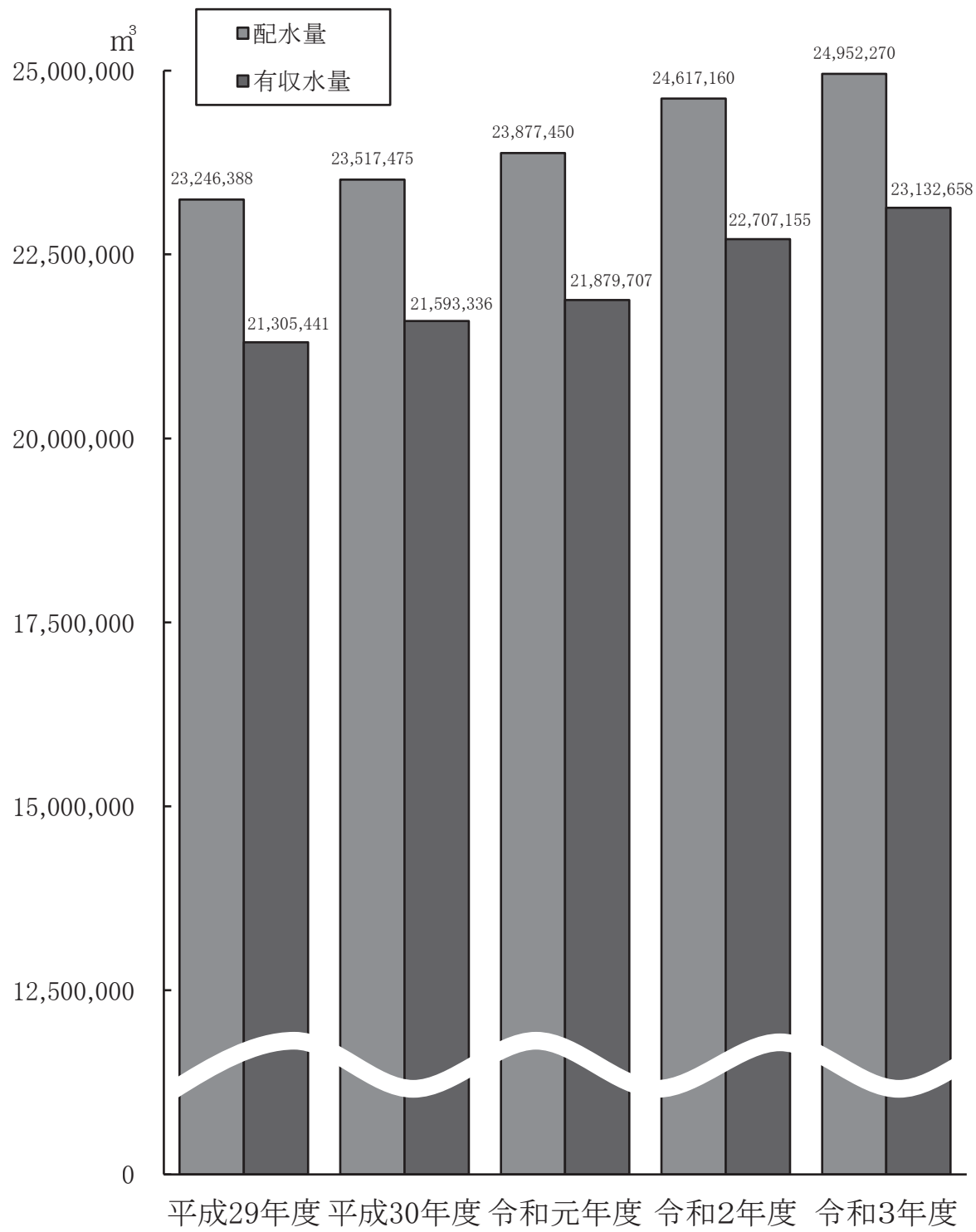

使用水量及び料金比較表(年度別・口径別)

口径	年度 項目	平成29年度	平成30年度	令和元年度	令和2年度	令和3年度
		13mm	栓数	22,783	22,835	22,797
	水量	2,675,755	2,612,998	2,546,532	2,638,657	2,603,469
	金額	404,041,711 436,348,339	454,506,795 490,850,114	453,087,550 492,397,427	460,059,577 506,064,405	455,092,602 500,610,755
20mm	栓数	64,719	68,039	70,810	74,497	77,628
	水量	11,841,846	12,224,404	12,656,385	13,860,482	14,255,729
	金額	1,696,485,005 1,832,109,063	2,020,738,215 2,182,295,808	2,124,112,945 2,308,596,085	2,301,314,271 2,531,445,973	2,368,037,068 2,604,840,377
25mm	栓数	1,878	1,966	2,076	2,151	2,242
	水量	932,592	936,337	936,151	921,204	936,813
	金額	154,357,479 166,703,365	198,572,035 214,454,436	204,421,855 222,147,619	199,603,086 219,563,523	201,526,888 221,679,515
30mm	栓数	357	362	372	377	389
	水量	464,405	434,352	422,445	379,313	397,848
	金額	82,261,507 88,841,766	103,163,920 111,416,269	104,570,680 113,640,496	92,484,346 101,732,770	96,767,710 106,444,469
40mm	栓数	402	418	431	443	458
	水量	984,791	1,008,674	1,010,872	925,370	1,002,421
	金額	186,933,414 201,887,399	259,426,635 280,179,954	270,976,910 294,406,904	248,115,264 272,926,784	270,813,846 297,895,228
50mm	栓数	214	221	226	240	250
	水量	987,142	986,325	966,262	887,983	919,071
	金額	203,391,711 219,662,725	279,622,300 301,991,702	284,359,800 308,916,093	262,071,716 288,278,886	269,123,929 296,036,317
75mm	栓数	79	79	81	78	79
	水量	1,039,772	1,006,998	987,240	882,219	884,147
	金額	219,051,240 236,575,257	295,453,865 319,090,094	299,926,480 325,791,018	270,207,302 297,228,030	270,407,595 297,448,353

(単位:栓、m³、円)

口径	年度 項目	平成29年度	平成30年度	令和元年度	令和2年度	令和3年度
		100mm	栓数	32	31	32
	水量	860,094	845,922	799,490	717,200	766,700
	金額	184,021,495 198,743,194	251,713,700 271,850,781	246,682,500 267,901,077	225,010,030 247,511,033	239,436,260 263,379,886
150mm	栓数	16	16	16	16	16
	水量	659,278	706,910	705,566	676,156	665,497
	金額	164,973,430 178,171,297	241,302,760 260,606,976	246,494,320 267,795,639	237,721,440 261,493,584	234,618,140 258,079,954
200mm	栓数	7	8	10	11	6
	水量	859,766	830,416	848,764	818,571	700,963
	金額	189,319,600 204,465,168	260,957,700 281,834,316	273,186,000 296,806,372	264,128,100 290,540,910	228,845,700 251,730,270
合計	栓数	90,487	93,975	96,851	100,828	104,477
	水量	21,305,441	21,593,336	21,879,707	22,707,155	23,132,658
	金額	3,484,836,592 3,763,507,573	4,365,457,925 4,714,570,450	4,507,819,040 4,898,398,730	4,560,715,132 5,016,785,898	4,634,669,738 5,098,145,124

注:金額欄の上段は消費税抜き、下段は消費税込み

使用水量及び料金比較表(年度別・用途別)

用途区分	年度 項目	平成29年度		平成30年度	
		実績	構成比	実績	構成比
独立行政法人等	栓数	97	0.1%	98	0.1%
	水量	2,363,435	11.1%	2,357,333	11.0%
	金額	514,277,166 555,419,233	14.8%	722,174,770 779,948,675	16.5%
地方公共団体等	栓数	572	0.6%	585	0.6%
	水量	816,035	3.8%	814,964	3.9%
	金額	179,118,556 193,447,501	5.1%	242,606,015 262,013,843	5.6%
営業用	栓数	3,890	4.3%	3,990	4.2%
	水量	3,570,894	16.8%	3,524,291	16.3%
	金額	684,494,781 739,250,441	19.6%	913,833,115 986,934,647	21.0%
仮設	栓数	398	0.4%	421	0.4%
	水量	67,970	0.3%	66,825	0.3%
	金額	18,700,370 20,196,235	0.5%	23,166,905 25,020,085	0.5%
公務員宿舎	栓数	1,055	1.2%	970	1.0%
	水量	236,002	1.1%	204,755	1.0%
	金額	33,999,379 36,717,713	1.0%	34,604,425 37,371,312	0.8%
民間アパート	栓数	46,906	51.8%	48,716	51.9%
	水量	5,759,849	27.1%	5,942,337	27.2%
	金額	944,896,817 1,020,446,582	27.2%	1,096,603,815 1,184,289,869	25.1%
一般家庭	栓数	34,990	38.7%	36,551	39.0%
	水量	8,058,286	37.8%	8,257,924	38.2%
	金額	1,052,299,104 1,136,419,272	30.2%	1,267,382,245 1,368,702,346	29.0%
公的住宅	栓数	2,579	2.9%	2,644	2.8%
	水量	432,970	2.0%	424,907	2.1%
	金額	57,050,419 61,610,596	1.6%	65,086,635 70,289,673	1.5%
合計	栓数	90,487	100%	93,975	100%
	水量	21,305,441	100%	21,593,336	100%
	金額	3,484,836,592 3,763,507,573	100%	4,365,457,925 4,714,570,450	100%

注:金額欄の上段は消費税抜き、下段は消費税込み

(単位:栓、m³、円)

令和元年度		令和2年度		令和3年度	
実績	構成比	実績	構成比	実績	構成比
100	0.1%	102	0.1%	97	0.1%
2,323,325	10.6%	2,188,054	9.6%	2,126,333	9.2%
730,195,440 793,235,128	16.2%	695,666,520 765,233,172	15.3%	675,578,830 743,136,713	14.6%
594	0.6%	596	0.6%	602	0.6%
761,944	3.4%	630,072	2.8%	676,338	2.9%
235,624,125 255,919,188	5.2%	199,933,798 219,925,588	4.4%	212,496,226 233,745,835	4.6%
4,098	4.2%	4,211	4.2%	4,376	4.2%
3,526,632	16.1%	3,249,744	14.3%	3,301,040	14.3%
952,839,200 1,035,255,830	21.1%	875,940,886 963,534,983	19.2%	888,843,944 977,728,285	19.2%
365	0.4%	374	0.4%	501	0.5%
58,360	0.3%	66,562	0.3%	86,430	0.4%
21,843,065 23,745,554	0.5%	24,306,245 26,736,867	0.5%	32,064,255 35,270,679	0.7%
818	0.9%	778	0.8%	730	0.7%
189,218	0.9%	185,315	0.8%	174,935	0.8%
31,287,035 33,996,809	0.8%	31,116,610 34,228,202	0.7%	29,440,123 32,384,063	0.6%
50,069	51.7%	52,343	51.9%	54,095	51.8%
6,096,857	27.9%	6,661,942	29.4%	6,841,110	29.6%
1,140,678,555 1,239,788,384	25.3%	1,215,492,715 1,337,042,172	26.7%	1,248,802,686 1,373,682,064	26.9%
38,264	39.5%	39,892	39.5%	41,488	39.7%
8,514,366	38.9%	9,295,769	40.9%	9,505,725	41.1%
1,331,747,515 1,447,341,007	29.5%	1,452,303,583 1,597,534,714	31.8%	1,482,214,864 1,630,445,845	32.0%
2,543	2.6%	2,532	2.5%	2,588	2.5%
409,005	1.9%	429,697	1.9%	420,747	1.8%
63,604,105 69,116,830	1.4%	65,954,775 72,550,200	1.4%	65,228,810 71,751,640	1.4%
96,851	100%	100,828	100%	104,477	100%
21,879,707	100%	22,707,155	100%	23,132,658	100%
4,507,819,040 4,898,398,730	100%	4,560,715,132 5,016,785,898	100%	4,634,669,738 5,098,145,124	100%

使用水量及び料金調定表(月別・口径別)

口径	月分 項目	過年度分	月分					
			3-4	4-5	5-6	6-7	7-8	8-9
13mm	水量	33	218,717	201,260	239,010	200,603	233,204	205,858
	金額	△ 477,840 △ 516,879	39,632,389 43,595,579	33,712,277 37,084,295	42,403,719 46,644,032	33,610,535 36,971,521	42,071,546 46,278,643	34,477,414 37,925,078
20mm	水量	△ 60	1,055,329	1,267,442	1,113,477	1,262,054	1,095,852	1,293,346
	金額	△ 717,275 △ 788,930	178,026,169 195,828,755	206,811,747 227,492,879	187,422,908 206,165,160	206,109,970 226,720,915	185,637,011 204,200,671	211,377,749 232,515,480
25mm	水量	0	75,051	81,101	77,692	78,102	79,019	76,914
	金額	△ 490,136 △ 539,152	16,399,401 18,039,333	16,914,069 18,605,470	16,866,558 18,553,209	16,492,128 18,141,335	17,226,013 18,948,609	16,496,358 18,145,989
30mm	水量	0	36,698	27,249	37,592	28,818	37,299	28,995
	金額	△ 535,616 △ 589,179	8,754,658 9,630,122	6,854,365 7,539,801	9,033,413 9,936,754	7,203,268 7,923,593	8,955,575 9,851,132	7,022,249 7,724,473
40mm	水量	0	89,925	64,475	94,549	75,208	103,635	71,149
	金額	△ 421,502 △ 463,654	24,224,710 26,647,181	17,663,011 19,429,312	25,376,610 27,914,271	20,482,965 22,531,261	27,818,990 30,600,889	19,490,470 21,439,517
50mm	水量	0	79,991	58,688	87,484	72,282	102,339	65,669
	金額	△ 353,896 △ 389,287	23,834,319 26,217,750	17,245,670 18,970,237	24,785,634 27,264,197	20,907,470 22,998,217	29,128,883 32,041,770	19,354,900 21,290,390
75mm	水量	0	66,622	77,273	68,697	87,345	73,340	84,679
	金額	△ 15,120 △ 16,632	20,790,990 22,870,089	23,229,350 25,552,285	21,414,600 23,556,060	26,012,920 28,614,212	22,760,830 25,036,913	25,489,640 28,038,604
100mm	水量	0	26,930	87,712	26,579	100,305	35,998	104,380
	金額	0	8,953,800 9,849,180	26,800,640 29,480,704	8,826,460 9,709,106	30,591,990 33,651,189	11,657,120 12,822,832	31,958,980 35,154,878
150mm	水量	0	13	109,385	308	136,398	62	107,252
	金額	0	436,820 480,502	38,222,740 42,045,014	502,280 552,508	46,310,800 50,941,880	444,560 489,016	37,526,400 41,279,040
200mm	水量	0	0	121,911	0	128,306	0	127,656
	金額	0	0	39,666,100 43,632,710	0	41,584,600 45,743,060	0	41,389,600 45,528,560
合計	水量	△ 27	1,649,276	2,096,496	1,745,388	2,169,421	1,760,748	2,165,898
	金額	△ 3,011,385 △ 3,303,713	321,053,256 353,158,491	427,119,969 469,832,707	336,632,182 370,295,297	449,306,646 494,237,183	345,700,528 380,270,475	444,583,760 489,042,009

注:金額欄の上段は消費税抜き、下段は消費税込み

(単位:m³、円)

9-10	10-11	11-12	12-1	1-2	2-3	合計
226,802	200,498	233,706	204,223	236,713	202,842	2,603,469
41,690,059	33,843,101	41,944,512	34,362,625	42,897,709	34,924,556	455,092,602
45,859,006	37,227,346	46,138,910	37,798,842	47,187,429	38,416,953	500,610,755
1,078,954	1,273,014	1,107,481	1,301,189	1,128,309	1,279,342	14,255,729
183,584,125	208,258,823	187,131,563	212,988,069	190,918,946	210,487,263	2,368,037,068
201,942,502	229,084,655	205,844,684	234,286,838	210,010,812	231,535,956	2,604,840,377
75,067	74,835	80,902	80,011	83,890	74,229	936,813
16,432,023	16,017,824	17,684,961	17,131,654	18,413,259	15,942,776	201,526,888
18,075,221	17,619,602	19,453,452	18,844,816	20,254,581	17,537,050	221,679,515
34,962	28,751	38,142	30,211	38,156	30,975	397,848
8,374,725	7,238,061	9,159,845	7,626,392	9,142,880	7,937,895	96,767,710
9,212,197	7,961,866	10,075,829	8,389,030	10,057,168	8,731,683	106,444,469
91,745	72,033	100,945	69,819	99,337	69,601	1,002,421
24,684,510	19,841,840	27,153,800	18,846,411	26,456,521	19,195,510	270,813,846
27,152,961	21,826,024	29,869,180	20,731,052	29,102,173	21,115,061	297,895,228
89,557	59,664	85,883	62,831	86,196	68,487	919,071
26,652,950	17,572,990	25,519,170	18,529,860	25,516,529	20,429,450	269,123,929
29,318,245	19,330,289	28,071,087	20,382,846	28,068,181	22,472,395	296,036,317
65,945	70,462	68,571	71,979	74,462	74,772	884,147
20,634,350	21,389,780	21,458,190	21,734,987	22,746,118	22,760,960	270,407,595
22,697,785	23,528,758	23,604,009	23,908,485	25,020,729	25,037,056	297,448,353
36,344	98,585	30,917	93,704	35,497	89,749	766,700
11,763,480	30,422,170	10,123,500	29,014,600	11,497,500	27,826,020	239,436,260
12,939,828	33,464,387	11,135,850	31,916,060	12,647,250	30,608,622	263,379,886
56	105,728	269	103,119	77	102,830	665,497
443,480	37,153,960	492,140	36,356,380	447,260	36,281,320	234,618,140
487,828	40,869,356	541,354	39,992,018	491,986	39,909,452	258,079,954
0	117,205	0	101,732	0	104,153	700,963
0	38,254,300	0	33,612,400	0	34,338,700	228,845,700
0	42,079,730	0	36,973,640	0	37,772,570	251,730,270
1,699,432	2,100,775	1,746,816	2,118,818	1,782,637	2,096,980	23,132,658
334,259,702	429,992,849	340,667,681	430,203,378	348,036,722	430,124,450	4,634,669,738
367,685,573	472,992,013	374,734,355	473,223,627	382,840,309	473,136,798	5,098,145,124

供給単価表(年度別・用途別)

(単位:円)

年度 用途	平成29年度	平成30年度	令和元年度	令和2年度	令和3年度
独立行政法人等	217.60	306.35	314.29	317.94	317.72
	235.01	330.86	341.42	349.73	349.49
地方公共団体等	219.50	297.69	309.24	317.32	314.19
	237.06	321.50	335.88	349.05	345.60
営業用	191.69	259.30	270.18	269.54	269.26
	207.02	280.04	293.55	296.50	296.19
仮設	275.13	346.68	374.28	365.17	370.99
	297.13	374.41	406.88	401.68	408.08
公務員宿舎	144.06	169.00	165.35	167.91	168.29
	155.58	182.52	179.67	184.70	185.12
民間アパート	164.05	184.54	187.09	182.45	182.54
	177.17	199.30	203.35	200.70	200.80
一般家庭	130.59	153.47	156.41	156.23	155.93
	141.02	165.74	169.99	171.86	171.52
公的住宅	131.77	153.18	155.51	153.49	155.03
	142.30	165.42	168.99	168.84	170.53
供給単価	163.57	202.17	206.03	200.85	200.35
	176.65	218.33	223.88	220.93	220.39
給水原価	198.42	196.08	193.73	188.45	184.00
	211.56	211.08	207.81	203.87	197.90

注:金額欄の上段は消費税抜き、下段は消費税込み

配水状況調(用途別)

有収率	92.71%
有効率	93.18%

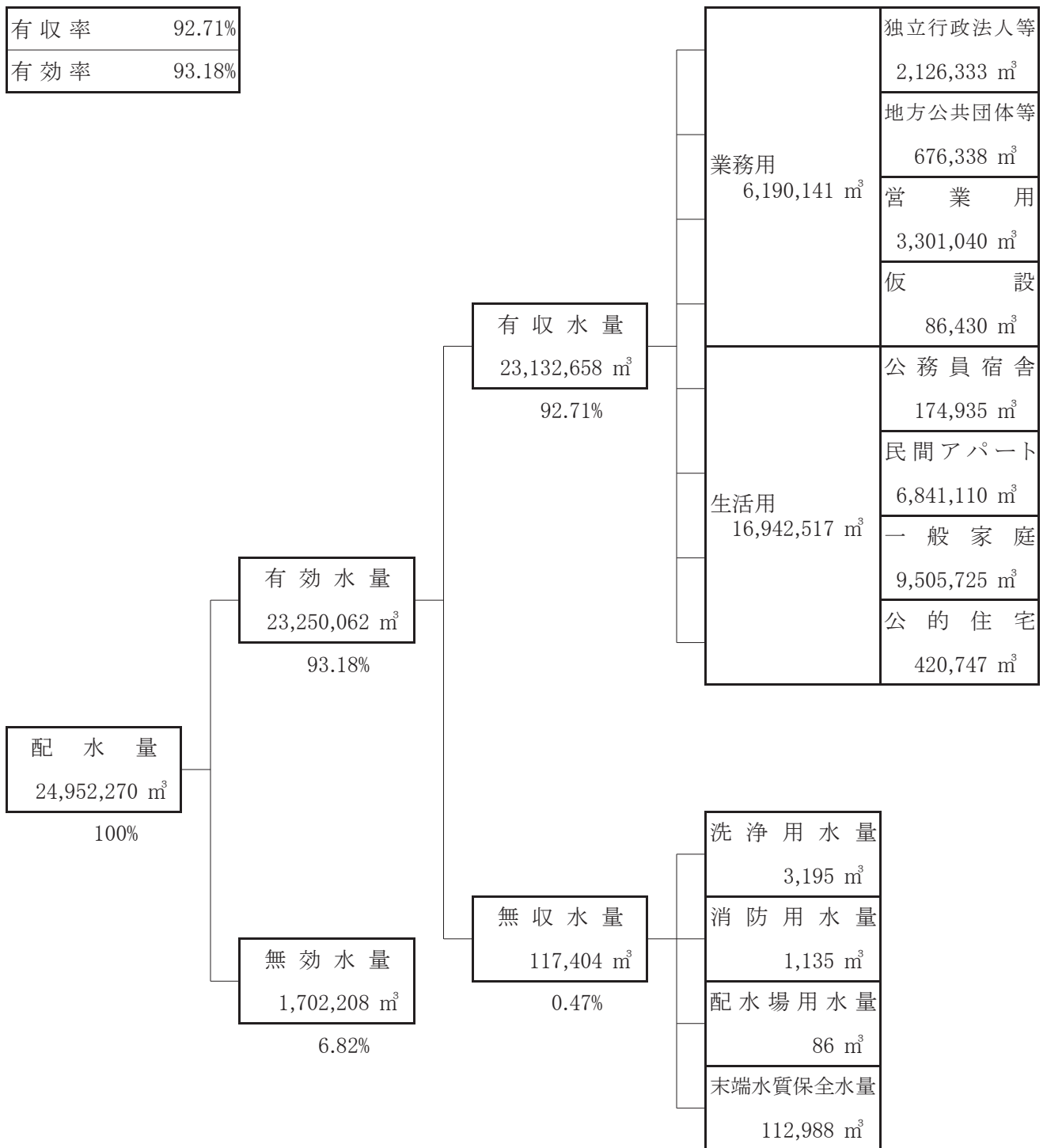

年間有収水量及び年度末給水人口

年間有収水量(旧町村別・用途別)

地区 用途	桜地区	荃崎地区	谷田部地区	豊里地区
独立行政法人等	522,931	107,288	1,274,412	1,427
地方公共団体等	206,587	53,910	229,013	38,857
営業用	584,886	151,285	1,417,731	367,997
仮設	19,172	589	65,271	282
公務員宿舎	128,229	40	46,666	0
民間アパート	2,253,481	168,115	3,781,148	145,504
一般家庭	2,102,392	1,452,139	4,031,489	455,313
公的住宅	131,542	0	246,347	13,944
合計	5,949,220	1,933,366	11,092,077	1,023,324

(単位:m³)

大穂地区	筑波地区	隣接市町村	合計
212,544	7,731	0	2,126,333
29,081	118,890	0	676,338
356,988	419,757	2,396	3,301,040
558	558	0	86,430
0	0	0	174,935
453,368	39,494	0	6,841,110
515,008	948,188	1,196	9,505,725
8,303	20,611	0	420,747
1,575,850	1,555,229	3,592	23,132,658

給水人口(旧町村別)

地区 項目	桜地区	荃崎地区	谷田部地区	豊里地区
給水区域内人口	59,913	22,637	114,846	15,563
給水人口	64,817	20,661	104,007	7,363
普及率	108.2%	91.3%	90.6%	47.3%

(単位:人)

大穂地区	筑波地区	隣接市町村	合計
19,400	16,313	-	248,672
12,358	14,427	13	223,646
63.7%	88.4%	-	89.9%

※給水区域内人口は常住人口を使用しており、給水人口には住民登録していない水道使用者が含まれていることから、桜地区のように普及率が100%を超える場合あり

給水人口(地区別)

(単位:人)

地区 項目	TX沿線開発地区	研究学園地区	周辺地区	合計
給水人口	44,920	84,824	93,902	223,646

※TX沿線開発地区:中根・金田台地区(春風台・さくらの森・流星台)、葛城地区(学園の森・研究学園・学園南)、島名・福田坪地区(香取台・諏訪・陣場)、上河原崎・中西地区(かみかわ・高山・万博公園西)、萱丸地区(みどりの・みどりの中央・みどりの東・みどりの南)

※研究学園地区:北郷、八幡台、春日、東新井、二の宮、小野川、松代、大わし、藤本、観音台、長峰、東、稲荷前、高野台、西原、天王台、天久保、吾妻、竹園、千現、並木、梅園、立原、南原、花畑、西沢、旭、大穂、上沢、牧園、池の台、松の里、若葉

※地区別の常住人口が集計されていないことから、地区内人口及び普及率は非表記

水道料金収納状況

(単位:件、円)

年度		口座振替	クレジットカード収納	納付書			合計
				コンビニ収納	スマートフォン アプリ収納	窓口、振込分	
平成 29年度	構成比	66.9%	-	27.3%	-	5.8%	100.0%
	件数	364,498	-	149,020	-	31,684	545,202
	収納額	2,804,677,496	-	552,737,142	-	390,074,098	3,747,488,736
平成 30年度	構成比	66.6%	-	27.8%	-	5.6%	100.0%
	件数	376,700	-	156,844	-	31,933	565,477
	収納額	3,509,932,479	-	649,009,969	-	448,180,543	4,607,122,991
令和 元年度	構成比	66.3%	-	28.4%	-	5.3%	100.0%
	件数	388,048	-	166,589	-	30,806	585,443
	収納額	3,790,636,967	-	709,592,790	-	369,674,169	4,869,903,926
令和 2年度	構成比	66.4%	-	28.0%	1.2%	4.4%	100.0%
	件数	401,446	-	168,941	7,109	26,515	604,011
	収納額	3,897,236,507	-	751,557,247	31,047,610	322,672,230	5,002,513,594
令和 3年度	構成比	66.3%	0.1%	25.8%	3.3%	4.5%	100.0%
	件数	415,483	744	161,874	20,446	28,223	626,770
	収納額	3,965,050,670	4,338,279	727,240,325	90,443,649	309,530,617	5,096,603,540

注1:収納額は消費税込み

注2:コンビニ収納は、平成14年11月から開始

注3:スマートフォンアプリ収納は、令和2年4月から開始

注4:クレジットカード収納は、令和4年1月から開始

水道使用開始届及び中止届受付状況

(単位:件)

年度 月	平成29年度		平成30年度		令和元年度		令和2年度		令和3年度	
	開始	中止	開始	中止	開始	中止	開始	中止	開始	中止
4月	2,305	2,202	2,215	2,175	2,474	2,467	2,156	2,619	2,309	1,947
5月	1,433	1,409	1,407	1,372	1,452	1,414	977	1,085	1,347	1,243
6月	1,431	1,122	1,370	1,037	1,205	1,070	1,425	1,216	1,441	1,178
7月	1,253	1,103	1,403	1,247	1,464	1,390	1,329	1,197	1,291	1,106
8月	1,281	1,215	1,201	1,089	1,142	971	1,239	1,188	1,253	1,147
9月	1,516	1,163	1,341	1,014	1,296	1,125	1,545	1,168	1,379	1,131
10月	1,476	1,367	1,629	1,495	1,523	1,285	1,452	1,146	1,288	1,130
11月	1,244	1,080	1,207	1,086	1,175	976	1,379	1,108	1,326	1,130
12月	1,204	1,069	1,448	1,134	1,197	1,088	1,452	1,286	1,356	1,196
1月	1,159	1,056	1,334	1,124	1,292	1,140	1,444	1,165	1,281	1,001
2月	1,696	1,315	1,712	1,545	1,756	1,398	1,565	1,304	1,487	1,305
3月	3,738	2,994	3,533	2,697	3,897	2,752	4,035	3,457	3,696	3,107
計	19,736	17,095	19,800	17,015	19,873	17,076	19,998	17,939	19,454	16,621

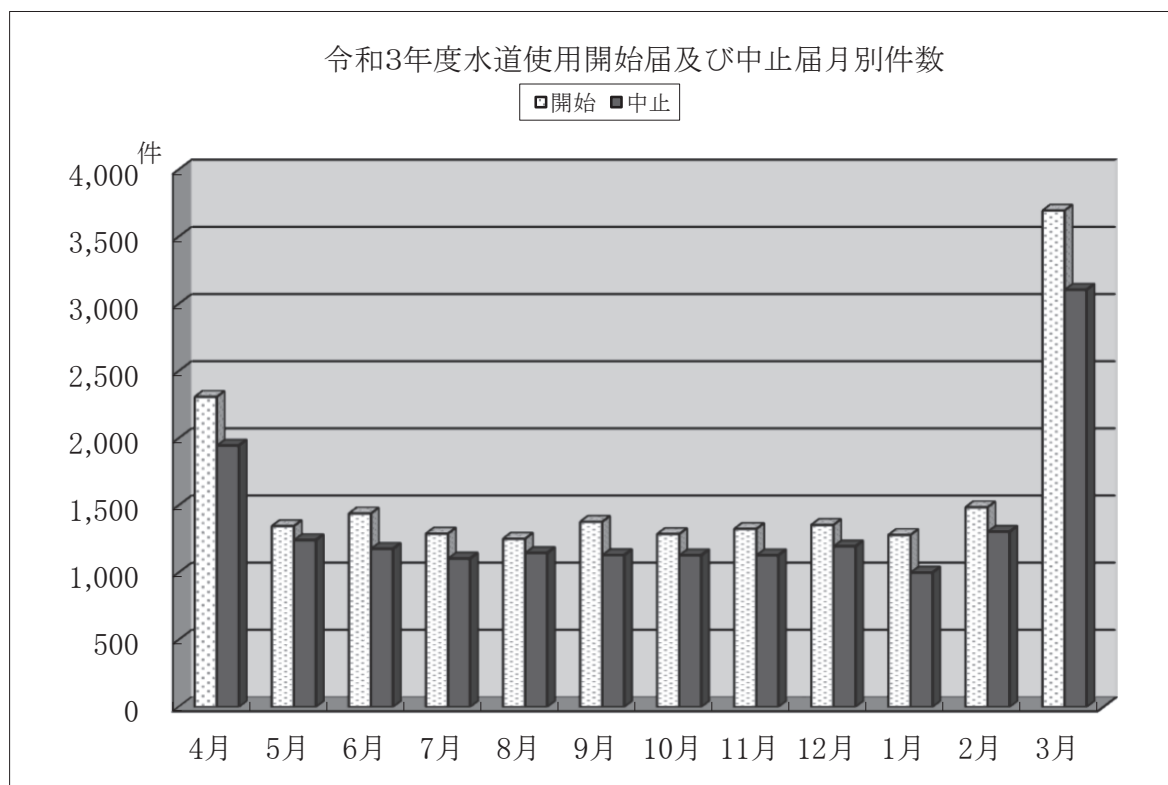

水道メーター検針状況

年度別検針件数

(単位:件)

検針月 \ 年度	平成29年度	平成30年度	令和元年度	令和2年度	令和3年度
偶 数 月	312,071	320,920	326,888	331,198	335,074
奇 数 月	291,009	302,273	315,446	324,690	336,451
計	603,080	623,193	642,334	655,888	671,525

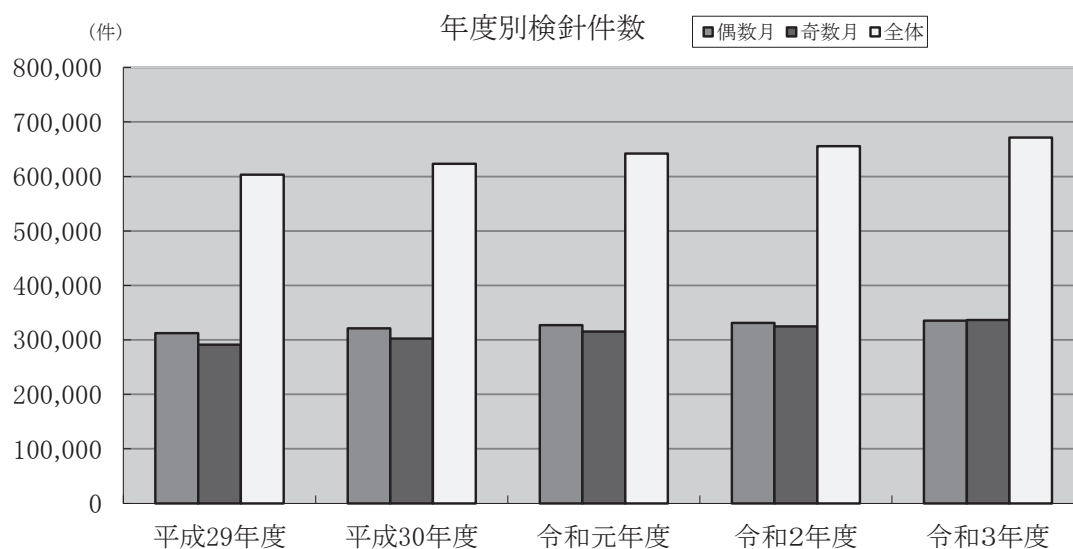

月別検針件数

偶数月検針件数(令和3年度)

(単位:件)

地区等 \ 月	4月	6月	8月	10月	12月	2月	計
地方公共団体等	343	344	345	346	344	345	2,067
桜 地 区	11,833	12,347	12,314	12,264	12,301	12,270	73,329
荃 崎 地 区	8,813	8,857	8,889	8,897	8,923	8,954	53,333
谷 田 部 地 区	18,796	19,243	19,220	19,226	19,313	19,348	115,146
豊 里 地 区	3,229	3,264	3,286	3,308	3,341	3,352	19,780
大 穂 地 区	6,551	6,615	6,647	6,640	6,674	6,697	39,824
筑 波 地 区	5,241	5,249	5,250	5,265	5,276	5,284	31,565
隣 接 市 町 村	5	5	5	5	5	5	30
計	54,811	55,924	55,956	55,951	56,177	56,255	335,074

奇数月検針件数(令和3年度)

(単位:件)

地区等 \ 月	5月	7月	9月	11月	1月	3月	計
独立行政法人等	104	104	102	102	102	101	615
地方公共団体等	276	277	278	278	278	277	1,664
桜地区	19,578	19,691	19,827	19,923	20,008	19,950	118,977
谷田部地区	35,335	35,480	35,784	35,935	36,289	36,342	215,165
隣接市町村	5	5	5	5	5	5	30
計	55,298	55,557	55,996	56,243	56,682	56,675	336,451

地区別検針区域図



給水停止処分執行状況

年度	項目	月分					
		3-4	4-5	5-6	6-7	7-8	8-9
平成 29年度	調定件数	46,604	43,576	47,346	43,618	47,558	44,074
	督促状発送件数	3,752	2,832	3,810	2,720	3,917	2,794
	給水停止通知書 発送件数	1,103	909	1,129	897	1,133	921
	給水停止対象件数	404	270	400	288	400	282
	給水停止実施件数	196	103	184	122	197	135
平成 30年度	調定件数	48,333	45,324	48,878	45,470	49,000	45,920
	督促状発送件数	3,737	2,930	3,776	2,932	4,030	2,954
	給水停止通知書 発送件数	1,143	938	1,155	927	1,145	953
	給水停止対象件数	414	304	455	301	297	297
	給水停止実施件数	197	125	219	161	196	149
令和 元年度	調定件数	49,224	47,943	49,920	47,821	49,887	48,106
	督促状発送件数	3,805	3,098	3,854	3,091	3,999	3,189
	給水停止通知書 発送件数	1,105	980	1,185	987	1,200	1,045
	給水停止対象件数	358	276	440	272	399	272
	給水停止実施件数	175	125	224	148	206	125
令和 2年度	調定件数	50,577	49,695	50,782	49,765	50,919	50,266
	督促状発送件数	4,673	3,882	4,817	3,910	3,808	3,178
	給水停止通知書 発送件数	※0	※0	1,137	1,090	1,136	1,041
	給水停止対象件数	※0	※0	361	332	423	309
	給水停止実施件数	※0	※0	209	161	153	119
令和 3年度	調定件数	51,287	52,559	52,055	52,791	52,049	53,387
	督促状発送件数	3,534	3,148	3,671	3,060	3,615	3,117
	給水停止通知書 発送件数	998	998	1,081	985	1,057	1,025
	給水停止対象件数	323	328	323	259	377	272
	給水停止実施件数	161	152	148	127	196	130

(単位:件)

9-10	10-11	11-12	12-1	1-2	2-3	計	比率
47,825	44,093	47,950	44,522	48,650	46,590	552,406	-
3,753	2,624	3,618	2,790	3,688	2,776	39,074	7.1%
1,012	828	1,089	939	1,129	933	12,022	2.2%
334	259	456	248	364	240	3,945	0.7%
153	100	210	93	199	99	1,791	0.3%
49,343	46,101	49,334	46,662	50,083	48,812	573,260	-
3,949	2,780	3,663	3,069	3,772	2,786	40,378	7.0%
1,033	916	1,087	975	1,046	946	12,264	2.1%
297	285	355	297	361	221	3,884	0.7%
196	139	202	133	165	144	2,026	0.4%
50,257	48,179	50,185	48,638	50,829	50,915	591,904	-
4,090	2,927	3,745	3,155	4,008	3,824	42,785	7.2%
1,141	944	1,099	※0	※0	※0	9,686	1.6%
362	239	※0	※0	※0	※0	2,618	0.4%
194	107	※0	※0	※0	※0	1,304	0.2%
51,190	50,603	51,522	51,267	51,799	53,968	612,353	-
3,900	2,951	3,585	3,146	3,501	2,976	44,327	7.2%
1,094	1,094	1,018	999	942	978	10,529	1.7%
350	288	310	298	296	581	3,548	0.6%
160	157	165	137	134	140	1,535	0.3%
52,081	53,520	52,408	54,078	52,843	56,307	635,365	-
3,635	2,893	3,466	3,017	3,414	2,926	39,496	6.2%
919	930	964	872	914	912	11,655	1.8%
323	320	334	204	290	200	3,553	0.6%
168	155	173	99	157	96	1,762	0.3%

※は、新型コロナウイルス感染症の対応として給水停止の執行を見送ったもの

給水装置工事件数

年度別・月別

年度	項目	月					
		4月	5月	6月	7月	8月	9月
平成 29年度	新設	75	87	90	79	58	65
	改造	120	164	162	149	162	180
	撤去	9	15	8	9	18	13
	計	204	266	260	237	238	258
平成 30年度	新設	4	73	53	65	79	50
	改造	125	168	184	170	143	151
	撤去	11	11	5	9	8	8
	計	140	252	242	244	230	209
令和 元年度	新設	73	60	84	86	62	66
	改造	148	136	130	148	119	136
	撤去	11	6	13	12	5	3
	計	232	202	227	246	186	205
令和 2年度	新設	67	56	75	62	48	62
	改造	126	134	133	115	78	143
	撤去	5	5	9	6	3	8
	計	198	195	217	183	129	213
令和 3年度	新設	63	56	71	57	73	71
	改造	142	135	163	144	134	144
	撤去	7	5	7	4	7	3
	計	212	196	241	205	214	218

(単位:件)

							計	比率
10月	11月	12月	1月	2月	3月			
73	60	41	63	67	66	824	29.4%	
149	146	142	140	154	147	1,815	64.8%	
13	18	22	9	18	9	161	5.8%	
235	224	205	212	239	222	2,800	100%	
94	101	124	120	75	53	891	31.1%	
169	172	141	114	140	173	1,850	64.5%	
10	18	12	12	14	9	127	4.4%	
273	291	277	246	229	235	2,868	100%	
122	65	54	130	81	58	941	35.5%	
134	123	150	127	127	136	1,614	61.0%	
8	7	13	8	3	3	92	3.5%	
264	195	217	265	211	197	2,647	100%	
77	76	65	73	63	87	811	32.6%	
144	149	149	142	145	154	1,612	64.7%	
7	4	6	5	4	4	66	2.7%	
228	229	220	220	212	245	2,489	100%	
121	128	144	85	74	62	1,005	35.9%	
162	142	148	127	114	162	1,717	61.2%	
4	10	10	10	5	8	80	2.9%	
287	280	302	222	193	232	2,802	100%	

漏水及び修繕件数

項目 年度	導送水管		配水管			給水管(公道)		分水栓修繕	舗装修繕	構造物修繕	小計	
	自然漏水	破損漏水	自然漏水			自然漏水	破損漏水					
			市・県・国道部	つくば市共同溝	茨城県共同溝							
平成29年度	0	0	32	0	0	1	52	1	39	11	49	185
平成30年度	0	0	29	0	3	0	61	0	28	13	40	174
令和元年度	0	0	20	0	0	0	51	1	36	20	36	164
令和2年度	0	0	35	0	0	0	67	1	36	16	47	202
令和3年度	1	0	20	0	0	0	62	1	40	13	45	182

(単位:件)

宅地内													小計	合計
補助バルブ	メーターパッキン	スリース弁・止水栓等	メーターユニオン	ボールタップ	蛇口	S・P・V・Pユニオン	ポリエチレン管	ビニル管	鋼管	鉛管	その他			
2	2	3	0	2	0	0	3	127	5	7	11	162	347	
0	5	0	3	0	0	0	0	106	11	6	21	152	326	
0	1	11	4	1	0	0	0	97	0	2	21	137	301	
0	2	1	0	1	0	0	0	107	10	2	57	180	382	
0	2	1	0	14	4	1	6	93	13	2	40	176	358	

水道加入金状況

年度別・口径別

年度	口径 項目	13mm		20mm		25mm		30mm		40mm	
		件数	金額	件数	金額	件数	金額	件数	金額	件数	金額
平成29年度		252	7,560,000	3,097	247,760,000	94	13,160,000	6	1,770,000	13	5,590,000
			8,164,800		267,583,200				14,212,800		
平成30年度 ※		316	6,310,000	3,009	210,950,000	100	13,030,000	10	2,850,000	8	3,360,000
			6,814,800		227,826,000				14,072,400		
令和元年度		244	4,880,000	2,423	169,590,000	76	9,880,000	11	3,135,000	11	4,620,000
			5,316,000		184,635,800				10,745,800		
令和2年度		273	5,460,000	2,283	159,800,000	89	11,570,000	7	1,995,000	11	3,360,000
			6,006,000		175,784,000				12,727,000		
令和3年度 ※		103	1,440,000	2,376	127,320,000	97	11,530,000	7	1,995,000	8	3,360,000
			1,584,000		140,053,800				12,683,000		

注:金額欄の上段は消費税抜き、下段は消費税込み

※平成30年度から、加入金の減免制度開始

(用途にかかわらず、新規・増径とも令和元年9月まで10,800円(税込)/件、令和元年10月から11,000円(税込)/件を一律減免)

※令和3年度から、茨城県水道普及促進支援事業開始

(家庭用の生活用水として新規に水道加入した方(集落等簡易水道からの加入を除く。))について、33,000円(税込)/件を限度に減免。増径、

月別・口径別(令和3年度)

月	口径 項目	13mm		20mm		25mm		30mm		40mm	
		件数	金額	件数	金額	件数	金額	件数	金額	件数	金額
4月		8	176,000	179	13,937,000	7	1,001,000	1	313,500	0	0
5月		6	132,000	140	10,835,000	4	572,000	1	313,500	0	0
6月		8	176,000	445	34,276,000	15	2,145,000	0	0	0	0
7月		13	286,000	154	11,858,000	7	1,001,000	1	313,500	1	462,000
8月		6	132,000	207	16,005,200	8	1,144,000	0	0	1	462,000
9月		10	220,000	178	13,706,000	3	429,000	2	627,000	1	462,000
10月		9	198,000	184	14,168,000	6	858,000	1	313,500	1	462,000
11月		4	88,000	167	12,705,000	13	1,859,000	0	0	1	462,000
12月		7	154,000	238	15,290,000	13	1,749,000	0	0	2	924,000
1月		3	66,000	155	8,987,000	4	484,000	0	0	0	0
2月		2	44,000	134	7,480,000	10	1,276,000	0	0	0	0
3月		27	154,000	195	11,099,000	7	913,000	1	313,500	1	462,000
還付分		(11)	-242,000	(2,140)	-30,292,400	(34)	-748,000				
合計		103	1,584,000	2,376	140,053,800	97	12,683,000	7	2,194,500	8	3,696,000

注:金額欄は、消費税込み

※3月還付分については、茨城県水道加入促進支援事業に係る還付によるもの(システム稼働(12/6)前の加入者に対し、差額分(20,000円

(単位:件、円)

50mm		75mm		150mm		口径変更による差額		合計	
件数	金額	件数	金額	件数	金額	件数	金額	件数	金額
3	2,340,000	1	1,500,000	0	0	149	14,985,000	3,615	294,665,000
	2,527,200		1,620,000		0		16,183,800		318,240,600
2	1,550,000	0	0	0	0	323	19,365,000	3,768	257,415,000
	1,674,000		0		0		20,914,200		278,008,200
7	5,390,000	0	0	0	0	184	11,620,000	2,956	209,115,000
	5,852,000		0		0		12,705,300		227,684,000
9	6,930,000	1	1,490,000	0	0	241	18,360,000	2,914	208,965,000
	7,623,000		1,639,000		0		20,198,300		229,867,800
9	6,930,000	1	1,490,000	0	0	231	10,345,300	2,832	164,410,300
	7,623,000		1,639,000		0		11,386,400		180,859,700

営業用等は現行どおり11,000円(税込)/件)

(単位:件、円)

50mm		75mm		150mm		口径変更による差額		合計	
件数	金額	件数	金額	件数	金額	件数	金額	件数	金額
0	0	0	0	0	0	1	44,000	196	15,471,500
1	847,000	0	0	0	0	18	506,200	170	13,205,700
0	0	0	0	0	0	5	1,210,400	473	37,807,400
1	847,000	0	0	0	0	3	121,000	180	14,888,500
2	1,694,000	0	0	0	0	96	4,983,000	320	24,420,200
0	0	0	0	0	0	18	858,000	212	16,302,000
0	0	0	0	0	0	12	341,000	213	16,340,500
1	847,000	0	0	0	0	7	330,000	193	16,291,000
0	0	0	0	0	0	27	896,500	287	19,013,500
2	1,694,000	1	1,639,000	0	0	11	764,700	176	13,634,700
1	847,000	0	0	0	0	28	1,287,600	175	10,934,600
1	847,000	0	0	0	0	5	44,000	237	13,832,500
								(2,185)	-31,282,400
9	7,623,000	1	1,639,000	0	0	231	11,386,400	2,832	180,859,700

/件+消費税を該当者に還付)

水道メーター設置状況

公設水道メーター 年度別・口径別設置・撤去状況

口径 年度	13mm		20mm		25mm		30mm		40mm		50mm	
	設置	撤去	設置	撤去	設置	撤去	設置	撤去	設置	撤去	設置	撤去
平成28年度以前	30,973	3,596	73,776	3,322	2,421	388	538	137	716	167	395	64
平成29年度	233	198	3,570	649	93	12	14	4	30	3	20	7
平成30年度	382	143	2,682	409	120	6	18	4	33	5	0	1
令和元年度	332	178	3,184	105	112	11	12	4	32	5	14	0
令和2年度	290	183	2,761	450	106	15	11	0	27	3	16	4
令和3年度	139	164	2,478	273	105	7	10	3	22	7	15	1
合計	32,349	4,462	88,451	5,208	2,957	439	603	152	860	190	460	77

※ 撤去:口径変更又は給水装置の撤去に伴うもの

公設水道メーター地区別・口径別設置状況

地区 口径	13mm	20mm	25mm	30mm	40mm	50mm
桜地区	10,120	22,385	672	112	180	105
荃崎地区	941	7,975	109	21	19	19
谷田部地区	11,235	43,467	1,368	233	371	193
豊里地区	509	2,738	95	27	38	17
大穂地区	1,584	4,955	169	35	39	29
筑波地区	3,498	1,714	104	23	23	20
隣接市町村	0	9	1	0	0	0
計	27,887	83,243	2,518	451	670	383

私設水道メーター地区別・口径別設置状況

地区 口径	13mm	20mm	25mm	30mm	40mm	50mm
桜地区	0	0	0	0	4	4
荃崎地区	0	0	0	0	0	0
谷田部地区	0	0	0	0	0	2
豊里地区	0	0	0	0	0	0
大穂地区	0	0	0	0	0	0
筑波地区	0	0	0	0	0	0
隣接市町村	0	0	0	0	0	0
計	0	0	0	0	4	6

※ 私設水道メーター:分割請求申込者が設置したもの

(単位:個)

75mm		100mm		150mm		200mm		250mm		400mm		合計		
設置	撤去	設置	撤去	設置	撤去	設置	撤去	設置	撤去	設置	撤去	設置	撤去	設置状況
122	29	31	4	27	11	11	7	1	0	1	1	109,012	7,726	101,286
8	2	1	1	0	0	0	0	0	0	0	0	3,969	876	3,093
0	3	0	1	0	0	0	0	0	1	0	0	3,235	573	2,662
2	0	0	0	0	0	0	0	0	0	0	0	3,688	303	3,385
2	1	2	2	1	1	0	0	0	0	0	0	3,216	659	2,557
1	1	0	0	0	0	0	0	0	0	0	0	2,770	456	2,314
135	36	34	8	28	12	11	7	1	1	1	1	125,890	10,593	115,297

(単位:個)

75mm	100mm	150mm	200mm	250mm	400mm	合計
34	9	4	0	0	0	33,621
0	0	2	0	0	0	9,086
39	10	9	3	0	0	56,928
8	1	0	0	0	0	3,433
4	4	1	1	0	0	6,821
14	2	0	0	0	0	5,398
0	0	0	0	0	0	10
99	26	16	4	0	0	115,297

(単位:個)

75mm	100mm	合計
8	4	20
0	0	0
1	1	4
0	0	0
0	0	0
0	0	0
0	0	0
9	5	24

水道メーター交換状況

検定期間満了による交換

(単位:個)

口径 年度	13mm	20mm	25mm	30mm	40mm
平成29年度	3,176	5,615	244	45	52
平成30年度	2,665	8,916	201	44	90
令和元年度	3,123	9,170	283	53	66
令和2年度	3,559	8,442	247	60	53
令和3年度	4,549	8,443	254	57	103

50mm	75mm	100mm	150mm	200mm	合計
28	17	6	2	1	9,186
51	10	5	3	0	11,985
30	12	5	5	1	12,748
40	13	1	0	0	12,415
41	10	5	0	0	13,462

故障による交換

(単位:個)

口径 年度	13mm	20mm	25mm	30mm	40mm
平成29年度	13	23	1	0	1
平成30年度	9	17	7	2	2
令和元年度	12	25	3	0	3
令和2年度	60	32	6	0	1
令和3年度	26	17	1	1	1

50mm	75mm	100mm	150mm	200mm	合計
4	1	0	0	0	43
2	1	0	0	0	40
4	1	0	0	0	48
1	0	0	0	0	100
3	1	0	0	0	50

浄水基準項目水質検査結果表

検査機関 茨城県企業局水質管理センター

検査項目	採水場所	水道水質基準値	竹園	安食	国松
一般細菌		100個/mL以下	0 (個/ml)	0 (個/ml)	0 (個/ml)
大腸菌		検出されないこと	不検出 (mg/ml)	不検出 (mg/ml)	不検出 (mg/ml)
カドミウム及びその化合物		0.003mg/L以下	0.0003未満 (mg/ml)	0.0003未満 (mg/ml)	0.0003未満 (mg/ml)
水銀及びその化合物		0.0005mg/L以下	0.00005未満 (mg/ml)	0.00005未満 (mg/ml)	0.00005未満 (mg/ml)
セレン及びその化合物		0.01mg/L以下	0.001未満 (mg/ml)	0.001未満 (mg/ml)	0.001未満 (mg/ml)
鉛及びその化合物		0.01mg/L以下	0.001未満 (mg/ml)	0.001未満 (mg/ml)	0.001未満 (mg/ml)
ヒ素及びその化合物		0.01mg/L以下	0.001未満 (mg/ml)	0.001未満 (mg/ml)	0.001未満 (mg/ml)
六価クロム化合物		0.05mg/L以下	0.001未満 (mg/ml)	0.001未満 (mg/ml)	0.001未満 (mg/ml)
亜硝酸態窒素		0.04mg/L以下	0.004未満 (mg/ml)	0.004未満 (mg/ml)	0.004未満 (mg/ml)
シアン化物イオン及び塩化シアン		0.01mg/L以下	0.001未満 (mg/ml)	0.001未満 (mg/ml)	0.001未満 (mg/ml)
硝酸態窒素及び亜硝酸態窒素		10mg/L以下	0.72 (mg/ml)	0.56 (mg/ml)	0.51 (mg/ml)
フッ素及びその化合物		0.8mg/L以下	0.10 (mg/ml)	0.12 (mg/ml)	0.12 (mg/ml)
ホウ素及びその化合物		1.0mg/L以下	0.03 (mg/ml)	0.03 (mg/ml)	0.03 (mg/ml)
四塩化炭素		0.002mg/L以下	0.0001未満 (mg/ml)	0.0001未満 (mg/ml)	0.0001未満 (mg/ml)
1,4-ジオキサン		0.05mg/L以下	0.005未満 (mg/ml)	0.005未満 (mg/ml)	0.005未満 (mg/ml)
シス-1,2-ジクロロエチレン及びトランス-1,2-ジクロロエチレン		0.04mg/L以下	0.0002未満 (mg/ml)	0.0002未満 (mg/ml)	0.0002未満 (mg/ml)
ジクロロメタン		0.02mg/L以下	0.0001未満 (mg/ml)	0.0001未満 (mg/ml)	0.0001未満 (mg/ml)
テトラクロロエチレン		0.01mg/L以下	0.0001未満 (mg/ml)	0.0001未満 (mg/ml)	0.0001未満 (mg/ml)
トリクロロエチレン		0.01mg/L以下	0.0001未満 (mg/ml)	0.0001未満 (mg/ml)	0.0001未満 (mg/ml)
ベンゼン		0.01mg/L以下	0.0001未満 (mg/ml)	0.0001未満 (mg/ml)	0.0001未満 (mg/ml)
塩素酸		0.6mg/L以下	0.07 (mg/ml)	0.09 (mg/ml)	0.07 (mg/ml)
クロロ酢酸		0.02mg/L以下	0.001未満 (mg/ml)	0.001未満 (mg/ml)	0.001未満 (mg/ml)
クロホルム		0.06mg/L以下	0.0035 (mg/ml)	0.0068 (mg/ml)	0.0049 (mg/ml)
ジクロロ酢酸		0.03mg/L以下	0.001未満 (mg/ml)	0.002 (mg/ml)	0.001未満 (mg/ml)
ジブromクロロメタン		0.1mg/L以下	0.0025 (mg/ml)	0.0086 (mg/ml)	0.0089 (mg/ml)
臭素酸		0.01mg/L以下	0.001未満 (mg/ml)	0.001未満 (mg/ml)	0.001未満 (mg/ml)
総トリハロメタン		0.1mg/L以下	0.0103 (mg/ml)	0.0270 (mg/ml)	0.0281 (mg/ml)
トリクロロ酢酸		0.03mg/L以下	0.001未満 (mg/ml)	0.001 (mg/ml)	0.001未満 (mg/ml)
ブromジクロロメタン		0.03mg/L以下	0.0034 (mg/ml)	0.0090 (mg/ml)	0.0064 (mg/ml)
ブromホルム		0.09mg/L以下	0.0009 (mg/ml)	0.0026 (mg/ml)	0.0079 (mg/ml)
ホルムアルデヒド		0.08mg/L以下	0.002未満 (mg/ml)	0.002未満 (mg/ml)	0.002未満 (mg/ml)
亜鉛及びその化合物		1.0mg/L以下	0.01未満 (mg/ml)	0.01未満 (mg/ml)	0.01未満 (mg/ml)
アルミニウム及びその化合物		0.2mg/L以下	0.01 (mg/ml)	0.01 (mg/ml)	0.02 (mg/ml)
鉄及びその化合物		0.3mg/L以下	0.01未満 (mg/ml)	0.01未満 (mg/ml)	0.02 (mg/ml)
銅及びその化合物		1.0mg/L以下	0.01未満 (mg/ml)	0.01未満 (mg/ml)	0.01未満 (mg/ml)
ナトリウム及びその化合物		200mg/L以下	21.7 (mg/ml)	24.7 (mg/ml)	24.5 (mg/ml)
マンガン及びその化合物		0.05mg/L以下	0.001未満 (mg/ml)	0.001未満 (mg/ml)	0.001未満 (mg/ml)
塩化物イオン		200mg/L以下	32.2 (mg/ml)	36.8 (mg/ml)	36.8 (mg/ml)
カルシウム、マグネシウム等(硬度)		300mg/L以下	66.3 (mg/ml)	69.4 (mg/ml)	69.4 (mg/ml)
蒸発残留物		500mg/L以下	159 (mg/ml)	175 (mg/ml)	174 (mg/ml)
陰イオン界面活性剤		0.2mg/L以下	0.02未満 (mg/ml)	0.02未満 (mg/ml)	0.02未満 (mg/ml)
ジェオスミン		0.00001mg/L以下	0.000001未満 (mg/ml)	0.000001未満 (mg/ml)	0.000001未満 (mg/ml)
2-メチルイソボルネオール		0.00001mg/L以下	0.000001未満 (mg/ml)	0.000001未満 (mg/ml)	0.000001未満 (mg/ml)
非イオン界面活性剤		0.02mg/L以下	0.002未満 (mg/ml)	0.002未満 (mg/ml)	0.002未満 (mg/ml)
フェノール類		0.005mg/L以下	0.0005未満 (mg/ml)	0.0005未満 (mg/ml)	0.0005未満 (mg/ml)
有機物(全有機炭素(TOC)の量)		3mg/L以下	0.9 (mg/ml)	1.1 (mg/ml)	1.0 (mg/ml)
pH値		5.8以上8.6以下	7.47 (mg/ml)	7.58 (mg/ml)	7.57 (mg/ml)
味		異常でないこと	異常なし (mg/ml)	異常なし (mg/ml)	異常なし (mg/ml)
臭気		異常でないこと	異常なし (mg/ml)	異常なし (mg/ml)	異常なし (mg/ml)
色度		5度以下	1未満 (度)	1未満 (度)	1未満 (度)
濁度		2度以下	0.1未満 (度)	0.1未満 (度)	0.1未満 (度)
水温 (°C)			12.7	14.6	13.8
気温 (°C)			10.5	12.4	13.9
遊離残留塩素 (mg/L)			0.6	0.3	0.4
採水日			令和3年12月13日	令和3年12月1日	令和3年12月1日

自由ヶ丘	神郡	筑波	高見原
0 (個/ml)	0 (個/ml)	0 (個/ml)	0 (個/ml)
不検出 (mg/ml)	不検出 (mg/ml)	不検出 (mg/ml)	不検出 (mg/ml)
0.0003未満 (mg/ml)	0.0003未満 (mg/ml)	0.0003未満 (mg/ml)	0.0003未満 (mg/ml)
0.00005未満 (mg/ml)	0.00005未満 (mg/ml)	0.00005未満 (mg/ml)	0.00005未満 (mg/ml)
0.001未満 (mg/ml)	0.001未満 (mg/ml)	0.001未満 (mg/ml)	0.001未満 (mg/ml)
0.001未満 (mg/ml)	0.001未満 (mg/ml)	0.001未満 (mg/ml)	0.001未満 (mg/ml)
0.001未満 (mg/ml)	0.001未満 (mg/ml)	0.001未満 (mg/ml)	0.001未満 (mg/ml)
0.001未満 (mg/ml)	0.001未満 (mg/ml)	0.001未満 (mg/ml)	0.001未満 (mg/ml)
0.004未満 (mg/ml)	0.004未満 (mg/ml)	0.004未満 (mg/ml)	0.004未満 (mg/ml)
0.001未満 (mg/ml)	0.001未満 (mg/ml)	0.001未満 (mg/ml)	0.001未満 (mg/ml)
0.52 (mg/ml)	0.50 (mg/ml)	0.56 (mg/ml)	0.63 (mg/ml)
0.11 (mg/ml)	0.12 (mg/ml)	0.12 (mg/ml)	0.10 (mg/ml)
0.03 (mg/ml)	0.03 (mg/ml)	0.03 (mg/ml)	0.03 (mg/ml)
0.0001未満 (mg/ml)	0.0001未満 (mg/ml)	0.0001未満 (mg/ml)	0.0001未満 (mg/ml)
0.005未満 (mg/ml)	0.005未満 (mg/ml)	0.005未満 (mg/ml)	0.005未満 (mg/ml)
0.0002未満 (mg/ml)	0.0002未満 (mg/ml)	0.0002未満 (mg/ml)	0.0002未満 (mg/ml)
0.0001未満 (mg/ml)	0.0001未満 (mg/ml)	0.0001未満 (mg/ml)	0.0001未満 (mg/ml)
0.0001未満 (mg/ml)	0.0001未満 (mg/ml)	0.0001未満 (mg/ml)	0.0001未満 (mg/ml)
0.0001未満 (mg/ml)	0.0001未満 (mg/ml)	0.0001未満 (mg/ml)	0.0001未満 (mg/ml)
0.10 (mg/ml)	0.07 (mg/ml)	0.11 (mg/ml)	0.07 (mg/ml)
0.001未満 (mg/ml)	0.001未満 (mg/ml)	0.001未満 (mg/ml)	0.001未満 (mg/ml)
0.0048 (mg/ml)	0.0048 (mg/ml)	0.0067 (mg/ml)	0.0040 (mg/ml)
0.001 (mg/ml)	0.001未満 (mg/ml)	0.002 (mg/ml)	0.001未満 (mg/ml)
0.0061 (mg/ml)	0.0066 (mg/ml)	0.0093 (mg/ml)	0.0044 (mg/ml)
0.001未満 (mg/ml)	0.001未満 (mg/ml)	0.001未満 (mg/ml)	0.001未満 (mg/ml)
0.0192 (mg/ml)	0.0209 (mg/ml)	0.0283 (mg/ml)	0.0145 (mg/ml)
0.001未満 (mg/ml)	0.001未満 (mg/ml)	0.001 (mg/ml)	0.001未満 (mg/ml)
0.0063 (mg/ml)	0.0059 (mg/ml)	0.0094 (mg/ml)	0.0046 (mg/ml)
0.0020 (mg/ml)	0.0036 (mg/ml)	0.0029 (mg/ml)	0.0015 (mg/ml)
0.002未満 (mg/ml)	0.002未満 (mg/ml)	0.002未満 (mg/ml)	0.002未満 (mg/ml)
0.01未満 (mg/ml)	0.01未満 (mg/ml)	0.01未満 (mg/ml)	0.01未満 (mg/ml)
0.01 (mg/ml)	0.02 (mg/ml)	0.01 (mg/ml)	0.01 (mg/ml)
0.01未満 (mg/ml)	0.01未満 (mg/ml)	0.01 (mg/ml)	0.01未満 (mg/ml)
0.01未満 (mg/ml)	0.01未満 (mg/ml)	0.01未満 (mg/ml)	0.01未満 (mg/ml)
23.8 (mg/ml)	24.5 (mg/ml)	24.8 (mg/ml)	22.1 (mg/ml)
0.001未満 (mg/ml)	0.001未満 (mg/ml)	0.001未満 (mg/ml)	0.001未満 (mg/ml)
35.1 (mg/ml)	36.3 (mg/ml)	36.9 (mg/ml)	32.7 (mg/ml)
68.6 (mg/ml)	68.6 (mg/ml)	68.4 (mg/ml)	67.5 (mg/ml)
161 (mg/ml)	176 (mg/ml)	173 (mg/ml)	157 (mg/ml)
0.02未満 (mg/ml)	0.02未満 (mg/ml)	0.02未満 (mg/ml)	0.02未満 (mg/ml)
0.000001未満 (mg/ml)	0.000001未満 (mg/ml)	0.000001未満 (mg/ml)	0.000001未満 (mg/ml)
0.000001未満 (mg/ml)	0.000001未満 (mg/ml)	0.000001未満 (mg/ml)	0.000001未満 (mg/ml)
0.002未満 (mg/ml)	0.002未満 (mg/ml)	0.002未満 (mg/ml)	0.002未満 (mg/ml)
0.0005未満 (mg/ml)	0.0005未満 (mg/ml)	0.0005未満 (mg/ml)	0.0005未満 (mg/ml)
0.9 (mg/ml)	1.0 (mg/ml)	1.1 (mg/ml)	0.9 (mg/ml)
7.61 (mg/ml)	7.53 (mg/ml)	7.65 (mg/ml)	7.49 (mg/ml)
異常なし (mg/ml)	異常なし (mg/ml)	異常なし (mg/ml)	異常なし (mg/ml)
異常なし (mg/ml)	異常なし (mg/ml)	異常なし (mg/ml)	異常なし (mg/ml)
1未満 (度)	1未満 (度)	1未満 (度)	1未満 (度)
0.1未満 (度)	0.1未満 (度)	0.1未満 (度)	0.1未満 (度)
14.7	15.4	12.6	14.7
11.7	15.9	12.8	11.0
0.5	0.5	0.5	0.5
令和3年12月13日	令和3年12月1日	令和3年12月1日	令和3年12月13日

動力用電力使用量

年度別実績表

施設名 年度	葛城配水場	南部配水場	中央配水場	第2配水場 (休止)	第3配水場 (休止)	第4配水場 (休止)	上境浄水場 (休止)	上境機場 (廃止)
平成29年度	1,833,340	602,112	3,085,541	-	-	-	-	-
平成30年度	1,901,956	629,708	3,133,502	-	-	-	-	-
令和元年度	2,017,127	677,721	3,183,276	-	-	-	-	-
令和2年度	2,012,173	634,335	3,191,801	-	-	-	-	-
令和3年度	1,951,750	638,696	3,144,655	-	-	-	-	-

(単位:kwh)

上ノ室浄水場 (休止)	上ノ室機場 (休止)	下広岡浄水場 (休止)	東岡配水場 (休止)	小田浄水場 (休止)	大師様配水場	北条浄水場 (休止)	北条機場 (休止)	君島配水場
-	-	-	-	-	960	-	-	674,412
-	-	-	-	-	929	-	-	728,367
-	-	-	-	-	878	-	-	737,723
-	-	-	-	-	903	-	-	797,491
-	-	-	-	-	925	-	-	810,512

月別実績表(令和3年度)

施設名 月	葛城配水場	南部配水場	中央配水場	第2配水場 (休止)	第3配水場 (休止)	第4配水場 (休止)	上境浄水場 (休止)	上境機場 (廃止)
4月	155,669	49,342	258,814	-	-	-	-	-
5月	151,068	48,709	251,896	-	-	-	-	-
6月	163,354	52,279	267,787	-	-	-	-	-
7月	169,766	56,496	257,351	-	-	-	-	-
8月	182,129	62,600	270,032	-	-	-	-	-
9月	173,191	59,999	266,272	-	-	-	-	-
10月	163,812	55,691	254,539	-	-	-	-	-
11月	160,306	53,767	267,794	-	-	-	-	-
12月	152,834	50,570	260,813	-	-	-	-	-
1月	164,414	51,666	270,600	-	-	-	-	-
2月	167,218	51,653	273,914	-	-	-	-	-
3月	147,989	45,924	244,843	-	-	-	-	-
合計	1,951,750	638,696	3,144,655	-	-	-	-	-

(単位:kwh)

上ノ室浄水場 (休止)	上ノ室機場 (休止)	下広岡浄水場 (休止)	東岡配水場 (休止)	小田浄水場 (休止)	大師様配水場	北条浄水場 (休止)	北条機場 (休止)	君島配水場
-	-	-	-	-	74	-	-	63,839
-	-	-	-	-	69	-	-	63,771
-	-	-	-	-	67	-	-	66,100
-	-	-	-	-	67	-	-	64,552
-	-	-	-	-	81	-	-	70,032
-	-	-	-	-	69	-	-	70,213
-	-	-	-	-	74	-	-	67,979
-	-	-	-	-	69	-	-	70,115
-	-	-	-	-	67	-	-	67,797
-	-	-	-	-	101	-	-	71,793
-	-	-	-	-	105	-	-	71,773
-	-	-	-	-	82	-	-	62,548
-	-	-	-	-	925	-	-	810,512

年度別実績表

施設名 年度	臼井配水場	御祖師様浄水場 (一部使用)	田中配水場 (休止)	沼田機場 (休止)	大根山浄水場 (休止)	大貫機場	大貫浄水場 (配水池として使用)	名古木配水場
平成29年度	66,519	1,308	-	191,272	31,528	28	201,905	160,734
平成30年度	66,730	1,305	-	176,284	29,834	-	214,488	170,125
令和元年度	69,347	1,304	-	159,288	28,226	-	156,608	121,060
令和2年度	71,123	1,313	-	177	2,163	-	122,879	92,893
令和3年度	71,083	1,303	-	-	1,885	-	132,357	107,529

注1：動力費の上段は消費税抜き、下段は消費税込み

注2：沼田機場、大根山浄水場は令和2年3月から休止

月別実績表(令和3年度)

施設名 月	臼井配水場	御祖師様浄水場 (配水池として使用)	田中配水場 (休止)	沼田機場 (休止)	大根山浄水場 (休止)	大貫機場 (休止)	大貫浄水場 (配水池として使用)	名古木配水場
4月	6,234	114	-	-	143	-	7,654	6,202
5月	5,786	107	-	-	152	-	8,578	7,704
6月	5,591	103	-	-	139	-	8,576	6,898
7月	5,595	110	-	-	140	-	8,305	7,033
8月	6,214	108	-	-	151	-	9,814	8,374
9月	5,982	107	-	-	168	-	12,812	10,612
10月	6,345	113	-	-	146	-	12,155	9,837
11月	5,846	107	-	-	152	-	12,819	11,111
12月	5,640	103	-	-	140	-	13,537	9,979
1月	6,395	120	-	-	188	-	13,069	10,262
2月	5,701	106	-	-	197	-	11,978	10,140
3月	5,754	105	-	-	169	-	13,060	9,377
合計	71,083	1,303	-	0	1,885	-	132,357	107,529

注：動力費の金額は、消費税抜き

自家発電設備燃料を除いた金額

(単位:kwh)

学校脇配水場	安食浄水場 (休止)	山口第1給水所	山口第2給水所	北条中継地 (休止)	合計	動力費(円)
112,460	-	12,153	3,100	-	6,977,372	118,473,918 127,951,742
131,353	-	20,661	2,607	-	7,207,849	134,255,559 144,995,911
83,710	-	19,839	2,753	-	7,258,860	128,261,926 139,542,088
61,306	-	21,068	2,696	-	7,012,321	103,102,687 113,412,874
64,205	-	23,193	2,628	-	6,950,721	116,540,741 128,194,730

(単位:kwh)

学校脇配水場	安食浄水場 (休止)	山口第1給水所	山口第2給水所	北条中継地 (休止)	合計	動力費(円)
4,254	-	1,868	231	-	554,438	7,714,336
5,208	-	1,798	215	-	545,061	8,119,504
4,490	-	1,827	206	-	577,417	8,707,506
4,309	-	1,954	214	-	575,892	9,075,155
5,298	-	2,253	248	-	617,334	9,980,025
6,588	-	2,105	231	-	608,349	10,143,923
5,852	-	2,130	229	-	578,902	9,831,302
6,626	-	1,929	209	-	590,850	10,064,575
5,921	-	1,792	203	-	569,396	9,964,081
5,464	-	2,047	232	-	596,351	10,683,957
5,329	-	1,735	205	-	600,054	11,435,673
4,866	-	1,755	205	-	536,677	10,820,704
64,205	-	23,193	2,628	-	6,950,721	116,540,741

5. 財 務 統 計

受水単価の推移

年 月	単 価	説 明
S 48. 10	23円/m ³	県企業局霞ヶ浦水道事務所から受水開始
S 50. 11	31円/m ³	県水受水料金単価改定
S 52. 11	58円/m ³	同上
S 56. 4	76円/m ³	同上
S 59. 4	92円/m ³	同上
S 63. 4	2部料金制に移行(基本料金+使用料金) 基本水量 46,200m ³ 基本料金 1,290円/m ³ /月 使用料金 38円/m ³	
H 5. 4	基本水量	54,560m ³ に変更
H 7. 4	基本水量	65,850m ³ に変更
H 11. 10	使用料金	45円/m ³ に変更
H 16. 4	基本水量	70,000m ³ に変更
R 3. 1	基本水量	75,000m ³ に変更

比較損益計算書

項目	年度	平成29年度		平成30年度		令和元年度	
		金額	構成比率	金額	構成比率	金額	構成比率
水道事業収益		4,818,636,193	100.00%	5,304,224,378	100.00%	5,399,008,034	100.00%
営業収益		3,929,345,285	81.54%	4,789,904,877	90.30%	4,882,981,083	90.44%
給水収益		3,484,836,592	72.32%	4,365,457,925	82.30%	4,507,819,040	83.49%
その他の営業収益		444,508,693	9.22%	424,446,952	8.00%	375,162,043	6.95%
営業外収益		889,290,908	18.46%	514,319,501	9.70%	515,850,874	9.56%
受取利息		586,669	0.01%	222,246	0.01%	191,545	0.00%
補助金		397,552,000	8.25%	2,249,858	0.04%	2,065,840	0.04%
長期前受金戻入		470,558,996	9.77%	491,123,270	9.26%	492,750,178	9.13%
雑収益		20,593,243	0.43%	20,724,127	0.39%	20,843,311	0.39%
特別利益		-	-	-	-	176,077	0.00%
その他特別利益		-	-	-	-	176,077	0.00%
水道事業費用		4,701,711,607	100.00%	4,729,307,918	100.00%	4,734,428,179	100.00%
営業費用		4,416,721,197	93.94%	4,464,848,074	94.41%	4,491,524,489	94.87%
原水及び浄水費		2,134,350,438	45.40%	2,153,560,067	45.54%	2,142,733,992	45.26%
配水及び給水費		535,041,431	11.38%	530,759,892	11.22%	570,373,713	12.05%
業務費		243,111,919	5.17%	284,189,642	6.01%	294,552,986	6.22%
総係費		118,090,313	2.51%	106,329,116	2.25%	104,034,584	2.20%
減価償却費		1,383,717,860	29.43%	1,378,545,161	29.15%	1,379,078,378	29.13%
資産減耗費		2,409,236	0.05%	11,464,196	0.24%	750,836	0.01%
営業外費用		281,258,846	5.98%	260,323,424	5.50%	240,080,855	5.07%
支払利息		280,458,398	5.96%	259,746,596	5.49%	239,093,416	5.05%
雑支出		800,448	0.02%	576,828	0.01%	987,439	0.02%
特別損失		3,731,564	0.08%	4,136,420	0.09%	2,822,835	0.06%
過年度損益修正損		3,731,564	0.08%	4,136,420	0.09%	2,822,835	0.06%
その他特別損失		-	-	-	-	-	-
当年度純利益		116,924,586	-	574,916,460	-	664,579,855	-
当年度純損失		-	-	-	-	-	-

(単位:円)

令和2年度		令和3年度		対基準年度比率				
金額	構成比率	金額	構成比率	平成29年度	平成30年度	令和元年度	令和2年度	令和3年度
5,440,167,821	100.00%	5,586,385,794	100.00%	100%	110%	112%	113%	116%
4,923,223,952	90.50%	4,965,414,702	88.88%	100%	122%	124%	125%	126%
4,560,715,132	83.83%	4,634,669,738	82.96%	100%	125%	129%	131%	133%
362,508,820	6.67%	330,744,964	5.92%	100%	95%	84%	82%	74%
516,943,869	9.50%	554,079,178	9.92%	100%	58%	58%	58%	62%
192,295	0.00%	264,320	0.00%	100%	38%	33%	33%	45%
2,160,106	0.04%	59,095,476	1.06%	100%	1%	1%	1%	15%
494,131,684	9.08%	474,090,396	8.49%	100%	104%	105%	105%	101%
20,459,784	0.38%	20,628,986	0.37%	100%	101%	101%	99%	100%
-	-	66,891,914	1.20%	-	-	-	-	-
-	-	66,891,914	1.20%	-	-	-	-	-
4,774,889,677	100.00%	4,741,527,453	100.00%	100%	101%	101%	102%	101%
4,552,206,500	95.34%	4,524,206,679	95.42%	100%	101%	102%	103%	102%
2,166,525,047	45.37%	2,194,581,820	46.28%	100%	101%	100%	102%	103%
576,155,066	12.07%	544,254,946	11.48%	100%	99%	107%	108%	102%
296,937,877	6.22%	316,827,468	6.68%	100%	117%	121%	122%	130%
116,572,165	2.44%	107,446,903	2.27%	100%	90%	88%	99%	91%
1,385,743,371	29.02%	1,350,150,956	28.48%	100%	100%	100%	100%	98%
10,272,974	0.22%	10,944,586	0.23%	100%	476%	31%	426%	454%
221,163,793	4.63%	206,188,774	4.35%	100%	93%	85%	79%	73%
220,156,398	4.61%	201,534,316	4.25%	100%	93%	85%	78%	72%
1,007,395	0.02%	4,654,458	0.10%	100%	72%	123%	126%	581%
1,519,384	0.03%	11,132,000	0.23%	100%	111%	76%	41%	-
1,519,384	0.03%	-	-	100%	111%	76%	41%	-
-	-	11,132,000	0.23%	-	-	-	-	-
665,278,144	-	844,858,341	-	100%	492%	568%	569%	723%
-	-	-	-	-	-	-	-	-

※ 対基準年度比率=対象年度÷基準年度(平成29年度)×100

収益と費用

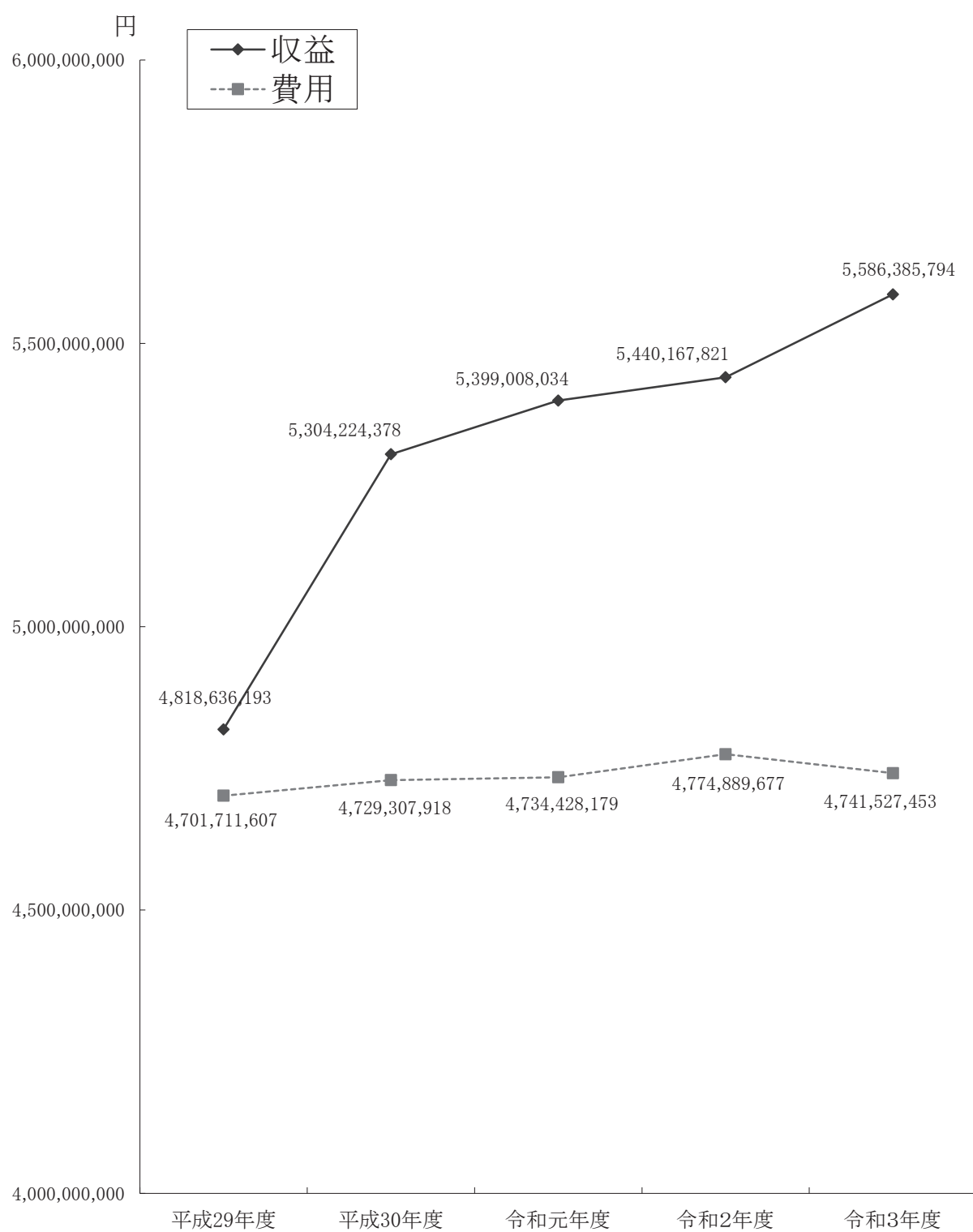

主要要素別費用

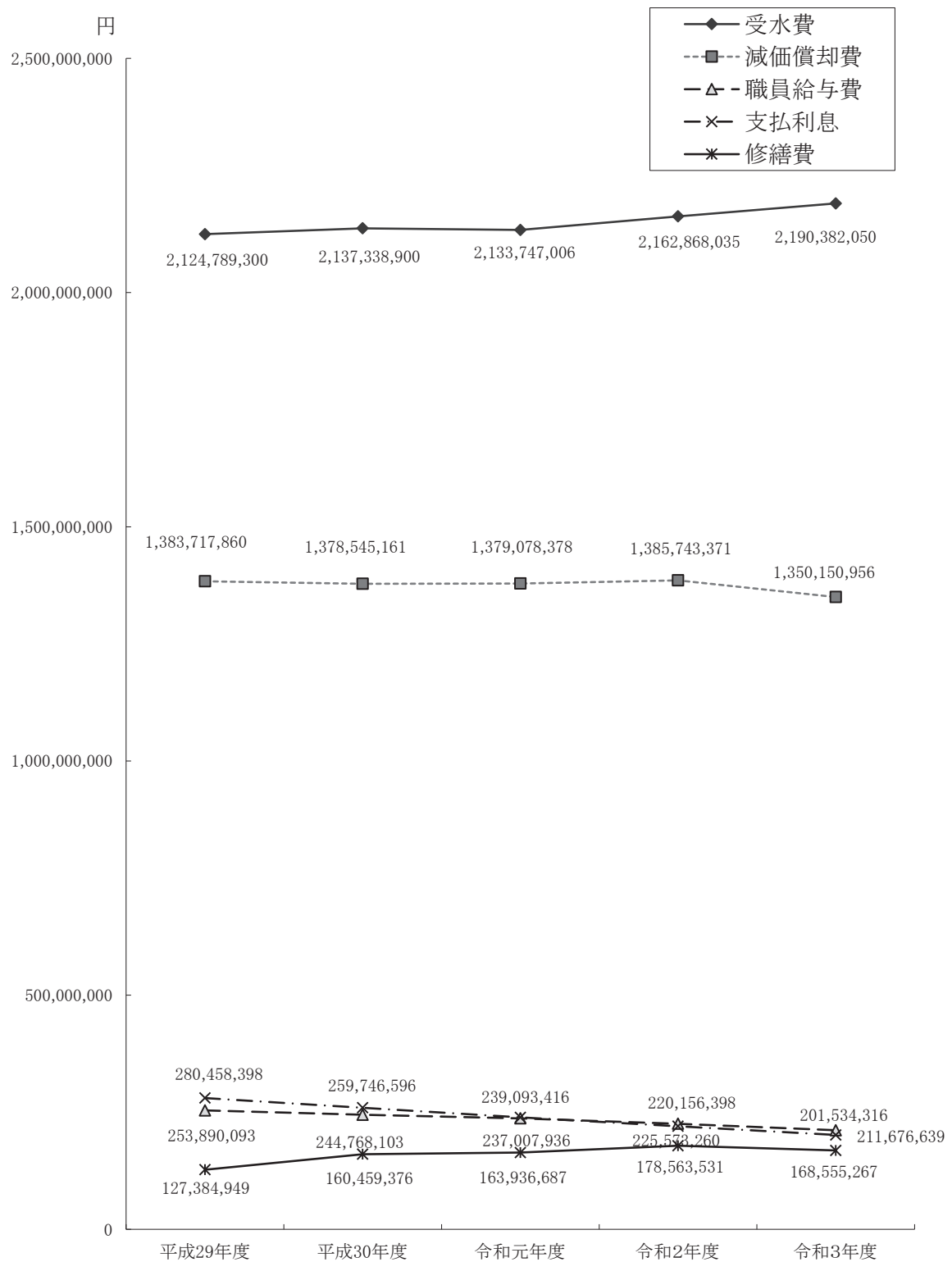

要素別費用分析

項目	平成29年度		平成30年度		令和元年度	
	金額	構成比率	金額	構成比率	金額	構成比率
職員給与費	253,890,093	5.40%	244,768,103	5.18%	237,007,936	5.01%
動力費	116,482,291	2.48%	134,575,559	2.85%	129,038,936	2.72%
修繕費	127,384,949	2.71%	160,459,376	3.39%	163,936,687	3.46%
材料費	133,710	0.00%	85,030	0.00%	91,680	0.00%
薬品費	6,291,080	0.13%	6,352,230	0.13%	6,749,140	0.14%
減価償却費	1,383,717,860	29.43%	1,378,545,161	29.15%	1,379,078,378	29.13%
受水費	2,124,789,300	45.19%	2,137,338,900	45.19%	2,133,747,006	45.07%
委託料	293,003,228	6.23%	296,596,400	6.27%	325,622,900	6.88%
維持費	25,278,000	0.54%	14,494,000	0.31%	18,961,000	0.40%
支払利息	280,458,398	5.97%	259,746,596	5.49%	239,093,416	5.05%
その他の経費	86,551,134	1.84%	92,210,143	1.95%	98,278,265	2.08%
小計	4,697,980,043	99.92%	4,725,171,498	99.91%	4,731,605,344	99.94%
特別損失	3,731,564	0.08%	4,136,420	0.09%	2,822,835	0.06%
合計	4,701,711,607	100%	4,729,307,918	100%	4,734,428,179	100%

(単位:円)

令和2年度		令和3年度		対基準年度比率				
金額	構成比率	金額	構成比率	平成29年度	平成30年度	令和元年度	令和2年度	令和3年度
225,573,260	4.72%	211,676,639	4.46%	100%	96%	93%	89%	83%
103,334,687	2.16%	116,551,531	2.46%	100%	116%	111%	89%	100%
178,563,531	3.74%	168,555,267	3.55%	100%	126%	129%	140%	132%
83,940	0.00%	19,020	0.00%	100%	64%	69%	63%	14%
5,613,880	0.12%	5,760,010	0.12%	100%	101%	107%	89%	92%
1,385,743,371	29.02%	1,350,150,956	28.48%	100%	100%	100%	100%	98%
2,162,868,035	45.30%	2,190,382,050	46.20%	100%	101%	100%	102%	103%
347,380,800	7.28%	359,815,759	7.59%	100%	101%	111%	119%	123%
25,084,000	0.53%	9,024,800	0.19%	100%	57%	75%	99%	36%
220,156,398	4.61%	201,534,316	4.25%	100%	93%	85%	78%	72%
118,968,391	2.49%	116,925,105	2.47%	100%	107%	114%	137%	135%
4,773,370,293	99.97%	4,730,395,453	99.77%	100%	101%	101%	102%	101%
1,519,384	0.03%	11,132,000	0.23%	100%	111%	76%	41%	298%
4,774,889,677	100%	4,741,527,453	100%	100%	101%	101%	102%	101%

※ 対基準年度比率=対象年度÷基準年度(平成29年度)×100

給水原価費用構成及び供給単価

給水原価費用構成

年 度 有収水量(m ³) 金 額 項 目	平成29年度		平成30年度	
	金 額	1m ³ 当たり 給水原価	金 額	1m ³ 当たり 給水原価
職 員 給 与 費	253,890,093	11.92	244,768,103	11.34
動 力 費	116,482,291	5.47	134,575,559	6.23
修 繕 費	127,384,949	5.98	160,459,376	7.43
材 料 費	133,710	0.01	85,030	0.00
薬 品 費	6,291,080	0.30	6,352,230	0.29
減 価 償 却 費	1,383,717,860	64.95	1,378,545,161	63.84
受 水 費	2,124,789,300	99.73	2,137,338,900	98.98
委 託 料	293,003,228	13.75	296,596,400	13.74
維 持 費	25,278,000	1.19	14,494,000	0.67
支 払 利 息	280,458,398	13.16	259,746,596	12.03
そ の 他 の 経 費	86,551,134	4.06	92,210,143	4.27
経 常 費 用	4,697,980,043	220.51	4,725,171,498	218.82
長 期 前 受 金 戻 入	△ 470,558,996	△ 22.09	△ 491,123,270	△ 22.74
給 水 原 価	4,227,421,047	198.42	4,234,048,228	196.08

(単位:円)

令和元年度		令和2年度		令和3年度	
21,879,707		22,707,155		23,132,658	
金 額	1m ³ 当たり 給水原価	金 額	1m ³ 当たり 給水原価	金 額	1m ³ 当たり 給水原価
237,007,936	10.83	225,573,260	9.93	211,676,639	9.15
129,038,936	5.90	103,334,687	4.55	116,551,531	5.04
163,936,687	7.49	178,563,531	7.86	168,555,267	7.29
91,680	0.00	83,940	0.00	19,020	0.00
6,749,140	0.31	5,613,880	0.25	5,760,010	0.25
1,379,078,378	63.03	1,385,743,371	61.03	1,350,150,956	58.37
2,133,747,006	97.52	2,162,868,035	95.25	2,190,382,050	94.69
325,622,900	14.88	347,380,800	15.30	359,815,759	15.55
18,961,000	0.87	25,084,000	1.10	9,024,800	0.39
239,093,416	10.93	220,156,398	9.70	201,534,316	8.71
98,278,265	4.49	118,968,391	5.24	116,925,105	5.05
4,731,605,344	216.25	4,773,370,293	210.21	4,730,395,453	204.49
△ 492,750,178	△ 22.52	△ 494,131,684	△ 21.76	△ 474,090,396	△ 20.49
4,238,855,166	193.73	4,279,238,609	188.45	4,256,305,057	184.00

供給単価

年 度 有収水量(m ³) 金 額 項 目	平成29年度		平成30年度	
	金 額	供給 単価	金 額	供給 単価
給 水 収 益	3,484,836,592	163.57	4,365,457,925	202.17

(単位:円、税抜き)

令和元年度		令和2年度		令和3年度	
21,879,707		22,707,155		23,132,658	
金 額	供給 単価	金 額	供給 単価	金 額	供給 単価
4,507,819,040	206.03	4,560,715,132	200.85	4,634,669,738	200.35

給水原価及び供給単価

項 目	年 度	平成29年度	平成30年度
	給 給 単 価		163.57
給 水 原 価		198.42	196.08
差 引		△ 34.85	6.09

(単位:円/m³、税抜き)

令和元年度	令和2年度	令和3年度
206.03	200.85	200.35
193.73	188.45	184.00
12.30	12.40	16.35

項目別給水原価

項目	平成29年度			平成30年度		
	金額	構成比率	㎡当たり原価	金額	構成比率	㎡当たり原価
原水及び浄水費	2,134,350,438	50.49%	100.18	2,153,560,067	50.86%	99.73
配水及び給水費	535,041,431	12.66%	25.11	530,759,892	12.54%	24.58
業務費	243,111,919	5.75%	11.41	284,189,642	6.71%	13.16
総係費	118,090,313	2.79%	5.54	106,329,116	2.51%	4.92
減価償却費	1,383,717,860	32.73%	64.95	1,378,545,161	32.56%	63.84
資産減耗費	2,409,236	0.06%	0.11	11,464,196	0.27%	0.53
支払利息	280,458,398	6.63%	13.17	259,746,596	6.14%	12.03
雑支出	800,448	0.02%	0.04	576,828	0.01%	0.03
長期前受金戻入	△ 470,558,996	△11.13%	△ 22.09	△ 491,123,270	△11.60%	△ 22.74
合計	4,227,421,047	100%	198.42	4,234,048,228	100%	196.08

(単位:円)

令和元年度			令和2年度			令和3年度		
金額	構成比率	㎡当たり原価	金額	構成比率	㎡当たり原価	金額	構成比率	㎡当たり原価
2,142,733,992	50.55%	97.93	2,166,525,047	50.63%	95.41	2,194,581,820	51.56%	94.87
570,373,713	13.46%	26.07	576,155,066	13.46%	25.37	544,254,946	12.79%	23.53
294,552,986	6.95%	13.46	296,937,877	6.94%	13.08	316,827,468	7.44%	13.70
104,034,584	2.45%	4.75	116,572,165	2.73%	5.13	107,446,903	2.52%	4.64
1,379,078,378	32.53%	63.03	1,385,743,371	32.38%	61.03	1,350,150,956	31.72%	58.37
750,836	0.02%	0.03	10,272,974	0.24%	0.45	10,944,586	0.26%	0.48
239,093,416	5.64%	10.93	220,156,398	5.15%	9.69	201,534,316	4.74%	8.70
987,439	0.02%	0.05	1,007,395	0.02%	0.05	4,654,458	0.11%	0.20
△ 492,750,178	△11.62%	△ 22.52	△ 494,131,684	△11.55%	△ 21.76	△ 474,090,396	△11.14%	△ 20.49
4,238,855,166	100%	193.73	4,279,238,609	100%	188.45	4,256,305,057	100%	184.00

配水量・有収水量比較表

項目	平成29年度		平成30年度	
	水量	前年度対比	水量	前年度対比
配水量	23,246,388	103.03%	23,517,475	101.17%
有収水量	21,305,441	102.81%	21,593,336	101.35%
有収率	91.65%	-	91.82%	-

(単位:㎡)

令和元年度		令和2年度		令和3年度	
水量	前年度対比	水量	前年度対比	水量	前年度対比
23,877,450	101.53%	24,617,160	103.10%	24,952,270	101.36%
21,879,707	101.33%	22,707,155	103.78%	23,132,658	101.87%
91.63%	-	92.24%	-	92.71%	-

比較貸借対照表

資産の部

項目	平成29年度		平成30年度		令和元年度	
	金額	構成比率	金額	構成比率	金額	構成比率
固定資産	33,596,065,582	95.52%	33,471,958,637	94.37%	33,950,015,995	93.17%
有形固定資産	33,593,443,965	95.51%	33,469,449,620	94.36%	33,947,619,578	93.16%
土地	2,126,332,762	-	2,126,778,559	-	2,126,778,559	-
建物	2,942,035,689	-	2,881,793,689	-	2,881,793,689	-
構築物	50,476,319,723	-	51,606,119,238	-	53,426,154,849	-
機械及び装置	7,739,696,328	-	7,777,070,428	-	7,797,302,308	-
車両運搬具	14,350,907	-	14,350,907	-	28,350,907	-
工具器具及び備品	55,246,160	-	55,246,160	-	55,816,660	-
建設仮勘定	-	-	-	-	-	-
減価償却累計額(△)	29,760,537,604	-	30,991,909,361	-	32,368,577,394	-
無形固定資産	2,621,617	0.01%	2,509,017	0.01%	2,396,417	0.01%
電話加入権	238,317	-	238,317	-	238,317	-
施設利用権	2,383,300	-	2,270,700	-	2,158,100	-
流動資産	1,575,222,437	4.48%	1,996,914,492	5.63%	2,491,175,361	6.83%
現金預金	868,540,568	-	1,279,564,059	-	1,700,399,486	-
未収金	562,409,344	-	621,402,968	-	705,993,920	-
保管有価証券	300,000	-	300,000	-	300,000	-
前払金	104,453,000	-	55,650,000	-	44,060,000	-
前払費用	1,278,750	-	1,304,330	-	1,330,400	-
貯蔵品	38,240,775	-	38,693,135	-	39,091,555	-
資産合計	35,171,288,019	100%	35,468,873,129	100%	36,441,191,356	100%

(単位:円)

令和2年度		令和3年度		対基準年度比率				
金額	構成比率	金額	構成比率	平成29年度	平成30年度	令和元年度	令和2年度	令和3年度
34,606,768,814	94.11%	35,716,875,050	93.71%	100%	100%	101%	103%	106%
34,604,484,997	94.10%	35,714,703,833	93.70%	100%	100%	101%	103%	106%
2,122,924,828	-	2,122,924,828	-	100%	100%	100%	100%	100%
2,881,793,689	-	2,881,793,689	-	100%	98%	98%	98%	98%
54,890,826,830	-	57,148,661,158	-	100%	102%	106%	109%	113%
7,829,305,208	-	8,454,098,229	-	100%	100%	101%	101%	109%
21,239,254	-	21,239,254	-	100%	100%	198%	148%	148%
52,892,660	-	52,892,660	-	100%	100%	101%	96%	96%
524,218,182	-	-	-	-	-	-	-	-
33,718,715,654	-	34,966,905,985	-	100%	104%	109%	113%	117%
2,283,817	0.01%	2,171,217	0.01%	100%	96%	91%	87%	83%
238,317	-	238,317	-	100%	100%	100%	100%	100%
2,045,500	-	1,932,900	-	100%	95%	91%	86%	81%
2,165,112,636	5.89%	2,395,473,155	6.29%	100%	127%	158%	137%	152%
1,342,257,587	-	1,453,198,646	-	100%	147%	196%	155%	167%
683,232,244	-	781,887,098	-	100%	110%	126%	121%	139%
-	-	-	-	100%	100%	100%	-	-
99,390,000	-	122,630,000	-	100%	53%	42%	95%	117%
1,424,920	-	1,452,360	-	100%	102%	104%	111%	114%
38,807,885	-	36,305,051	-	100%	101%	102%	101%	95%
36,771,881,450	100%	38,112,348,205	100%	100%	101%	104%	105%	108%

※ 対基準年度比率=対象年度÷基準年度(平成29年度)×100

負債・資本の部

年 度 項 目	平成29年度		平成30年度		令和元年度	
	金 額	構成 比率	金 額	構成 比率	金 額	構成 比率
固定負債	12,862,012,437	36.57%	12,185,294,160	34.36%	11,974,889,516	32.86%
企業債	12,795,453,662	-	12,118,735,385	-	11,908,330,741	-
引当金	66,558,775	-	66,558,775	-	66,558,775	-
流動負債	1,772,076,634	5.04%	1,930,230,793	5.44%	1,902,250,722	5.22%
企業債	1,100,993,489	-	1,069,018,277	-	1,034,304,644	-
未払金	580,129,907	-	796,865,713	-	803,414,798	-
前受金	34,200,000	-	-	-	-	-
預り有価証券	300,000	-	300,000	-	300,000	-
引当金	18,697,000	-	19,076,000	-	19,935,000	-
その他流動負債	37,756,238	-	44,970,803	-	44,296,280	-
繰延収益	11,158,656,557	31.73%	11,202,753,895	31.59%	11,346,383,015	31.14%
長期前受金	23,255,229,837	-	23,787,327,037	-	24,422,374,048	-
長期前受金収益化累計額(△)	12,096,573,280	-	12,584,573,142	-	13,075,991,033	-
資本金	7,091,834,809	20.16%	7,288,970,239	20.55%	7,691,464,206	21.10%
固有資本金	325,741,237	-	325,741,237	-	325,741,237	-
繰入資本金	1,189,754,634	-	1,386,890,064	-	1,789,384,031	-
組入資本金	5,576,338,938	-	5,576,338,938	-	5,576,338,938	-
剰余金	2,286,707,582	6.50%	2,861,624,042	8.06%	3,526,203,897	9.68%
資本剰余金	2,118,837,739	6.02%	2,118,837,739	5.97%	2,118,837,739	5.82%
国庫補助金	263,972,201	-	263,972,201	-	263,972,201	-
茨城県補助金	-	-	-	-	-	-
工事負担金	1,611,615,708	-	1,611,615,708	-	1,611,615,708	-
受贈財産評価額	110,718,021	-	110,718,021	-	110,718,021	-
分担金	-	-	-	-	-	-
補償金	-	-	-	-	-	-
その他資本剰余金	132,531,809	-	132,531,809	-	132,531,809	-
利益剰余金	167,869,843	0.48%	742,786,303	2.09%	1,407,366,158	3.86%
減債積立金	-	-	-	-	350,000,000	-
建設改良積立金	-	-	-	-	350,000,000	-
当年度未処分利益剰余金	167,869,843	-	742,786,303	-	707,366,158	-
当年度未処理欠損金(△)	-	-	-	-	-	-
うち当年度純利益	116,924,586	-	574,916,460	-	664,579,855	-
うち当年度純損失(△)	-	-	-	-	-	-
負債・資本合計	35,171,288,019	100%	35,468,873,129	100%	36,441,191,356	100%

(単位:円)

令和2年度		令和3年度		対 基 準 年 度 比 率				
金 額	構成 比率	金 額	構成 比率	平成 29年度	平成 30年度	令和 元年度	令和 2年度	令和 3年度
11,531,257,080	31.36%	11,243,265,035	29.50%	100%	95%	93%	90%	87%
11,464,698,305	-	11,243,265,035	-	100%	95%	93%	93%	88%
66,558,775	-	-	-	100%	100%	100%	100%	-
1,571,911,293	4.27%	1,725,208,450	4.53%	100%	109%	107%	89%	97%
988,432,436	-	905,833,270	-	100%	97%	94%	90%	82%
538,350,009	-	758,495,889	-	100%	137%	138%	93%	131%
-	-	-	-	100%	-	-	-	-
-	-	-	-	100%	100%	100%	-	-
20,483,931	-	20,374,557	-	100%	102%	107%	110%	109%
24,644,917	-	40,504,734	-	100%	119%	117%	65%	107%
11,431,730,863	31.09%	11,628,706,567	30.51%	100%	100%	102%	102%	104%
24,997,581,225	-	25,575,691,851	-	100%	102%	105%	107%	110%
13,565,850,362	-	13,946,985,284	-	100%	104%	108%	112%	115%
8,045,500,173	21.88%	9,036,323,892	23.71%	100%	103%	108%	113%	127%
325,741,237	-	325,741,237	-	100%	100%	100%	100%	100%
2,143,419,998	-	2,576,747,596	-	100%	117%	150%	180%	217%
5,576,338,938	-	6,133,835,059	-	100%	100%	100%	100%	110%
4,191,482,041	11.40%	4,478,844,261	11.75%	100%	125%	154%	183%	196%
2,118,837,739	5.76%	2,118,837,739	5.56%	100%	100%	100%	100%	100%
263,972,201	-	263,972,201	-	100%	100%	100%	100%	100%
-	-	-	-	-	-	-	-	-
1,611,615,708	-	1,611,615,708	-	100%	100%	100%	100%	100%
110,718,021	-	110,718,021	-	100%	100%	100%	100%	100%
-	-	-	-	-	-	-	-	-
-	-	-	-	-	-	-	-	-
132,531,809	-	132,531,809	-	100%	100%	100%	100%	100%
2,072,644,302	5.64%	2,360,006,522	6.19%	100%	442%	838%	1235%	1406%
700,000,000	-	700,000,000	-	-	-	-	-	-
142,503,879	-	18,754,244	-	-	-	-	-	-
1,230,140,423	-	1,641,252,278	-	100%	442%	421%	733%	978%
-	-	-	-	-	-	-	-	-
665,278,144	-	844,858,341	-	100%	492%	568%	569%	723%
-	-	-	-	-	-	-	-	-
36,771,881,450	100%	38,112,348,205	100%	100%	101%	104%	105%	108%

※ 対基準年度比率=対象年度÷基準年度(平成29年度)×100

固定資産明細

有形固定資産明細

資産の種類	年度当初現在高 a	当年度増加額 b	当年度減少額 c	年度末現在高 d=a+b-c
土地	2,122,924,828	0	0	2,122,924,828
建物	2,881,793,689	0	0	2,881,793,689
構築物	54,890,826,830	2,260,376,766	2,542,438	57,148,661,158
機械及び装置	7,829,305,208	730,557,580	105,764,559	8,454,098,229
車両運搬具	21,239,254	0	0	21,239,254
工具器具及び備品	52,892,660	0	0	52,892,660
小計	67,798,982,469	2,990,934,346	108,306,997	70,681,609,818
建設仮勘定	524,218,182	2,377,986,178	2,902,204,360	0
合計	68,323,200,651	5,368,920,524	3,010,511,357	70,681,609,818

無形固定資産明細

資産の種類	年度当初現在高 a	当年度増加額 b	当年度減少額 c	当年度減価償却高 d
施設利用権	2,045,500	0	0	112,600
電話加入権	238,317	0	0	0
合計	2,283,817	0	0	112,600

(単位:円)

減価償却累計額				年度末償却未済高 d-h
年度当初現在高 e	当年度増加額 f	当年度減少額 g	累計 h=e+f-g	
0	0	0	0	2,122,924,828
1,295,542,610	53,186,746	0	1,348,729,356	1,533,064,333
25,838,884,709	1,153,157,172	1,965,095	26,990,076,786	30,158,584,372
6,526,508,145	140,885,376	99,882,930	6,567,510,591	1,886,587,638
9,397,291	2,520,000	0	11,917,291	9,321,963
48,382,899	289,062	0	48,671,961	4,220,699
33,718,715,654	1,350,038,356	101,848,025	34,966,905,985	35,714,703,833
0	0	0	0	0
33,718,715,654	1,350,038,356	101,848,025	34,966,905,985	35,714,703,833

(単位:円)

年度末現在高 a+b-c-d
1,932,900
238,317
2,171,217

資本的収支明細

項目	年度	
	平成29年度	平成30年度
負担金	163,493,208	26,418,744
	163,493,208	26,418,744
企業債	356,500,000	392,300,000
	356,500,000	392,300,000
国庫補助金	74,034,000	324,079,000
	74,034,000	324,079,000
分担金	71,431,200	153,180,800
	71,431,200	153,180,800
出資金	0	197,135,430
	0	197,135,430
固定資産売却代金	0	0
	0	0
資本的収入合計	665,458,408	1,093,113,974
	665,458,408	1,093,113,974
工事費	561,421,000	998,590,000
	606,334,680	1,078,477,200
委託費	88,753,000	148,557,000
	95,853,240	160,441,560
事務費	36,500,721	41,114,676
	36,650,328	41,300,179
営業設備費	10,156,200	9,142,897
	10,968,696	9,838,665
企業債償還金	1,101,015,329	1,100,993,489
	1,101,015,329	1,100,993,489
資本的支出合計	1,797,846,250	2,298,398,062
	1,850,822,273	2,391,051,093
収支差引	△ 1,132,387,842	△ 1,205,284,088
	△ 1,185,363,865	△ 1,297,937,119

注: 上段は消費税抜き、下段は消費税込み

(単位:円)

令和元年度	令和2年度	令和3年度
22,191,788	66,992,065	30,614,386
22,191,788	66,992,065	30,614,386
823,900,000	544,800,000	684,400,000
823,900,000	544,800,000	684,400,000
506,230,000	405,902,000	505,917,000
506,230,000	405,902,000	505,917,000
75,853,400	69,671,500	103,752,200
75,853,400	69,671,500	103,752,200
402,493,967	354,035,967	433,327,598
402,493,967	354,035,967	433,327,598
0	3,647,358	0
0	3,647,358	0
1,830,669,155	1,445,048,890	1,758,011,184
1,830,669,155	1,445,048,890	1,758,011,184
1,575,132,001	1,779,685,909	2,158,066,091
1,729,563,800	1,957,654,500	2,373,872,700
124,850,000	122,260,633	156,138,727
137,155,400	134,486,696	171,752,600
47,992,455	60,789,023	55,223,780
48,252,509	61,119,541	55,581,094
23,016,880	7,459,900	8,557,580
25,255,089	8,205,890	9,413,338
1,069,018,277	1,034,304,644	988,432,436
1,069,018,277	1,034,304,644	988,432,436
2,840,009,613	3,004,500,109	3,366,418,614
3,009,245,075	3,195,771,271	3,599,052,168
△ 1,009,340,458	△ 1,559,451,219	△ 1,608,407,430
△ 1,178,575,920	△ 1,750,722,381	△ 1,841,040,984

企業債明細

(単位：円)

種 類	借 入 年 月 日	発 行 総 額	償 還 高	
			当年度償還高	償還高累計
証券番号等				
04015	H5.3.25	833,400,000	51,244,994	779,875,424
04017	H5.3.25	178,000,000	10,945,055	166,568,065
05019	H6.3.23	611,000,000	33,924,686	539,355,954
06013	H7.3.27	228,400,000	13,086,566	185,329,512
07022	H8.3.25	115,600,000	5,880,221	89,992,516
08021	H9.3.25	76,500,000	3,643,824	56,680,581
05020	H10.3.1	114,900,000	6,379,618	101,427,168
06014	H10.3.1	74,400,000	4,262,874	60,370,033
06016	H10.3.1	26,100,000	1,495,443	21,178,197
07023	H10.3.1	152,800,000	7,652,408	119,682,513
07025	H10.3.1	256,200,000	12,830,805	200,671,857
08025	H10.3.1	7,100,000	338,185	5,260,550
04016	H10.3.25	62,100,000	3,818,472	58,111,668
04018	H10.3.25	293,300,000	18,034,746	274,462,997
08022	H10.3.25	202,900,000	9,557,961	151,224,858
09022	H10.3.25	215,100,000	9,643,164	152,812,429
09021	H10.3.25	249,000,000	11,162,937	176,895,838
10024	H11.3.25	204,800,000	8,991,589	136,313,648
11023	H12.11.30	500,000,000	21,274,902	300,039,587
12020	H14.3.25	784,500,000	32,379,143	418,580,676
13011	H14.3.25	194,200,000	8,015,335	103,618,058
14008	H15.7.30	6,700,000	270,462	3,442,200
14009	H16.1.30	529,500,000	21,193,239	256,415,449
15007	H16.7.30	27,600,000	1,087,830	12,304,596
15013	H17.3.25	1,790,100,000	69,334,276	743,632,627
16003	H17.3.25	51,900,000	2,010,194	21,559,989
16005	H17.10.31	886,100,000	33,963,865	350,848,492
17001	H18.3.27	113,500,000	4,305,206	42,753,403
17002	H18.3.27	20,800,000	788,972	7,834,984
18002	H19.3.26	63,000,000	2,340,270	21,341,290
19002	H20.3.25	55,200,000	2,008,130	16,648,512
20002	H21.3.25	37,300,000	1,344,854	10,079,254
21002	H22.3.25	41,800,000	1,458,424	9,597,165
22002	H23.3.25	39,600,000	1,374,790	7,871,950
小 計		9,043,400,000	416,043,440	5,602,782,040

財政融資資金

地方公共団体金融機構資金

未償還残高	発行 価格	利率 %	償還終期	備 考
53,524,576	—	4.40	R5.3.25	
11,431,935	—	4.40	R5.3.25	特別地方債
71,644,046	—	3.65	R6.3.1	
43,070,488	—	4.65	R7.3.1	
25,607,484	—	3.40	R8.3.1	
19,819,419	—	2.80	R9.3.1	
13,472,832	—	3.65	R6.3.1	旧つくば市水道事務所継承分
14,029,967	—	4.65	R7.3.1	同上
4,921,803	—	4.65	R7.3.1	同上
33,117,487	—	3.15	R8.3.1	同上
55,528,143	—	3.15	R8.3.1	同上
1,839,450	—	2.80	R9.3.1	同上
3,988,332	—	4.40	R5.3.25	同上
18,837,003	—	4.40	R5.3.25	同上
51,675,142	—	2.60	R9.3.25	同上
62,287,571	—	2.10	R10.3.1	同上
72,104,162	—	2.10	R10.3.1	
68,486,352	—	2.10	R11.3.1	
199,960,413	—	2.10	R12.9.25	
365,919,324	—	2.20	R14.3.1	
90,581,942	—	2.20	R14.3.1	
3,257,800	—	1.50	R15.3.25	
273,084,551	—	1.80	R15.9.25	
15,295,404	—	2.40	R16.3.25	
1,046,467,373	—	2.10	R17.3.1	
30,340,011	—	2.10	R17.3.1	
535,251,508	—	2.10	R17.9.25	
70,746,597	—	2.10	R18.3.1	
12,965,016	—	2.10	R18.3.1	
41,658,710	—	2.10	R19.3.1	
38,551,488	—	2.10	R20.3.1	
27,220,746	—	1.90	R21.3.1	
32,202,835	—	2.10	R22.3.1	
31,728,050	—	1.90	R23.3.1	
3,440,617,960				
0	—	3.70	R4.3.20	
2,301,667	—	3.25	R6.3.20	
6,862,235	—	3.20	R6.3.20	
2,170,035	—	2.90	R7.3.20	
6,499,028	—	2.85	R7.3.20	
8,794,635	—	2.20	R8.3.20	
26,272,181	—	2.15	R8.3.20	
0	—	3.70	R4.3.20	旧つくば市水道事務所継承分
8,506,583	—	2.85	R7.3.20	同上
8,736,292	—	2.15	R8.3.20	同上
35,485,943	—	2.10	R9.3.20	
94,570,605	—	2.00	R10.3.20	
8,253,733	—	2.10	R10.9.20	
216,395,664	—	1.65	R11.3.20	
249,779,309	—	2.20	R12.3.20	
78,860,579	—	2.20	R12.3.20	
329,777,555	—	1.30	R13.3.20	
5,637,954	—	1.30	R13.3.20	
118,590,963	—	1.80	R13.9.20	
1,197,756,510	—	1.90	R14.3.20	

(単位：円)

種 類	借 入 年 月 日	発 行 総 額	償 還 高		
			当年度償還高	償還高累計	
証書番号等					
地方公共団体金融機構資金	15-010-1419-0	H16.3.30	41,400,000	1,820,010	21,175,219
	16-010-1043-0	H17.3.30	246,200,000	10,602,261	113,712,699
	16-010-1216-0	H17.3.30	1,205,100,000	51,895,961	556,601,028
	16-010-1217-0	H17.3.30	100,100,000	4,310,667	46,233,310
	17-010-0186-0	H17.10.28	18,100,000	772,417	8,018,916
	17-010-0187-0	H17.10.28	490,500,000	20,932,084	217,308,185
	17-010-0983-0	H18.3.30	135,100,000	5,708,308	56,956,858
	17-010-0984-0	H18.3.30	24,700,000	1,043,636	10,413,284
	18-010-0936-0	H19.3.29	70,000,000	2,891,101	26,364,401
	19-010-0915-0	H20.3.28	45,000,000	1,823,662	15,148,094
	20-010-0871-0	H21.3.30	34,700,000	1,387,841	10,401,431
	21-010-0879-0	H22.3.30	30,200,000	1,053,693	6,933,836
	22-010-0672-0	H23.3.30	32,400,000	1,124,828	6,440,687
	23-010-0612-0	H24.3.29	460,900,000	15,981,639	77,270,222
	24-010-0550-0	H25.3.28	30,100,000	1,046,397	4,093,382
	24-010-0641-0	H25.3.28	500,000,000	17,382,019	67,996,363
	25-011-1655-0	H25.9.20	49,700,000	5,316,686	44,356,697
	25-011-1656-0	H25.9.20	74,400,000	7,958,982	66,401,173
	25-011-1660-0	H25.9.20	16,200,000	1,733,004	14,458,320
	25-011-1661-0	H25.9.20	24,200,000	2,588,808	21,598,231
	25-010-0667-0	H26.3.27	325,000,000	11,250,152	33,285,025
	26-010-00621-0	H27.3.26	350,000,000	12,228,054	24,310,682
	27-010-00677-0	H28.3.30	249,100,000	9,378,362	9,378,362
	28-010-00176-0	H29.1.11	202,900,000	3,814,721	3,814,721
	28-010-00649-0	H29.3.30	208,000,000	0	0
	29-010-00151-0	H29.10.5	49,700,000	0	0
	29-010-00778-0	H30.3.29	306,800,000	0	0
	30-010-00193-0	H31.2.27	108,700,000	0	0
	30-010-00593-0	H31.3.28	283,600,000	0	0
	R01-010-10156-0	R1.8.29	175,100,000	0	0
	R01-010-11076-0	R2.3.30	648,800,000	0	0
R02-010-00180-0	R2.9.28	111,200,000	0	0	
R02-010-00772-0	R3.3.30	433,600,000	0	0	
R03-010-00159-0	R3.9.28	193,900,000	0	0	
R03-010-00698-0	R4.3.30	490,500,000	0	0	
小 計		13,861,400,000	476,540,996	5,152,919,655	
民間等資金	(株)足利銀行	H25.3.25	862,600,000	95,848,000	862,600,000
小 計		862,600,000	95,848,000	862,600,000	
合 計		23,767,400,000	988,432,436	11,618,301,695	

未償還残高	発行 価格	利率 %	償還終期	備 考
20,224,781	—	1.90	R14.3.20	
132,487,301	—	2.10	R15.3.20	
648,498,972	—	2.10	R15.3.20	
53,866,690	—	2.10	R15.3.20	
10,081,084	—	2.00	R15.9.20	
273,191,815	—	2.00	R15.9.20	
78,143,142	—	2.00	R16.3.20	
14,286,716	—	2.00	R16.3.20	
43,635,599	—	2.10	R17.3.20	
29,851,906	—	2.05	R18.3.20	
24,298,569	—	1.90	R19.3.20	
23,266,164	—	2.10	R22.3.20	
25,959,313	—	1.90	R23.3.20	
383,629,778	—	1.70	R24.3.20	
26,006,618	—	1.50	R25.3.20	
432,003,637	—	1.50	R25.3.20	
5,343,303	—	0.50	R5.3.20	特定被災地方公共団体借換債
7,998,827	—	0.50	R5.3.20	同上
1,741,680	—	0.50	R5.3.20	同上
2,601,769	—	0.50	R5.3.20	同上
291,714,975	—	1.40	R26.3.20	
325,689,318	—	1.20	R27.3.20	
239,721,638	—	0.50	R28.3.20	
199,085,279	—	0.50	R28.9.20	
208,000,000	—	0.60	R29.3.20	
49,700,000	—	0.50	R29.9.20	
306,800,000	—	0.60	R30.3.20	
108,700,000	—	0.40	R30.9.20	
283,600,000	—	0.50	R31.3.20	
175,100,000	—	0.20	R31.3.20	
648,800,000	—	0.30	R32.3.20	
111,200,000	—	0.40	R32.9.20	
433,600,000	—	0.50	R33.3.20	
193,900,000	—	0.40	R33.9.20	
490,500,000	—	0.70	R34.3.20	
8,708,480,345				
0	—	0.375	R4.3.10	補償金免除繰上償還借換債
0				
12,149,098,305				

財務分析

財務分析表

分析項目	令和3年度	令和2年度	備 考	
1 自己資本 構成比率	66.0	64.4	$\frac{\text{資本金} + \text{剰余金} + \text{繰延収益}}{\text{負債} \cdot \text{資本合計}} \times 100$	
2 固定資産対 長期資本比率	98.2	98.3	$\frac{\text{固定資産}}{\text{資本金} + \text{剰余金} + \text{固定負債} + \text{繰延収益}} \times 100$	
3 流動比率	138.9	137.7	$\frac{\text{流動資産}}{\text{流動負債}} \times 100$	
4 総収益対 総費用比率	117.8	113.9	$\frac{\text{総収益}}{\text{総費用}} \times 100$	
5 営業収益対 営業費用比率	109.8	108.2	$\frac{\text{営業収益} - \text{受託工事収益}}{\text{営業費用} - \text{受託工事費用}} \times 100$	
6 経常収支比率	116.7	114.0	$\frac{\text{営業収益} + \text{営業外収益}}{\text{営業費用} + \text{営業外費用}} \times 100$	
7 企業債償還元金 対減価償却費比率	112.8	116.0	$\frac{\text{企業債償還元金}}{\text{当年度減価償却費} - \text{長期前受金戻入}} \times 100$	
8 固定資産 構成比率	93.7	94.1	$\frac{\text{固定資産}}{\text{固定資産} + \text{流動資産}} \times 100$	
9 固定比率	142.1	146.2	$\frac{\text{固定資産}}{\text{資本金} + \text{剰余金} + \text{繰延収益}} \times 100$	
料金収入 に対する 比率	10 企業債 償還元金	21.3	22.7	$\frac{\text{企業債償還元金}}{\text{料金収入}} \times 100$
	11 企業債利息	4.3	4.8	$\frac{\text{企業債利息}}{\text{料金収入}} \times 100$
	12 企業債元利 償還金	25.7	27.5	$\frac{\text{企業債元利償還額}}{\text{料金収入}} \times 100$
	13 職員給与費	4.6	4.7	$\frac{\text{職員給与費}}{\text{料金収入}} \times 100$

※ 「水道事業経営指標(令和2年度) 総務省編」に掲載された計算式に基づき算出

経営分析

経営分析表

分析項目	令和3年度	令和2年度	備考
1 負荷率	92.1	91.0	$\frac{\text{一日平均配水量}}{\text{一日最大配水量}} \%$
2 施設利用率	66.1	65.2	$\frac{\text{一日平均配水量}}{\text{配水能力}} \%$
3 最大稼働率	71.8	71.7	$\frac{\text{一日最大配水量}}{\text{配水能力}} \%$
4 配水管使用効率	16.8	16.9	$\frac{\text{年間総配水量}}{\text{導送配水管延長}} \text{ m}^3/\text{m}$
5 管路経年化率	18.3	18.1	$\frac{\text{法定耐用年数を経過した管路延長}}{\text{導送配水管延長}} \times 100$
6 管路更新率	0.2	0.1	$\frac{\text{当該年度に更新した管路延長}}{\text{導送配水管延長}} \times 100$
7 固定資産 使用効率	7.0	7.1	$\frac{\text{年間総配水量}}{\text{有形固定資産}} \text{ m}^3/\text{万円}$
8 有形固定資産 減価償却率	51.0	51.3	$\frac{\text{有形固定資産減価償却累計額}}{\text{有形固定資産のうち償却対象資産の帳簿価額}} \times 100$
9 供給単価	200.4	200.8	$\frac{\text{給水収益}}{\text{年間総有収水量}} \text{ 円}/\text{m}^3$
10 給水原価	184.0	188.5	$\frac{\text{経常費用} - \text{長期前受金戻入}}{\text{年間総有収水量}} \text{ 円}/\text{m}^3$
11 料金回収率	108.9	106.6	$\frac{\text{供給単価}}{\text{給水原価}} \times 100$
12 職員一人当たり 給水人口	8,602	8,164	$\frac{\text{給水人口}}{\text{損益勘定所属職員数}} \text{ 人}$
13 職員一人当たり 営業収益	190,978	182,342	$\frac{\text{営業収益}}{\text{損益勘定所属職員数}} \text{ 千円}$

※ 「水道事業経営指標(令和2年度) 総務省編」に掲載された計算式に基づき算出

附 属

つくば市水道事業のあゆみ

西暦	元号	水道事業の変遷
1958年	昭和33年 7月 7月	筑波町小田地区簡易水道事業創設認可 筑波町北条地区簡易水道事業創設認可
1959年	昭和34年 2月 8月	筑波町北条地区簡易水道事業変更認可(北条地区全域に 拡張) 筑波町沼田・国松地区簡易水道事業創設認可
1962年	昭和37年 6月	筑波町田中・安森地区簡易水道事業創設認可
1963年	昭和38年 5月	桜村西・中地区簡易水道事業創設認可
1965年	昭和40年 3月 4月	筑波町筑波地区簡易水道事業創設認可 桜村南地区簡易水道事業創設認可
1971年	昭和46年 9月	筑波町沼田・国松地区簡易水道事業変更認可(臼井、神郡地 区の編入)
1972年	昭和47年 9月	筑南水道企業団創設認可
1973年	昭和48年 1月 2月 10月	桜村西・中地区簡易水道事業変更認可(水源の廃止・新設) 筑波町筑波地区簡易水道事業変更認可(浄水施設の変更等) 筑南水道企業団中央配水場稼働
1974年	昭和49年 7月	筑南水道企業団吾妻庁舎完成
1976年	昭和51年 9月	桜村西・中地区簡易水道事業変更認可(浄水施設の変更等)
1977年	昭和52年 2月 4月 11月	筑波町沼田地区簡易水道事業変更認可(大貫地区の編入) 桜村南地区簡易水道事業変更認可(水源の新設) 筑南水道企業団中央配水場へ茨城県南水道用水供給事業 (茨城県企業局県南水道事務所)から表流水を含め給水
1978年	昭和53年 6月	桜村西・中地区簡易水道事業変更認可(水源の新設)
1980年	昭和55年 7月	筑波町小田地区簡易水道事業変更認可(浄水施設の変更等)
1981年	昭和56年 4月	筑波町北条地区簡易水道事業変更認可(配水施設の拡張等)
1982年	昭和57年 4月	筑波町田中・安森地区簡易水道事業変更認可(施設の変更等)
1983年	昭和58年 1月 7月	茎崎村が町制施行により茎崎町へ 筑南水道企業団第1期拡張変更認可(つくば北部・西部工業 団地を編入)
1984年	昭和59年 12月	筑南水道企業団第2期拡張変更認可(研究学園周辺地区の 一部を編入)
1985年	昭和60年 3月	国際科学技術博覧会開催
1986年	昭和61年 3月 3月	桜村西・中地区簡易水道事業及び南地区簡易水道事業を廃 止し、桜村水道事業創設認可(筑南水道企業団から分水開始) 筑波町北条地区簡易水道事業、小田地区簡易水道事業、 沼田・国松地区簡易水道事業、筑波地区簡易水道事業を廃止 し、筑波町東地区水道事業創設認可
1987年	昭和62年 4月 11月	筑南水道企業団第3期拡張変更認可(手子生・大砂工業団地、 一部周辺地区を編入) つくば市誕生(大穂町、豊里町、谷田部町、桜村の合併)
1988年	昭和63年 1月 6月	つくば市に筑波町が編入合併 筑南水道企業団第4期拡張変更認可(茎崎町全域、つくば市 の一部を編入)

西暦	元号	水道事業の変遷
1990年	平成2年 12月	筑南水道企業団第4期拡張[計画変更]変更認可(つくば市の一部を編入)
1994年	平成6年 10月	筑南水道企業団春日庁舎完成
1995年	平成7年 3月	つくば市安食地区簡易水道事業創設認可
1998年	平成10年 2月 4月	つくば市桜地区水道事業、東地区水道事業、田中・安森地区簡易水道事業、安食地区簡易水道事業を廃止し、筑南水道企業団へ統合 筑南水道企業団第5期拡張変更認可(給水区域をつくば市、荃崎町全域に)
2000年	平成12年 3月	災害用水道資材倉庫完成
2002年	平成14年 11月 11月 11月 11月	つくば市水道事業創設認可(筑南水道企業団消滅) 荃崎町が編入合併によりつくば市水道部が発足 コンビニ料金収納開始 3階直結給水・10階直結増圧給水方式で一部地区を除き給水
2003年	平成15年 11月	茨城県南広域水道用水供給事業からの送水管が2条化
2005年	平成17年 10月	下水道料金の徴収業務受託
2006年	平成18年 2月	葛城配水場稼働
2007年	平成19年 1月 4月 4月	南部配水場稼働 民間委託により「水道お客様センター」の開設 第三者委託により浄・配水場施設の管理を全面委託
2008年	平成20年 4月	つくば市下水道事務所と統合(つくば市上下水道部へ名称変更)
2009年	平成21年 6月	中央配水場配水池及び管理棟耐震補強工事
2010年	平成22年 5月	つくば市役所新庁舎において執務開始
2011年	平成23年 3月	東日本大震災発生(つくば市 震度6弱) 茨城県南広域水道用水供給事業からの送水停止により市内全域断水
2012年	平成24年 5月	北条地区竜巻による停電で山口地区一部断水
2013年	平成25年 3月 11月	君島配水場沼田系配水ポンプ更新工事 市長からの諮問で、上下水道審議会による審議開始
2014年	平成26年 7月	中央配水場着水井及び流入管耐震化工事
2015年	平成27年 11月	上下水道審議会の終結により、提出された答申を受理
2016年	平成28年 3月	並木公舎売却
2018年	平成30年 4月	水道料金の改定及び加入金の徴収範囲の拡大
2019年	平成31年 3月	春日庁舎空調設備改良工事
2020年	令和2年 4月	スマートフォンアプリ収納開始
2022年	令和4年 1月 2月 3月	クレジットカード収納開始 中央配水場電気設備等更新工事 変更認可を要しない軽微な変更届出書提出(給水人口及び一日最大給水量変更)

水道料金の推移

創設～S51.10

口径	基本水量	基本料金	超過料金
13mm	15m ³	630円	1m ³ 45円
20mm	50m ³	2,200円	
25mm	80m ³	3,600円	
30mm	100m ³	4,500円	
40mm	300m ³	13,500円	
50mm	400m ³	19,200円	
75mm	800m ³	40,000円	
100mm	1,500m ³	79,500円	
150mm	3,500m ³	220,500円	
200mm	5,000m ³	315,000円	
工事用等			1m ³ 150円

S51.11～S53.3

口径	基本水量	基本料金	超過料金
13mm	15m ³	630円	1m ³ 45円
20mm	20m ³	900円	
25mm	80m ³	3,600円	
30mm	100m ³	4,500円	
40mm	300m ³	13,500円	
50mm	400m ³	19,200円	
75mm	800m ³	40,000円	
100mm	1,500m ³	79,500円	
150mm	3,500m ³	220,500円	
200mm	5,000m ³	315,000円	
工事用等			1m ³ 150円

S53.4～S56.3

口径	基本料金	水量料金	
		水量	1m ³ につき金額
13mm	400円	1m ³ ～ 10m ³ 11m ³ ～ 20m ³ 21m ³ ～ 40m ³ 41m ³ ～100m ³ 101m ³ ～	20円 40円 60円 100円 115円
20mm	600円		
25mm	1,600円		
30mm	2,800円		
40mm	5,800円		
50mm	11,000円		
75mm	28,000円		
100mm	60,000円		
150mm	150,000円		
200mm	280,000円		
400mm	700,000円		
工事用等		1m ³ 300円	
生活専用集合住宅		1m ³ 60円	

S56.4～S58.3

口径	基本料金	水量料金	
		水量	1m ³ につき金額
13mm	400円	1m ³ ～ 10m ³ 11m ³ ～ 20m ³ 21m ³ ～ 40m ³ 41m ³ ～100m ³ 101m ³ ～500m ³ 501m ³ ～	30円 60円 90円 110円 130円 150円
20mm	600円		
25mm	1,600円		
30mm	2,800円		
40mm	5,800円		
50mm	11,000円		
75mm	28,000円		
100mm	60,000円		
150mm	150,000円		
200mm	280,000円		
400mm	700,000円		
工事用等		1m ³ 450円	
分水		1m ³ 100円	
生活専用集合住宅		1m ³ 80円	

S58.4～H1.3

口径	基本水量	基本料金	従量料金	
			水量	1m ³ につき金額
13mm	10m ³	1,100円	1m ³ ～20m ³ (11m ³ ～20m ³)	110円 (110円)
20mm	10m ³	1,400円		
25mm	10m ³	2,300円		
30mm	/	3,000円	21m ³ ～40m ³	130円
40mm		6,500円		
50mm		14,000円	41m ³ ～100m ³	150円
75mm		36,000円	101m ³ ～500m ³	170円
100mm		80,000円	501m ³ ～	200円
150mm		200,000円		
200mm		380,000円		
400mm		960,000円		
生活専用集合住宅	上記に準じる。		1m ³	115円
	工事用等		1m ³	450円
	分水		1m ³	140円

H 1.4～H9.3

消費税法の施行に伴い、料金に3%の消費税相当額を加算

H 9.4～H16.3

消費税法の改正に伴い、料金に5%の消費税相当額を加算

H 10.4

分水の項目を削除

H14. 11～H16.3

共同住宅における共用水栓で、使用水量が1月10m³までの場合の料金表を追加

口径	基本料金	従量料金
13mm	600円	使用水量1m ³ につき50円
20mm	900円	
25mm	1,800円	

H16.4～H26.3

料金を税込み表示に改め、口径400mmの項目を削除

口径	基本水量	基本料金	従量料金		
			水量	1m ³ につき金額	
13mm	10m ³	1,155円	1m ³ ～20m ³ (11m ³ ～20m ³)	115円50銭 (115円50銭)	
20mm	10m ³	1,470円			
25mm	10m ³	2,415円			
30mm	/	3,150円	21m ³ ～40m ³	136円50銭	
40mm		6,825円			
50mm		14,700円	41m ³ ～100m ³	157円50銭	
75mm		37,800円	101m ³ ～500m ³	178円50銭	
100mm		84,000円	501m ³ ～	210円	
150mm		210,000円			
200mm		399,000円			
200mmを超えるもの		管理者が別に定める額			
生活専用集合住宅		上記に準じる。		使用水量1m ³ につき120円75銭	
臨時用		使用水量1m ³ につき472円50銭			

備考 「臨時用」とは、工事その他の理由により一時的に水道を使用する場合をいう。

共同住宅において当該共同住宅の居住者が共用する水栓の料金は、使用水量が1月で10m³までの場合に限り、上記表にかかわらず、下記表のとおりとする。

口径	基本料金	従量料金
13mm	630円	使用水量1m ³ につき52円50銭
20mm	945円	
25mm	1,890円	

H26.4～H30.3

消費税法の改正に伴い改正

口径	基本水量	基本料金	従量料金		
			水量	1m ³ につき金額	
13mm	10m ³	1,188円	1m ³ ～ 20m ³ (11m ³ ～20m ³)	118円80銭 (118円80銭)	
20mm	10m ³	1,512円			
25mm	10m ³	2,484円			
30mm	/	3,240円	21m ³ ～ 40m ³	140円40銭	
40mm		7,020円			
50mm		15,120円	41m ³ ～100m ³	162円	
75mm		38,880円	101m ³ ～500m ³	183円60銭	
100mm		86,400円	501m ³ ～	216円	
150mm		216,000円			
200mm		410,400円			
200mmを超えるもの		管理者が別に定める額			
生活専用集合住宅		上記に準じる。		使用水量1m ³ につき124円20銭	
臨時用		使用水量1m ³ につき486円			

備考 「臨時用」とは、工事その他の理由により一時的に水道を使用する場合をいう。

共同住宅において当該共同住宅の居住者が共用する水栓の料金は、使用水量が1月で10m³までの場合に限り、上記表にかかわらず、下記表のとおりとする。

口径	基本料金	従量料金
13mm	648円	使用水量1m ³ につき54円
20mm	972円	
25mm	1,944円	

H30.4～R1.9

料金改定

口径	基本水量	基本料金	従量料金	
			水量	1m ³ につき金額
13mm	10m ³	1,296円	1m ³ ～ 20m ³ (11m ³ ～20m ³)	151円20銭 (151円20銭)
20mm	10m ³	1,620円		
25mm	10m ³	2,700円		
30mm	/	3,510円	21m ³ ～ 40m ³	194円40銭
40mm		7,560円		
50mm		16,200円	41m ³ ～100m ³	237円60銭
75mm		42,120円	101m ³ ～500m ³	280円80銭
100mm		93,960円	501m ³ ～	324円
150mm		234,900円		
200mm		446,040円		
200mmを超えるもの			管理者が別に定める額	
生活専用集合住宅	上記に準じる。		使用水量1m ³ につき162円	
臨時用	使用水量1m ³ につき540円			

備考 「臨時用」とは、工事その他の理由により一時的に水道を使用する場合をいう。

共同住宅において当該共同住宅の居住者が共用する水栓の料金は、使用水量が1月で10m³までの場合に限り、上記表にかかわらず、下記表のとおりとする。

口径	基本料金	従量料金
13mm	702円	使用水量1m ³ につき59円40銭
20mm	1,026円	
25mm	2,106円	

R1.10～

消費税法の改正に伴い改正

口径	基本水量	基本料金	従量料金	
			水量	1m ³ につき金額
13mm	10m ³	1,320円	1m ³ ～ 20m ³ (11m ³ ～20m ³)	154円 (154円)
20mm	10m ³	1,650円		
25mm	10m ³	2,750円		
30mm	/	3,575円	21m ³ ～ 40m ³	198円
40mm		7,700円		
50mm		16,500円	41m ³ ～100m ³	242円
75mm		42,900円	101m ³ ～500m ³	286円
100mm		95,700円	501m ³ ～	330円
150mm		239,250円		
200mm		454,300円		
200mmを超えるもの			管理者が別に定める額	
生活専用集合住宅	上記に準じる。		使用水量1m ³ につき165円	
臨時用	使用水量1m ³ につき550円			

備考 「臨時用」とは、工事その他の理由により一時的に水道を使用する場合をいう。

共同住宅において当該共同住宅の居住者が共用する水栓の料金は、使用水量が1月で10m³までの場合に限り、上記表にかかわらず、下記表のとおりとする。

口径	基本料金	従量料金
13mm	715円	使用水量1m ³ につき60円50銭
20mm	1,045円	
25mm	2,145円	

令和3年度 水道事業年報

令和4年8月発行

発行 つくば市水道事業
〒305-8555
茨城県つくば市研究学園一丁目1番地1
電話 029-883-1111

編集 水道総務課

印刷 株式会社アイネクスト

