

平成30年度

水道事業年報

つくば市水道事業

目 次

1. 事業概要	
平成30年度事業概況	1
事業の推移	2
事業実績の推移	4
2. 機構及び職員の概要	
組織の状況	7
事務分掌	8
職員配置状況	12
年齢別職員構成	13
勤続年数別職員構成	13
3. 施設の概要	
管路延長及び消火栓数	15
つくば市水道の供給体系	16
旧春日庁舎	18
揚水機場	18
浄水場	19
配水場	22
給水所等・その他の施設	24
4. 業務統計	
取水量（年度別・月別）	25
配水量（年度別・月別）	26
使用水量及び料金比較表（年度別・口径別）	30
使用水量及び料金比較表（年度別・用途別）	32
使用水量及び料金調定表（月別・口径別）	34
使用水量及び料金調定表（月別・用途別）	36
供給単価表（年度別・用途別）	38
配水状況調（用途別）	39
年間有収水量及び年度末給水人口	40
水道料金収納状況	42

水道使用開始届及び中止届受付状況	4 3
水道メーター検針状況	4 4
給水停止処分執行状況	4 6
給水装置工事件数	4 8
漏水及び修繕件数	5 0
水道加入金状況	5 2
水道メーター設置状況	5 4
水道メーター交換状況	5 6
原水全項目水質検査結果表	5 8
浄水基準項目水質検査結果表	6 0
動力用電力使用量	6 2

5. 財務統計

受水単価の推移	6 7
比較損益計算書	6 8
収益と費用	7 0
主な要素別費用	7 1
要素別費用分析	7 2
給水原価費用構成及び供給単価	7 4
項目別給水原価	7 6
配水量・有収水量比較表	7 6
比較貸借対照表	7 8
固定資産明細	8 2
資本的収支明細	8 4
企業債明細	8 6
財務分析	9 0
経営分析	9 1

附 属

つくば市水道事業のあゆみ	9 3
水道料金の推移	9 5

1. 事業概要

平成30年度事業概況

平成30年度の事業経営に当たっては、これまでの厳しい経営状況を踏まえ、経営の健全化を図り、水道未整備地域解消事業、市北部地域の低水圧対策事業及び老朽施設・管路等の更新事業を加速させるため、35年ぶりとなる水道料金の改定と加入金の徴収範囲の拡大を4月から行いました。水道料金の改定により、これまで継続していた必要経費を料金収入で賄うことができない赤字給水が解消され、健全化への第一歩を踏み出すことができました。

給水戸数は、つくばエクスプレス沿線開発地区を中心に順調に増加しており、年間総配水量及び日平均配水量は、前年度実績を上回り当初予算の業務の予定量に達しました。

建設改良事業では、引き続き未整備地域からの要望に応えるための配水管整備や安全で安心な水の安定供給を持続させるための施設・管路の更新を行うとともに、事業を加速するための実施設計委託を実施しました。

また、本年度も平成22年度から継続して実施している、茨城県企業局県南広域水道用水供給事業からの受水団体(8事業体)での県への料金値下げ要望を10月に実施しました。

(業務実績)

本年度末における給水人口は、前年度末より4,945人増の206,220人、普及率は、前年度末より0.79ポイント伸び86.64%となり、給水戸数は、前年度末より3,391戸増の94,925戸となりました。

本年度の年間配水量は、前年度に比べ271,087 m^3 (1.17%)増の23,517,475 m^3 で、その内訳は、茨城県企業局県南広域水道用水供給事業からの受水が23,416,420 m^3 (99.57%)、自己水源である地下水が101,055 m^3 (0.43%)となっています。

また、年間有収水量は21,593,336 m^3 と前年度に比べ287,895 m^3 (1.35%)の増となっており、これを用途別で見ると、生活用水は、14,829,923 m^3 と前年度に比べ342,816 m^3 (2.37%)の増、業務用水については、6,763,413 m^3 と前年度に比べ54,921 m^3 (0.81%)の減となっています。

この結果、本年度の有収率は、91.82%となり、前年度に比べ0.17ポイント上昇しました。

(建設改良事業)

本年度の建設改良費1,290,057,604円(前年度からの繰越分288,856,800円を含む。)のうち、施設整備費1,041,830,539円では、つくばエクスプレス沿線開発地区を始めとする未整備地域の配水管布設工事とこれに付随する消火栓設置工事を実施しました。また、市北部地域の低水圧対策事業における実施設計委託に着手しました。

施設改良費238,388,400円では、春日庁舎の空調設備等の改良工事や老朽管の布設替工事、中央配水場電気設備等更新実施設計業務委託などを実施しました。

営業設備費9,838,665円では、新たに設置する水道メーターの購入及び新設水道管布設工事における水管橋用地(77 m^2)の取得をしました。

なお、建設改良費180,316,800円については、地方公営企業法第26条第1項の規定により、翌年度に予算繰越しの措置をしました。

(経理の状況)

本年度の収益的収支については、事業収益5,683,906,332円に対し、事業費用が5,053,249,626円で、630,656,706円の黒字となっています。

資本的収支については、資本的収入が1,093,113,974円で、その内訳は、負担金26,418,744円(前年度からの繰越分5,227,200円含む。)、企業債392,300,000円(前年度からの繰越分108,700,000円含む。)、国庫補助金324,079,000円(前年度からの繰越分87,170,000円含む。)、分担金153,180,800円(前年度からの繰越分87,602,400円含む。)、出資金197,135,430円です。

資本的支出は、2,391,051,093円で、その内訳は、建設改良費1,290,057,604円、企業債償還金1,100,993,489円です。

なお、資本的収入額が資本的支出額に対し不足する額については、損益勘定留保資金及び消費税資本的収支調整額で補っています。

事業の推移

西・中地区(栗原・栄地区)簡易水道事業	
【創設】	
許可年月日	S38.5.20
認可番号	第438号
計画給水人口(人)	4,950
計画一日最大給水量(m ³)	743
廃止年月日	S61.3.31
南地区(九重地区)簡易水道事業	
【創設】	
許可年月日	S40.4.2
認可番号	第252号
計画給水人口(人)	4,230
計画一日最大給水量(m ³)	635
廃止年月日	S61.3.31



桜地区水道事業	
【創設】	
許可年月日	S61.3.31
認可番号	第7号
計画給水人口(人)	14,700
計画一日最大給水量(m ³)	5,950
廃止年月日	H10.2.27



小田地区簡易水道事業	
【創設】	
許可年月日	S33.7.5
認可番号	-
計画給水人口(人)	2,500
計画一日最大給水量(m ³)	375
廃止年月日	S61.3.31
北条地区簡易水道事業	
【創設】	
許可年月日	S33.7.5
認可番号	-
計画給水人口(人)	4,000
計画一日最大給水量(m ³)	600
廃止年月日	S61.3.31
沼田・国松地区簡易水道事業	
【創設】	
許可年月日	S34.8.10
認可番号	第334号
計画給水人口(人)	1,000
計画一日最大給水量(m ³)	150
廃止年月日	S61.3.31
筑波地区簡易水道事業	
【創設】	
許可年月日	S40.3
認可番号	-
計画給水人口(人)	1,200
計画一日最大給水量(m ³)	180
廃止年月日	S61.3.31



東地区水道事業	
【創設】	
許可年月日	S61.3.31
認可番号	第20号
計画給水人口(人)	15,400
計画一日最大給水量(m ³)	6,610
廃止年月日	H10.2.27



田中・安森地区簡易水道事業	
【創設】	
許可年月日	S37.6.25
認可番号	第541号
計画給水人口(人)	1,000
計画一日最大給水量(m ³)	150
廃止年月日	H10.2.27
安食地区簡易水道事業	
【創設】	
許可年月日	H7.3.31
認可番号	第4号
計画給水人口(人)	710
計画一日最大給水量(m ³)	213
廃止年月日	H10.2.27



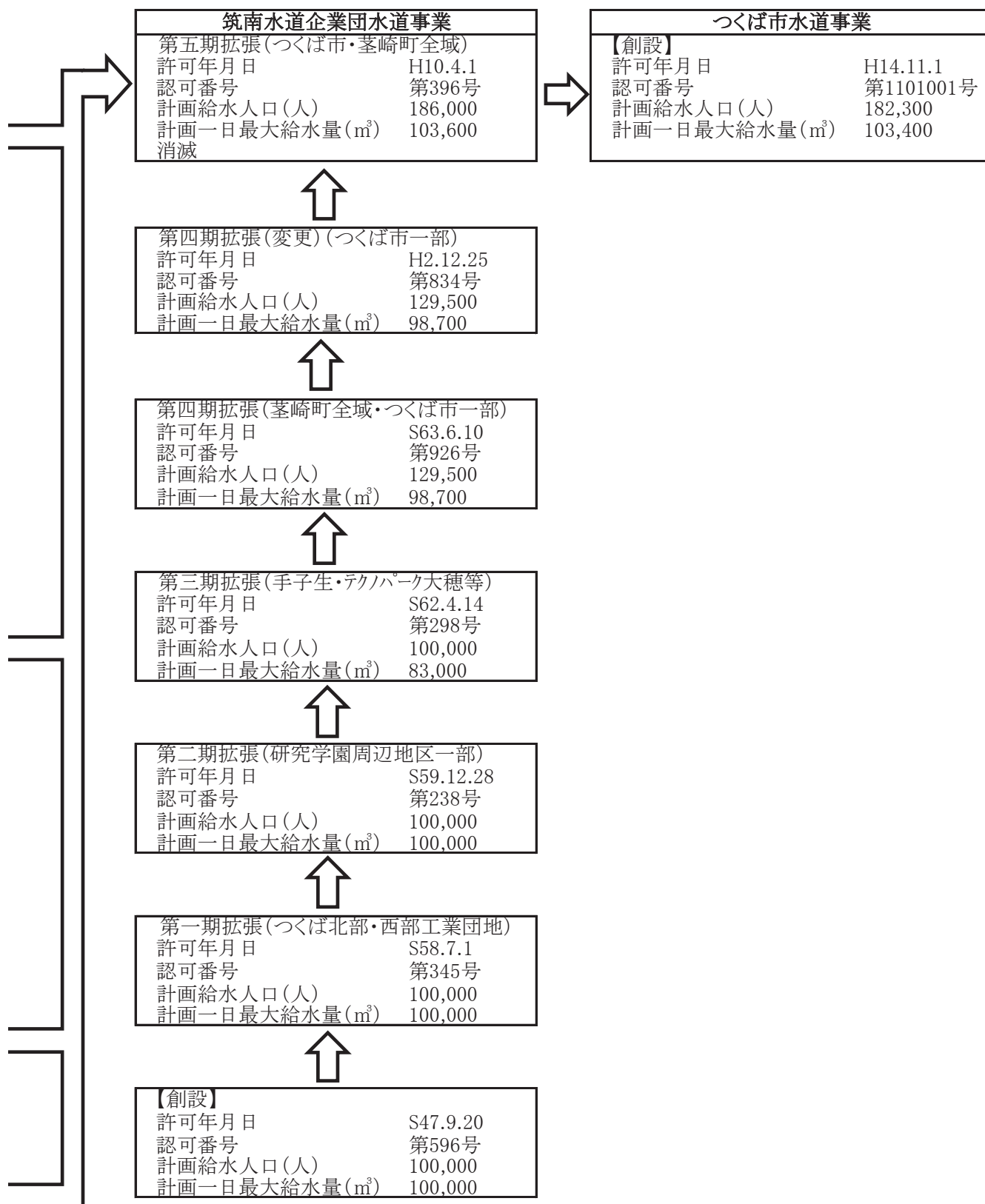

事業実績の推移

項目		年度	平成26年度	平成27年度
行政区域内人口		(人)	221,150	227,916
給水区域内人口		(人)	221,150	227,916
給水人口		(人)	187,218	192,281
給水戸数		(戸)	81,968	85,065
普及率		(%)	84.7	84.4
年間取水量		(m ³)	22,046,913	22,075,702
年間配水量		(m ³)	22,022,929	22,057,246
内訳	内 県 受 水	(m ³)	21,690,190	21,892,480
	自 己 水 源	(m ³)	332,739	164,766
1日最大配水量		(m ³)	68,843	67,462
1日最小配水量		(m ³)	46,964	48,710
1日平均配水量		(m ³)	60,337	60,266
1人1日最大配水量		(ℓ)	368	351
1人1日平均配水量		(ℓ)	322	313
年間有効水量		(m ³)	20,350,188	20,369,473
年間有効率		(%)	92.4	92.3
年間有収水量		(m ³)	20,203,249	20,319,077
年間有収率		(%)	91.7	92.1
1日平均有収水量		(m ³)	55,351	55,517
1人1日平均有収水量		(ℓ)	296	289
導・送・配水管延長		(m)	1,324,943	1,343,526
施設能力		(m ³ /日)	103,400	103,400
最大稼働率		(%)	66.6	65.2
負荷率		(%)	87.6	89.3
施設利用率		(%)	58.4	58.3
供給単価		(円)	164.06	163.52
給水原価		(円)	205.94	204.75
参 考	給水収益	(円)	3,314,450,041	3,322,632,008
	加 入 金	(円)	268,345,000	219,025,000
	企業債未償還残高	(円)	16,146,882,860	15,323,310,335
	職員給与費	(円)	303,419,260	279,102,812
	動力費	(円)	134,916,275	118,672,777
	薬品費	(円)	7,183,550	7,538,940
	受水費	(円)	2,059,658,550	2,068,761,600
	減価償却費	(円)	1,378,996,693	1,365,755,750
	支払利息	(円)	336,404,990	319,976,509
	職 員 数	(人)	損益:33資本:5 合計:38	損益:29資本:5 合計:34
	職員一人当たり給水人口	(人)	5,673	6,630
	職員一人当たり有収水量	(m ³)	612,220	700,658

※金額は、消費税抜き

※平成27年度の給水区域内人口及び普及率については、平成27年国勢調査の結果(平成29年1月末公表)を反映

平成28年度	平成29年度	平成30年度
230,926	234,455	238,013
230,926	234,455	238,013
196,107	201,275	206,220
88,136	91,534	94,925
84.9	85.8	86.6
22,576,313	23,258,068	23,529,155
22,562,173	23,246,388	23,517,475
22,428,550	23,137,540	23,416,420
133,623	108,848	101,055
68,778	70,744	71,730
48,949	52,382	53,332
61,814	63,689	64,431
351	351	348
315	316	312
20,799,444	21,410,883	21,724,451
92.2	92.1	92.4
20,723,389	21,305,441	21,593,336
91.9	91.7	91.8
56,776	58,371	59,160
290	290	287
1,361,615	1,381,247	1,404,773
103,400	103,400	103,400
66.5	68.4	69.4
89.9	90.0	89.8
59.8	61.6	62.3
163.50	163.57	202.17
201.05	198.42	196.08
3,388,246,935	3,484,836,592	4,365,457,925
268,095,000	294,665,000	257,415,000
14,640,962,480	13,896,447,151	13,187,753,662
258,656,392	253,890,093	244,768,103
104,782,736	116,482,291	134,575,559
6,491,780	6,291,080	6,352,230
2,092,884,750	2,124,789,300	2,137,338,900
1,374,829,611	1,383,717,860	1,378,545,161
300,161,189	280,458,398	259,746,596
損益:29資本:4 合計:33	損益:27資本:4 合計:31	損益:26資本:5 合計:31
6,762	7,455	7,932
714,600	789,090	830,513

2. 機構及び職員の概要

組織の状況

(H31. 3. 31現在)

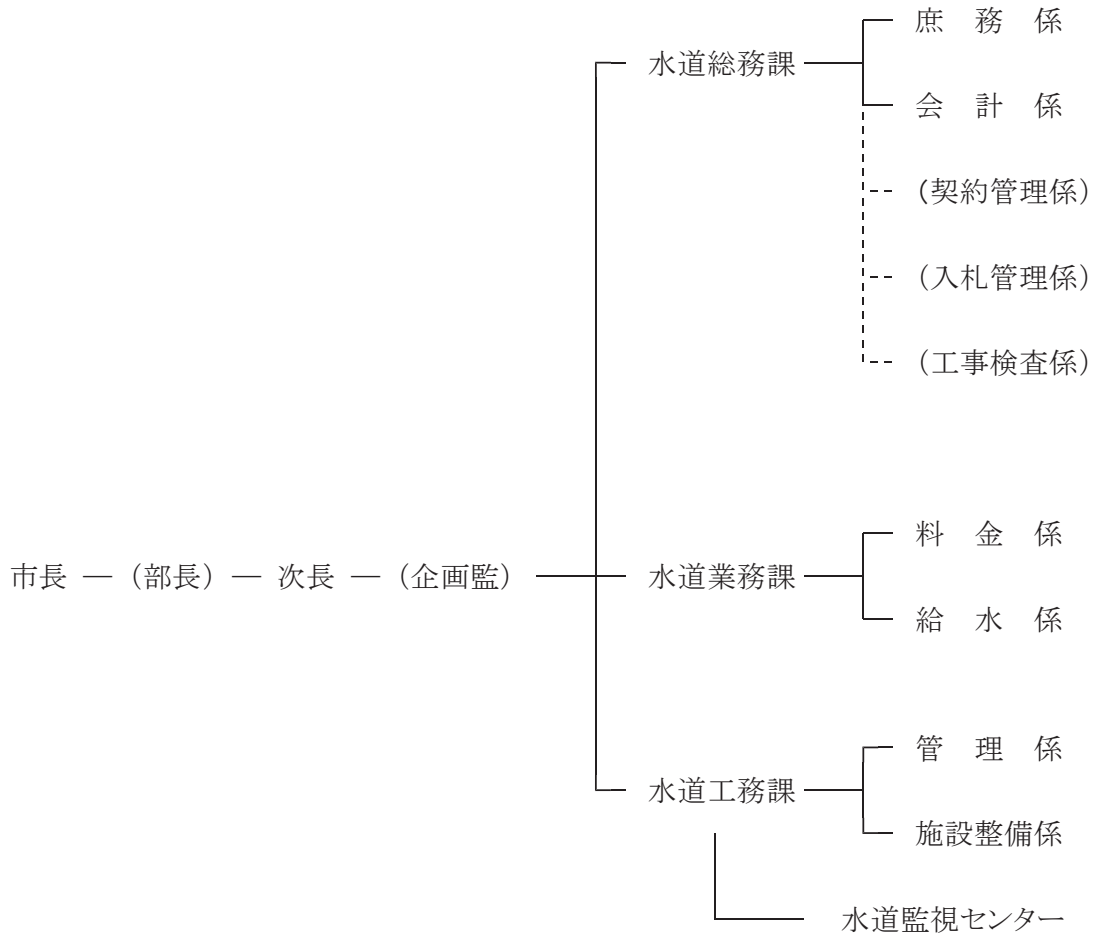

※ ()は、市長事務部局職員が併任

事務分掌

水道総務課

【庶務係】

- 1 事業の調査及び企画に関すること。
- 2 事業推進のための総合調整に関すること。
- 3 事業の全体計画及び事業認可申請に関すること。
- 4 管理者の秘書に関すること。
- 5 儀式、交際及び表彰に関すること。
- 6 企業管理規程の審査及び指導に関すること。
- 7 公告式に関すること。
- 8 公印に関すること。
- 9 文書の收受、配布及び発送に関すること。
- 10 文書の引継ぎ、整理及び保管に関すること。
- 11 文書事務の指導、改善及び進行管理に関すること。
- 12 行政資料及び図書の整理、保管及び利用に関すること。
- 13 職務権限に関すること。
- 14 組織及び事務分掌に関すること。
- 15 職員の進退、任免、分限、懲戒その他身分の取扱いに関すること。
- 16 職員の配置に関すること。
- 17 職員の昇任、昇格及び昇給に関すること。
- 18 職員の給与、勤務時間その他の勤務条件に関すること。
- 19 職員の研修、福利厚生及び健康管理に関すること。
- 20 職員の安全衛生に関すること。
- 21 財政計画並びに予算の編成及び執行管理に関すること。
- 22 企業債に関すること。
- 23 水道料金改定に関すること。
- 24 上下水道審議会(水道事業に限る。)に関すること。
- 25 固定資産の評価及び減価償却に関すること。
- 26 固定資産及び備品の総括管理に関すること。
- 27 棚卸資産の総括管理に関すること。
- 28 水道保険、建物共済保険及び自動車保険に関すること。
- 29 車両及び無線設備の総括管理に関すること。
- 30 公有財産台帳に関すること。
- 31 庁舎、公舎、倉庫及びこれらの附属建物の管理(水道監視センターに属するものを除く。)及び補修に関すること。

- 32 防災計画及び消防計画に関すること。
- 33 所管車両の管理に関すること。
- 34 物品の購入、出納及び保管に関すること。
- 35 職員の被服に関すること。
- 36 他の課及び他の係の主管に属さないこと。

【会計係】

- 1 現金及び有価証券の出納保管に関すること。
- 2 収入及び支出に関すること。
- 3 計理状況の報告に関すること。
- 4 業務状況の公表に関すること。
- 5 財務諸表の作成に関すること。
- 6 例月出納検査及び定例監査に関すること。
- 7 決算に関すること。
- 8 資金計画に関すること。
- 9 出納取扱金融機関及び収納取扱金融機関に関すること。
- 10 その他会計事務に関すること。

【契約管理係】

- 1 売買、賃貸、請負その他の契約の総括に関すること。
- 2 入札参加有資格者名簿の管理に関すること。
- 3 つくば市入札監視委員会に関すること。
- 4 つくば市公正入札調査委員会に関すること。

【入札管理係】

- 1 入札参加予定者の調査に関すること。
- 2 つくば市入札審査委員会に関すること。
- 3 入札の執行に関すること。
- 4 契約書の作成に関すること。

【工事検査係】

- 1 工事の検査等に関すること。
- 2 つくば市工事成績評定審査委員会に関すること。
- 3 つくば市建設業者褒賞審査委員会に関すること。

水道業務課

【料 金 係】

- 1 水道料金の収納に関する事。
- 2 水道料金の滞納整理に関する事。
- 3 水道料金の還付に関する事。
- 4 水道料金の減免に関する事。
- 5 水道料金制度に関する事。(水道料金改定を除く。)
- 6 水道メーターの購入及び修理に関する事。
- 7 水道メーターの管理及び引換えに関する事。
- 8 水道メーターの検針及び水道料金の調定に関する事。
- 9 水道の使用水量の認定に関する事。
- 10 水道の使用開始及び中止に伴う開閉栓に関する事。
- 11 業務の統計に関する事。
- 12 その他水道料金及び計量に関する事。
- 13 水道加入推進に関する事。
- 14 所管車両及び無線設備の管理に関する事。
- 15 他の係の主管に属さない事。

【給 水 係】

- 1 給水装置工事の受付に関する事。
- 2 給水装置工事の設計審査(使用材料の確認を含む。)、監督及び検査に関する事。
- 3 給水装置工事に係る手数料及び加入金の徴収に関する事。
- 4 指定給水装置工事事業者の指定、停止及び取消し並びに指導監督に関する事。
- 5 給水管の占用更新申請に係る手続に関する事。
- 6 給水管台帳の作成及び修正に関する事。
- 7 貯水槽水道に関する事。
- 8 その他給水装置に関する事。

水道工務課

【管 理 係】

- 1 占用物件の立会調整に関する事。
- 2 導水管、送水管、配水管、給水管(公道内に埋設されたものに限る。)及びこれらの附属施設(以下「配水管等」という。)の漏水防止の計画及び実施に関する事。
- 3 配水管等に係る改良工事の計画、設計及び施工管理に関する事。
- 4 配水管等の移設工事に関する事。
- 5 前2号に係る調査並びに関係機関との協議及び施工手続に関する事。
- 6 配水管等の保守管理及び修繕に関する事。

- 7 配水管等(給水管を除く。)の占用更新申請に係る手続に関する事。
- 8 配水管等(給水管を除く。)の台帳の作成及び修正に関する事。
- 9 緊急補修材の購入及び管理に関する事。
- 10 配水管等の供用開始に伴う洗浄作業に関する事。
- 11 所管車両及び無線設備の管理に関する事。
- 12 その他配水管等の維持管理及び水道施設(水道監視センターに属するものを除く。)の改良に関する事。
- 13 他の係の主管に属さない事。

【施設整備係】

- 1 水道施設の設計及び施工管理に関する事。
- 2 消火栓の設置に関する事。
- 3 前2号に係る調査並びに関係機関との協議及び施工手続に関する事。
- 4 施設整備事業の計画、調査及び推進に関する事。
- 5 補助金、負担金等に関する事。
- 6 水道技術(他の所管に属するものを除く。)の調査研究に関する事。
- 7 建設改良工事に係る積算基準、技術管理基準及び標準仕様書の制定及び改廃に関する事。
- 8 実施工事単価の設定に関する事。
- 9 小規模宅地開発に係る水道施設の整備に関する事。
- 10 その他水道施設(水道監視センターに属するものを除く。)の計画及び建設に関する事。

水道監視センター

- 1 取水場、浄水場及び配水場施設(以下「配水場施設等」という。)の保守管理に関する事。
- 2 配水場施設等に係る改良及び修繕工事の計画、設計及び施工管理に関する事。
- 3 配水場施設等に係る管理台帳の作成及び図面の保管に関する事。
- 4 取水、浄水、受水、配水の総合調整及び配水場施設等の運転監視に関する事。
- 5 法第21条の規定による健康診断に関する事。
- 6 所管車両及び無線設備の管理に関する事。
- 7 その他浄水及び配水に関する事。
- 8 水質の保全に関する事。
- 9 水質検査の請求処理及び実施に関する事。
- 10 水質検査薬品の保管に関する事。
- 11 水質検査結果及び水質統計の記録に関する事。
- 12 その他水質に関する事。

職員配置状況

(H31.3.31現在 単位:人)

職名	課 水道事業 係	水道総務課		水道業務課		水道工務課			計
		庶務係	会計係	料金係	給水係	管理係	施設整備係	水道監視センター	
(部長)	(1)								(1)
次長	1								1
課長		1		1		1			3
(企画監)	(1)								(1)
課長補佐・所長		1		1		1		1	4
係長		1	1	1	1	1	1	1	7
主任主査				1	1	1			3
主査		2	2			1			5
主任									0
主事				1	1		1		3
主任技師						1	1		2
技師						2	1		3
合計	1	8		8		12		2	31

※ ()は、市長事務部局職員が併任

年齢別職員構成

(H31.3.31現在 単位:人)

年齢	職名											計	比率 (%)
	次長	課長	課長補佐・所長	係長	主任主査	主査	主任	主事	主任技師	技師			
20歳未満												0	0.0
20歳以上25歳未満											1	1	3.2
25歳以上30歳未満									2			2	6.5
30歳以上35歳未満									1	1		2	6.5
35歳以上40歳未満							2			1	1	4	12.9
40歳以上45歳未満							3					3	9.7
45歳以上50歳未満			1	1	2						1	5	16.1
50歳以上55歳未満		1		3	1							5	16.1
55歳以上60歳未満	1	2	3	3								9	29.0
60歳以上												0	0.0
合計	1	3	4	7	3	5	0	3	2	3	31	100.0	
平均年齢 (歳)	58.5	56.3	55.3	53.0	49.8	40.2	0.0	29.1	33.1	35.6	46.1		

勤続年数別職員構成

(H31.3.31現在 単位:人)

年数	職名											計	比率 (%)
	次長	課長	課長補佐・所長	係長	主任主査	主査	主任	主事	主任技師	技師			
1年未満											1	1	3.2
1年以上 3年未満				3	1	1		3			2	10	32.2
3年以上 5年未満		1			1	1			1			4	12.8
5年以上 7年未満						1				1		2	6.5
7年以上10年未満			1			1						2	6.5
10年以上15年未満												0	0.0
15年以上20年未満				1		1						2	6.5
20年以上25年未満				2								2	6.5
25年以上	1	2	3	1	1							8	25.8
合計	1	3	4	7	3	5	0	3	2	3	31	100.0	
平均勤続年数 (年)	30.6	19.0	28.1	15.1	9.7	7.2	0.0	1.3	4.5	0.8	12.5		

3. 施設の概要

管路延長及び消火栓数

導水管

(単位:m)

管種 口径	ダクタイル鋳鉄管	鋼管	耐衝撃性硬質 塩化ビニル管	石綿セメント管	合計
150 mm	1,461	176	754	1,876	4,267

送水管

(単位:m)

管種 口径	ダクタイル 鋳鉄管	鋼管	耐衝撃性硬質 塩化ビニル管	石綿セメント管	ステンレス管	合計
100 mm	-	2	-	-	-	2
125 mm	-	-	-	1,405	-	1,405
150 mm	5,829	25	845	1,010	-	7,709
200 mm	474	15	593	-	-	1,082
350 mm	1,288	161	-	-	-	1,449
600 mm	5,116	-	-	-	79	5,195
700 mm	12,292	-	-	-	65	12,357
800 mm	15	-	-	-	-	15
計	25,014	203	1,438	2,415	144	29,214

配水管

(単位:m)

年度 口径	平成26年度	平成27年度	平成28年度	平成29年度	平成30年度
50 mm以下	97,957	97,953	97,505	96,988	96,967
65 mm	98	98	98	98	98
75 mm	428,860	438,312	445,881	456,130	466,228
100 mm	312,333	319,716	326,006	333,800	342,435
125 mm	3,020	3,020	3,020	3,020	3,020
150 mm	154,646	155,321	157,451	158,619	159,349
200 mm	99,994	100,090	100,748	101,181	102,459
250 mm	42,190	42,689	43,765	43,765	45,030
300 mm	56,057	56,057	56,495	56,779	57,778
350 mm	30,952	30,952	30,952	30,952	30,952
400 mm	23,675	23,875	23,963	23,963	24,285
450 mm	4,080	4,080	4,080	4,080	4,080
500 mm	25,048	25,048	25,085	25,085	25,175
600 mm	5,865	5,865	5,865	5,865	5,865
700 mm	3,405	3,405	3,405	3,405	3,407
800 mm	2,848	3,130	3,381	3,602	3,730
900 mm	173	173	173	173	173
1,000 mm	227	227	227	227	227
2,000 mm	34	34	34	34	34
計	1,291,462	1,310,045	1,328,134	1,347,766	1,371,292

注:口径2,000mmは、非常用貯水槽

導・送・配水管延長 1,404,773 m ※平成30年度末現在

消火栓数

(各年度末現在 単位:基)

年度 種別	平成26年度	平成27年度	平成28年度	平成29年度	平成30年度
地上式	1	1	1	1	1
地下式単口	2,166	2,194	2,230	2,255	2,298
地下式双口	4	4	4	4	4
合計	2,171	2,199	2,235	2,260	2,303

つくば市水道の供給体系 (H31.3.31現在)

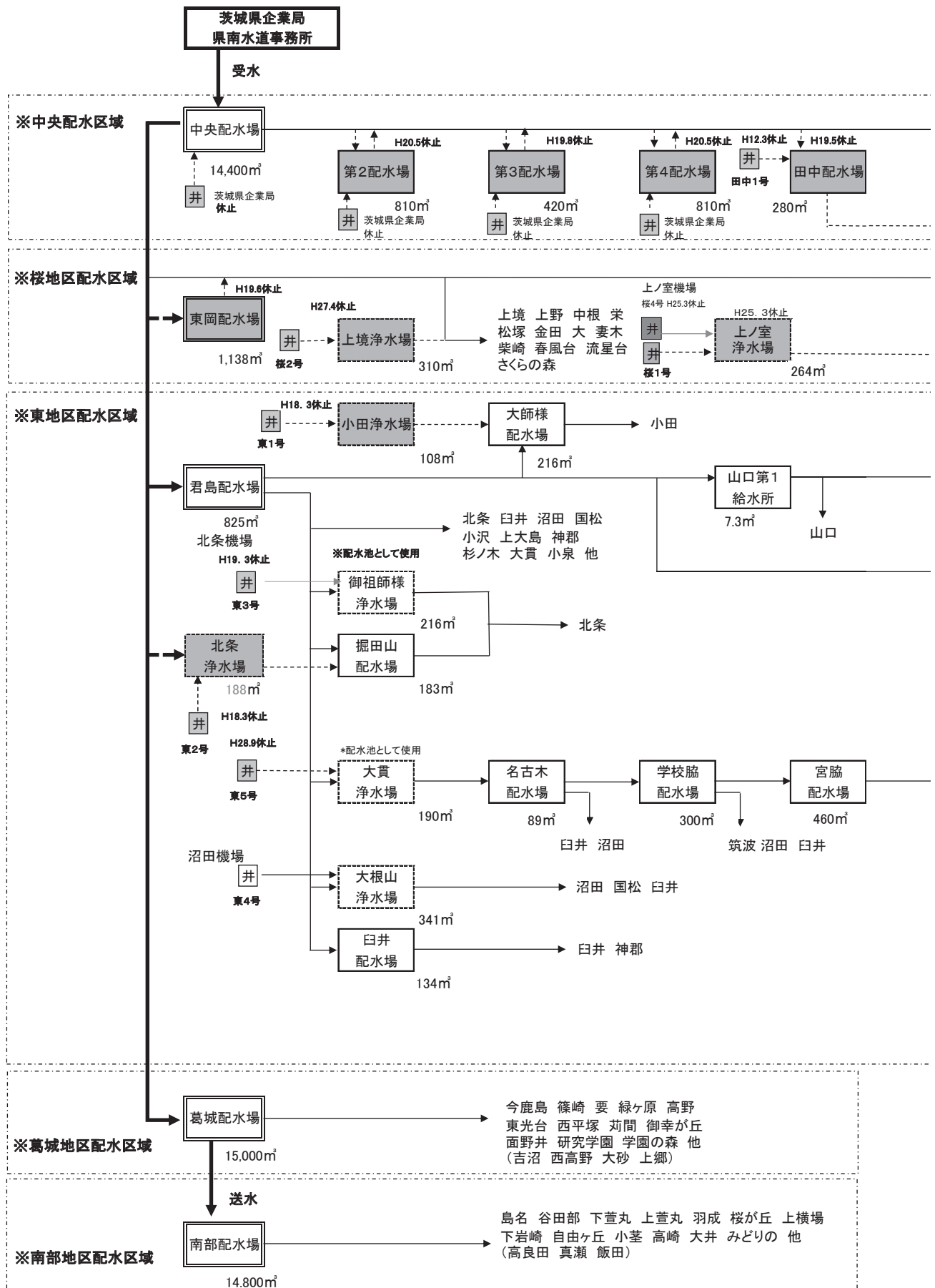

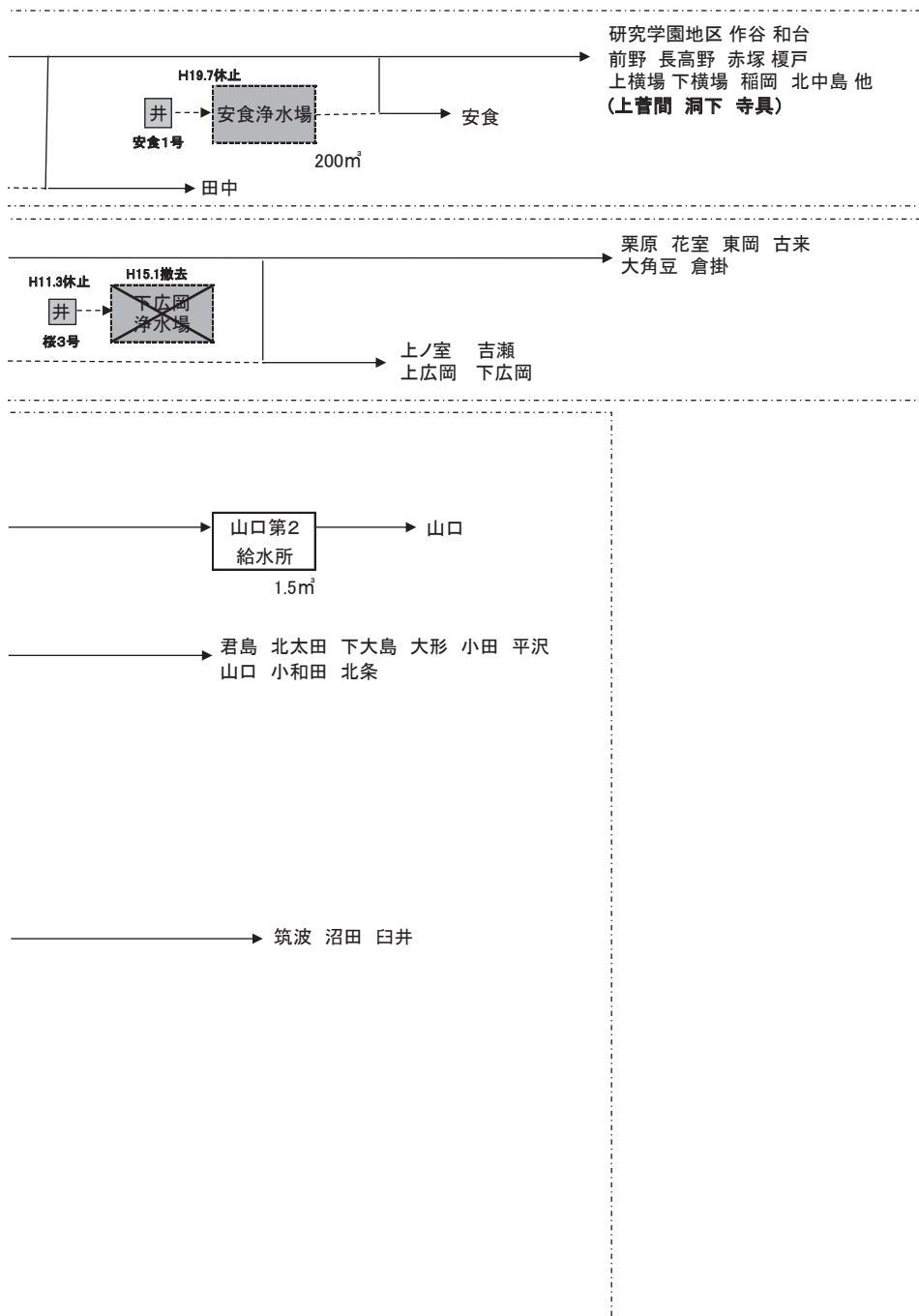

凡 例	
■	休止施設
()	未整備地区
□	浄水場
□	配水場・給水所

※数値は有効容量

旧春日庁舎（平成22年7月から筑波大学に貸出）

名 称	施 設
庁 舎	RC造り 地上4階 塔屋1 延面積 4,031.537㎡ 1 階 床面積 1,051.466㎡ 事務室 コンピューター室 更衣室 警備員室 宿直室 清掃員室 資料室 会議室 機械室 ロビー 2 階 床面積 986.784㎡ 事務室 更衣室 食事室 資料室 会議室 印刷室 3 階 床面積 986.784㎡ 管理者室 事務室 休憩室 資料室 会議室 電話交換機室 4 階 床面積 949.144㎡ 事務室 会議室 資料室 塔 屋 床面積 57.359㎡ ファンルーム ELV機械室
倉 庫	鉄骨造り 地上1階 延面積 221.120㎡
電 気 設 備	受配電設備 一式 (高圧 6000V 受電)
そ の 他 の 設 備	空調設備 一式 給排水設備 一式

揚水機場 3施設（稼働1・休止2）

施設名	設備名等	能 力 ・ 構 造 等
上ノ室機場 (平成25年3月休止)	所在地	つくば市上ノ室字カモ山2127-3
	井戸	φ300mm×200m (桜4号井)
	取水ポンプ	水中モータポンプ φ80mm×0.4m ³ /分×74m×7.5kw×1台×200V
	自家発電設備	200V×120KVA×150PS×96kw (ディーゼル:軽油)
北条機場 (平成19年3月休止)	所在地	つくば市君島字田島47-2 敷地面積 31.00㎡
	井戸	φ300mm×155m (東3号井)
	取水ポンプ	水中モータポンプ φ80mm×0.8m ³ /分×50m×11kw×1台×200V
沼田機場	所在地	つくば市国松字松ノ木3002 敷地面積 355.00㎡
	井戸	φ300mm×80m (東4号井)
	取水ポンプ	水中モータポンプ φ100mm×1.0m ³ /分×107m×30kw×1台×200V

浄水場 9 施設 (稼働 1・休止 8)

施設名	設備名等	能力・構造等
上境浄水場 (平成27年4月休止)	所在地	つくば市上境317-4他 敷地面積 1,191.79㎡
	井戸	φ300mm×180m (桜2号井)
	取水ポンプ	水中モータポンプ φ80mm×0.42m ³ /分×64m×7.5kw×1台×200V
	着水井	RC造り 有効容量 40.6m ³
	酸化池	RC造り 有効容量 54.36m ³
	急速ろ過機	鋼板製 φ2.8m×H1.83m×2基 処理能力 83m ³ /h
	浄水池兼配水池	RC造り 有効容量 310m ³
	ろ過ポンプ	φ100mm×1.25m ³ /分×21m×7.5kw×2台×200V
	逆洗ポンプ	φ150mm×3.6m ³ /分×17m×15kw×1台×200V
	配水ポンプ	φ80mm×0.541m ³ /分×42m×7.5kw×1台×200V φ100mm×0.774m ³ /分×42m×11kw×1台×200V
	PAC注入設備	12mℓ/分×0.1kw×2台
	PAC貯槽	PVC製 角型1槽
	次亜塩注入設備	15~150mℓ/分×2台
	次亜塩貯槽	角型1m ³ ×2槽
	上ノ室浄水場 (平成25年3月休止)	所在地
井戸		φ300mm×150m (桜1号井)
取水ポンプ		水中モータポンプ φ65mm×0.28m ³ /分×44m×3.7kw×1台×200V
着水井		RC造り 有効容量 40.4m ³
酸化池		RC造り 有効容量 76.1m ³
急速ろ過機		鋼板製 φ2.2m×H3.3m×1基 処理能力 90m ³ /h
浄水池兼配水池		RC造り 有効容量 264m ³
移送ポンプ		φ80mm×0.833m ³ /分×17m×3.7kw×2台×200V 水中モータポンプ
ろ過・逆洗ポンプ		φ100mm×1.67m ³ /分×26m×11kw×2台×200V 水中モータポンプ
配水ポンプ		φ80mm×0.541m ³ /分×42m×7.5kw×1台×200V φ100mm×0.774m ³ /分×42m×11kw×1台×200V
PAC注入設備		12mℓ/分×0.1kw×1台 30mℓ/分×0.1kw×1台
PAC貯槽		ポリエチレン製 φ1.922m×H2.77m×1槽
次亜塩注入設備		15~150mℓ/分×2台
次亜塩貯槽		角型1m ³ ×2槽
硫酸注入設備		30mℓ/分×2台
硫酸貯槽	PVC製 角型1槽 (容量300ℓ)	
自家発電設備	200V×170KVA(136kw)×218PS (ディーゼル:軽油)	
下広岡浄水場 (平成11年3月休止) (平成15年1月施設撤去)	所在地	つくば市下広岡字清水久保410-11 敷地面積 391.63㎡
	井戸	φ300mm×180m (桜3号井)

施設名	設備名等	能力・構造等
小田浄水場 (平成18年3月休止)	所在地	つくば市小田字小田橋1682-1 敷地面積 696.00m ²
	井戸	φ250mm×111m (東1号井)
	取水ポンプ	水中モータポンプ φ80mm×0.8m ³ /分×50m×11kw×1台×200V
	着水井	RC造り 有効容量 85m ³
	浄水池	RC造り 有効容量 108m ³
	急速ろ過機	鋼板製 φ2.4m×H1.83m×1基 処理能力 45m ³ /h
	ろ過ポンプ	φ80mm×0.9m ³ /分×20m×5.5kw×2台×200V 水中モータポンプ
	逆洗ポンプ	φ125mm×2.27m ³ /分×17m×11kw×1台×200V
	送水ポンプ	φ80mm×0.6m ³ /分×60m×11kw×1台×200V
	PAC注入設備	62m ³ /分×10kg/cm ² ×2台
	PAC貯槽	PVC製 1槽 (容量500ℓ)
	次亜塩素酸注入設備	3~31m ³ /分×1.0MPa×25w×2台
	次亜塩素酸貯槽	PVC製 1槽 (容量1300ℓ)
	硫酸注入設備	3~30m ³ /分×1.0MPa×0.1kw×2台
硫酸貯槽	PVC製 1槽 (容量500ℓ)	
北条浄水場 (平成18年3月休止)	所在地	つくば市君島字霞田306-2 敷地面積 237.00m ² (借用)
	井戸	φ250mm×80m (東2号井)
	取水ポンプ	水中モータポンプ φ100mm×0.85m ³ /分×84m×19kw×1台×200V
	着水混和池	RC造り 有効容量 85m ³
	浄水池	RC造り 有効容量 188m ³
	急速ろ過機	鋼板製 φ1.62m×H2.74m×1基 処理能力 60m ³ /h
	ろ過・逆洗ポンプ	φ80mm×1.25m ³ /分×17m×5.5kw×2台×200V 水中モータポンプ
	サンプリングポンプ	φ40mm×0.09m ³ /分×39m×2.2kw×1台×200V
	送水ポンプ	φ80mm×1.0m ³ /分×72m×18.5kw×1台×200V 水中モータポンプ φ80mm×0.417m ³ /分×99m×18.5kw×1台×200V
	次亜塩素酸注入設備	15~150m ³ /分×2台
	次亜塩素酸貯槽	角型密閉式 500ℓ FRP製内面PVC 1槽
機械攪拌設備	200V×0.75kw×1台	
御祖師様浄水場 (平成19年3月取水停止) *配水池として使用	所在地	つくば市北条字日向411-1 敷地面積 1,059.00m ²
	着水混和池	RC造り 有効容量 27m ³
	急速ろ過機	鋼板製 φ2.8m×H1.8m×1基 処理能力 72m ³ /h
	浄水池兼配水池	RC造り 有効容量 216m ³
	ろ過ポンプ	φ125mm×1.0m ³ /分×15.6m×5.5kw×1台×200V
	逆洗ポンプ	φ150mm×5.0m ³ /分×8.4m×11kw×1台×200V
	配水ポンプ	φ40mm×0.25m ³ /分×27.5m×2.2kw×2台×200V
	PAC注入設備	12m ³ /分×10kg/cm ² ×2台
	PAC貯槽	PVC製 1槽 (容量500ℓ)
	次亜塩素酸注入設備	16.7~110m ³ /分×10kg/cm ² ×25W
	次亜塩素酸貯槽	PVC製 1槽 (容量1500ℓ)
	硫酸注入設備	30m ³ /分×1台
	硫酸貯槽	PVC製 1槽 (容量100ℓ)

施設名	設備名等	能力・構造等
大根山浄水場	所在地	つくば市国松字大根山883-19,66 敷地面積 646.00㎡
	着水井	RC造り 有効容量 10m ³
	急速ろ過機	鋼板製 φ2.8m×H1.8m×1基 処理能力 72m ³ /h
	浄水池兼配水池	RC造り 有効容量 341m ³
	逆洗ポンプ	φ100mm×1.67m ³ /分×26m×11kw×1台×200V
	ろ過ポンプ	φ80mm×1.0m ³ /分×21m×5.5kw×1台×200V
	次亜塩素酸注入設備	15~150ml/分×2台
	次亜塩素酸貯槽	角型密閉式 500ℓ FRP製内面PVC 1槽
	サンプリングポンプ	1台 32A×32A 150ℓ/分×8m×0.4kw×1台
	配水方式	自然流下方式
大貫浄水場 (平成28年9月取水停止) *名古屋配水場へ 送水するための配水 池として使用	所在地	つくば市沼田字男女川1851 敷地面積 223.00㎡
	井戸	φ250mm×62m (東5号井)
	取水ポンプ	水中モータポンプ φ80mm×0.62m ³ /分×50m×7.5kw×1台×200V
	着水混和池	RC造り 有効容量 50m ³
	浄水池	RC造り 有効容量 190m ³
	急速ろ過機	鋼板製 φ1.7m×H3.0m×1基 処理能力 60m ³ /h
	ろ過・逆洗ポンプ	φ80mm×0.86m ³ /分×20m×5.5kw×2台×200V 水中モータポンプ
	送水ポンプ	φ100mm×0.95m ³ /分×140m×37kw×2台×200V 水中モータポンプ
	サンプリングポンプ	40A×32A 230ℓ/分×31mH×1台
	次亜塩素酸注入設備	15~150ml/分×2台
次亜塩素酸貯槽	角型密閉式 550ℓ FRP製内面PVC 1槽	
安食浄水場 (平成19年7月休止)	所在地	つくば市安食字本田1296 敷地面積 713.54㎡(借用)
	井戸	φ250mm×201m (安食1号井)
	取水ポンプ	水中モータポンプ φ50mm×0.163m ³ /分×45m×3.7kw×1台×200V
	着水混和池	RC造り 有効容量 21m ³
	浄水池兼配水池	RC造り 有効容量 200m ³
	急速ろ過機	鋼板製 φ1.2m×H3.0m×2基 1基当り処理能力 7.4m ³ /h
	ろ過ポンプ	φ40mm×0.17m ³ /分×25m×2.2kw×2台×200V 水中モータポンプ
	配水ポンプ	φ65mm×0.489m ³ /分×30m×5.5kw×2台×200V(圧力タンク方式) 水中モータポンプ
	逆洗ポンプ	φ80mm×0.791m ³ /分×20m×5.5kw×2台×200V 水中モータポンプ
	PAC注入設備	50mℓ/分×0.5kg/cm ³ ×2台
	PAC貯槽	角型50ℓ×1槽
	次亜塩素酸注入設備	50mℓ/分×0.5kg/cm ³ ×2台
次亜塩素酸貯槽	角型100ℓ×2槽	

配水場 15施設（稼働10・休止5）

施設名	設備名等	能力・構造等
中央配水場 (昭和48年10月稼働)	所在地	つくば市吾妻四丁目3-1
	敷地面積	8,133.66㎡
	着水井	RC造り 有効容量 135㎡
	配水池	RC造り 有効容量 14,400㎡
	配水ポンプ	φ450mm×25.3㎡/分×48m×315kw×5台(6000V 4台 400V 1台)
	次亜塩素酸注入設備	27ℓ/時×2台
	次亜塩素酸貯槽	FRP製 2槽 (容量2,000ℓ/1槽)
	自家発電設備	6,600V×1,250KVA(1,000kw)×1,600PS (ディーゼル:A重油)
管理本館	RC造り 地下2階 地上1階 床面積1,629.33㎡	
葛城配水場 (平成18年2月稼働)	所在地	つくば市学園の森三丁目50-4
	敷地面積	20,850.95㎡
	配水池	PC造り 有効容量 15,000㎡
	送水ポンプ	φ400mm×φ300mm×18.43㎡/分×60m×260kw×2台×400V
	配水ポンプ	φ300mm×φ250mm×13.9㎡/分×45m×150kw×3台×400V
	次亜塩素酸注入設備	0.047~0.21ℓ/分×2台
	次亜塩素酸貯槽	FRP製 2槽 (容量4.5㎡/2槽)
	自家発電設備	6,600V×1,500KVA (1,368kw)×1,860PS (ガスタービン:A重油)
管理本館	RC造り 地上2階 床面積2,793.43㎡	
南部配水場 (平成19年1月稼働)	所在地	つくば市みどりの二丁目44-1
	敷地面積	18,831.34㎡
	配水池	PC造り 有効容量 14,800㎡
	配水ポンプ	φ350mm×φ250mm×18.1㎡/分×50m×210kw×3台×400V
	次亜塩素酸注入設備	0.036~0.294ℓ/分×2台
	次亜塩素酸貯槽	FRP製 2槽 (容量2.5㎡/2槽)
	自家発電設備	6,600V×875KVA (800kw)×1,200PS (ガスタービン:A重油)
	管理本館	RC造り 地上1階 床面積1,020.45㎡
第2配水場 (平成20年5月休止)	所在地	つくば市天王台一丁目2-2
	敷地面積	1,766.41㎡
	配水池	RC造り 有効容量 810㎡
	配水ポンプ	φ200mm×2.59㎡/分×35m×37kw×2台×200V 水中モータポンプ
	電気室	RC造り 地上1階 床面積64.26㎡
第3配水場 (平成19年8月休止)	所在地	つくば市並木四丁目15-3
	敷地面積	1,148.09㎡
	配水池	RC造り 有効容量 420㎡
	配水ポンプ	φ125mm×1.29㎡/分×32m×18.5kw×2台×200V 水中モータポンプ
	電気室	RC造り 地上1階 床面積64.26㎡
第4配水場 (平成20年5月休止)	所在地	つくば市藤本3-2
	敷地面積	2,975.86㎡
	配水池	RC造り 有効容量 810㎡
	配水ポンプ	φ200mm×2.59㎡/分×35m×37kw×2台×200V 水中モータポンプ
	電気室	RC造り 地上1階 床面積64.26㎡
君島配水場	所在地	つくば市君島字霞田306-3,310-3 敷地面積 1,825.00㎡
	配水池	RC造り 有効容量 825㎡ (1,515.00+310.00)
	送配水ポンプ	φ100mm×1.48㎡/分×86m×37kw×4台×200V(沼田系)水中モータポンプ φ65mm×0.63㎡/分×63m×11kw×4台×200V(小田系)水中モータポンプ
	自家発電設備	6,600V×275KVA(220kw)×332PS (ディーゼル:軽油)
	管理棟	RC造り 地上1階 床面積142㎡

施設名	設備名等	能力・構造等
東岡配水場 (平成19年6月休止)	所在地	つくば市東岡字西原79-1他 敷地面積 1,740.00㎡
	配水池	PC造り 有効容量 1,138㎥
	配水ポンプ	φ150mm×2.4㎥/分×48m×30kw×3台×200V
	ポンプ棟	RC造り 地上1階 床面積158.4㎡
	次亜塩素酸注入設備	62mℓ/分×0.1kw×2台
	次亜塩素酸貯槽	ポリエチレン製 1槽 (容量500ℓ)
	自家発電設備	200V×185KVA(148kw)×222PS
臼井配水場	所在地	つくば市臼井字立ノ前2460 敷地面積 106.00㎡
	配水池	RC造り 有効容量 134㎥
	配水ポンプ	φ80mm×0.63㎥/分×60m×15kw×2台×200V (圧力タンク方式) 水中モータポンプ
ポンプ棟	RC造り 地上1階 床面積43.8㎡	
大師様配水場	所在地	つくば市小田字北斗4493-2,3 敷地面積 259.01㎡(借用)
	配水池	RC造り 有効容量 216㎥ (164.625+94.385)
	配水方式	自然流下方式
堀田山配水場	所在地	つくば市北条字多気太郎376-4 敷地面積 1,109.00㎡
	配水池	RC造り 有効容量 183㎥
	配水方式	自然流下方式
名古屋配水場	所在地	つくば市筑波字名古屋1578-3 敷地面積 95.00㎡
	配水池	RC造り 有効容量 89㎥
	送水ポンプ	φ100mm×0.945㎥/分×118m×37kw×2台×200V 水中モータポンプ
	配水方式	自然流下方式
学校脇配水場 (平成22年3月新設施設に切替え)	所在地	つくば市筑波字横道1002の一部 敷地面積 216.00㎡(借用)
	配水池	PC造り 有効容量 300㎥
	送水ポンプ	φ80mm×0.64㎥/分×108m×22kw×2台×200V
	ポンプ棟	RC造り
	次亜塩素酸注入設備	0.1~10.2mℓ/分×1台
	次亜塩素酸貯槽	PVC製 1槽 (容量100ℓ)
配水方式	自然流下方式	
宮脇配水場	所在地	つくば市筑波1-1 敷地面積 437.57㎡(借用)
	配水池	RC造り 有効容量 460㎥
	配水方式	自然流下方式
田中配水場 (平成12年3月取水休止) (平成19年5月休止)	所在地	つくば市田水山字二耕地323 敷地面積 630.00㎡
	井戸	φ300mm×103m (田中1号井)
	取水ポンプ	水中モータポンプ φ65mm×0.2㎥/分×51m×3.7kw×1台×200V
	着水混和池	RC造り 有効容量 34㎥
	配水池	RC造り 有効容量 280㎥
	配水ポンプ	φ100mm×0.8㎥/分×60m×15kw×2台×200V

給水所等 3施設（稼働2・休止1）

施設名	設備名等	能力・構造等
山口第1給水所	所在地	つくば市山口字中根1469-2 敷地面積 55.00㎡
	貯水槽	FRP製 有効容量 7.3 m ³
	配水ポンプ	φ50mm×0.11m ³ /分×60m×5.5kw×2台×200V (貯水槽一体型)
山口第2給水所	所在地	つくば市山口字飯盛塚1702-4 敷地面積 27.00㎡
	貯水槽	FRP製 有効容量 1.5 m ³
	配水ポンプ	φ32mm×0.1m ³ /分×40m×1.1kw×2台×200V
北条機場中継地 (平成19年3月休止)	所在地	つくば市北条仲町裏4485-3 敷地面積 232.00㎡
	貯水槽	RC造り 有効容量 123m ³
	送水ポンプ	水中モータポンプ
	ポンプ棟	φ100mm×1.39m ³ /分×80m×37kw×2台×200V

その他の施設 3施設

施設名	設備名等	能力・構造等
非常用貯水槽	所在地	つくば市天久保二丁目 (天久保公園内)
	貯水槽	DIP、TUF型 φ2,000mm 50m ³
災害用水道資材倉庫	所在地	つくば市竹園三丁目 (竹園公園内)
	貯水槽	DIP、TUF型 φ2,000mm 50m ³
災害用水道資材倉庫	所在地	つくば市吾妻四丁目4
	倉庫	鉄骨造りラーメン構造 平屋建 延床面積 149.90㎡

4. 業 務 統 計

取水量(年度別・月別)

年度別

(単位: m³)

施設名 年度	県水受水	上境浄水場 (休止)	上ノ室浄水場 (休止)	下広岡浄水場 (休止)	北条浄水場 (休止)	北条機場 (休止)	大貫浄水場 (休止)	沼田機場 (大根山)	小田浄水場 (休止)	田中配水場 (休止)	安食浄水場 (休止)	合計
26年度	21,690,190	176,216	-	-	-	-	76,722	103,785	-	-	-	22,046,913
27年度	21,892,480	1,254	-	-	-	-	82,236	99,732	-	-	-	22,075,702
28年度	22,428,550	-	-	-	-	-	36,238	111,525	-	-	-	22,576,313
29年度	23,137,540	-	-	-	-	-	-	120,528	-	-	-	23,258,068
30年度	23,416,420	-	-	-	-	-	-	112,735	-	-	-	23,529,155

月別

(単位: m³)

施設名 月	県水受水	上境浄水場 (休止)	上ノ室浄水場 (休止)	下広岡浄水場 (休止)	北条浄水場 (休止)	北条機場 (休止)	大貫浄水場 (休止)	沼田機場 (大根山)	小田浄水場 (休止)	田中配水場 (休止)	安食浄水場 (休止)	合計
4月	1,890,100	-	-	-	-	-	-	9,016	-	-	-	1,899,116
5月	1,951,800	-	-	-	-	-	-	9,036	-	-	-	1,960,836
6月	1,940,220	-	-	-	-	-	-	8,752	-	-	-	1,948,972
7月	2,095,620	-	-	-	-	-	-	9,483	-	-	-	2,105,103
8月	2,022,490	-	-	-	-	-	-	9,373	-	-	-	2,031,863
9月	1,892,260	-	-	-	-	-	-	9,094	-	-	-	1,901,354
10月	1,982,650	-	-	-	-	-	-	9,725	-	-	-	1,992,375
11月	1,917,920	-	-	-	-	-	-	9,999	-	-	-	1,927,919
12月	1,996,230	-	-	-	-	-	-	10,478	-	-	-	2,006,708
1月	1,974,150	-	-	-	-	-	-	9,999	-	-	-	1,984,149
2月	1,793,320	-	-	-	-	-	-	8,626	-	-	-	1,801,946
3月	1,959,660	-	-	-	-	-	-	9,154	-	-	-	1,968,814
計	23,416,420	-	-	-	-	-	-	112,735	-	-	-	23,529,155
月平均 取水量	1,951,368	-	-	-	-	-	-	9,395	-	-	-	1,960,763
日平均 取水量	64,155	-	-	-	-	-	-	309	-	-	-	64,464

配水量（年度別・月別）

年度別

施設名 年度	中央配水場	葛城配水場	南部配水場	第2配水場 (休止)	第3配水場 (休止)	第4配水場 (休止)	東岡配水場 (休止)	上境浄水場 (休止)	上ノ室浄水場 (休止)	下広岡浄水場 (休止)
26年度	21,690,190	(5,359,490)	(3,557,920)	-	-	-	-	168,875	-	-
27年度	21,892,480	(5,494,070)	(3,653,410)	-	-	-	-	-	-	-
28年度	22,428,550	(5,393,460)	(3,842,580)	-	-	-	-	-	-	-
29年度	23,137,540	(5,545,920)	(4,108,250)	-	-	-	-	-	-	-
30年度	23,416,420	(5,605,080)	(4,392,340)	-	-	-	-	-	-	-

月別

施設名 月	中央配水場	葛城配水場	南部配水場	第2配水場 (休止)	第3配水場 (休止)	第4配水場 (休止)	東岡配水場 (休止)	上境浄水場 (休止)	上ノ室浄水場 (休止)	下広岡浄水場 (休止)
4月	1,890,100	(459,880)	(348,410)	-	-	-	-	-	-	-
5月	1,951,800	(469,250)	(359,640)	-	-	-	-	-	-	-
6月	1,940,220	(463,160)	(354,920)	-	-	-	-	-	-	-
7月	2,095,620	(507,780)	(380,710)	-	-	-	-	-	-	-
8月	2,022,490	(493,520)	(371,660)	-	-	-	-	-	-	-
9月	1,892,260	(465,280)	(357,700)	-	-	-	-	-	-	-
10月	1,982,650	(473,480)	(371,010)	-	-	-	-	-	-	-
11月	1,917,920	(460,550)	(359,020)	-	-	-	-	-	-	-
12月	1,996,230	(474,450)	(372,870)	-	-	-	-	-	-	-
1月	1,974,150	(464,660)	(372,120)	-	-	-	-	-	-	-
2月	1,793,320	(421,690)	(341,860)	-	-	-	-	-	-	-
3月	1,959,660	(451,380)	(402,420)	-	-	-	-	-	-	-
計	23,416,420	(5,605,080)	(4,392,340)	-	-	-	-	-	-	-
1日平均 配水量	64,155	(15,356)	(12,034)	-	-	-	-	-	-	-
配水量比	99.6%	-	-	-	-	-	-	-	-	-

注1：（ ）書きは、中央配水場からの配水を受け再配水した水量であり、中央配水場の配水量の内数です。

(単位：m³)

君島配水場	北条浄水場 (休止)	小田浄水場 (休止)	大貫浄水場 (休止)	沼田機場	御祖師様浄水場 (休止)	安食浄水場 (休止)	田中配水場 (休止)	合 計	1日平均 配水量
(1,380,664)	-	-	71,247	92,617	-	-	-	22,022,929	60,337
(1,339,291)	-	-	76,746	88,020	-	-	-	22,057,246	60,266
(1,455,289)	-	-	33,778	99,845	-	-	-	22,562,173	61,814
(1,515,858)	-	-	-	108,848	-	-	-	23,246,388	63,689
(1,568,820)	-	-	-	101,055	-	-	-	23,517,475	64,431

(単位：m³)

君島配水場	北条浄水場 (休止)	小田浄水場 (休止)	大貫浄水場 (休止)	沼田機場	御祖師様浄水場 (休止)	安食浄水場 (休止)	田中配水場 (休止)	合 計	1日平均 配水量
(124,892)	-	-	-	8,056	-	-	-	1,898,156	63,272
(128,944)	-	-	-	8,044	-	-	-	1,959,844	63,221
(126,893)	-	-	-	7,792	-	-	-	1,948,012	64,934
(135,140)	-	-	-	8,491	-	-	-	2,104,111	67,875
(135,185)	-	-	-	8,381	-	-	-	2,030,871	65,512
(129,215)	-	-	-	8,134	-	-	-	1,900,394	63,346
(134,216)	-	-	-	8,733	-	-	-	1,991,383	64,238
(132,045)	-	-	-	9,039	-	-	-	1,926,959	64,232
(137,571)	-	-	-	9,486	-	-	-	2,005,716	64,701
(135,173)	-	-	-	9,007	-	-	-	1,983,157	63,973
(119,341)	-	-	-	7,730	-	-	-	1,801,050	64,323
(130,205)	-	-	-	8,162	-	-	-	1,967,822	63,478
(1,568,820)	-	-	-	101,055	-	-	-	23,517,475	64,431
(4,298)	-	-	-	277	-	-	-	64,431	/
-	-	-	-	0.4%	-	-	-	100%	

施設能力・1日最大配水量・1日平均配水量・1日最小配水量

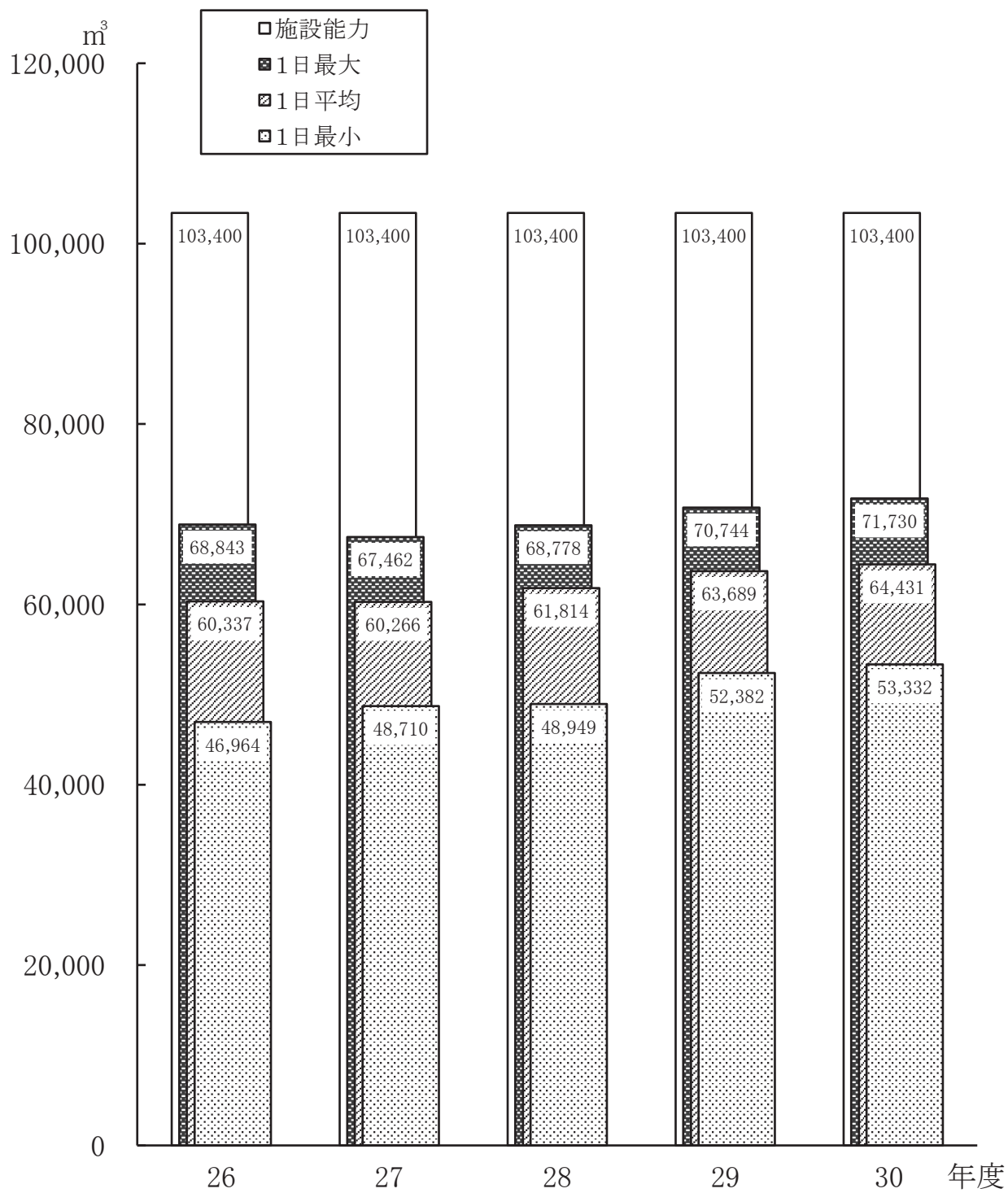

年度別年間配水量・年間有収水量

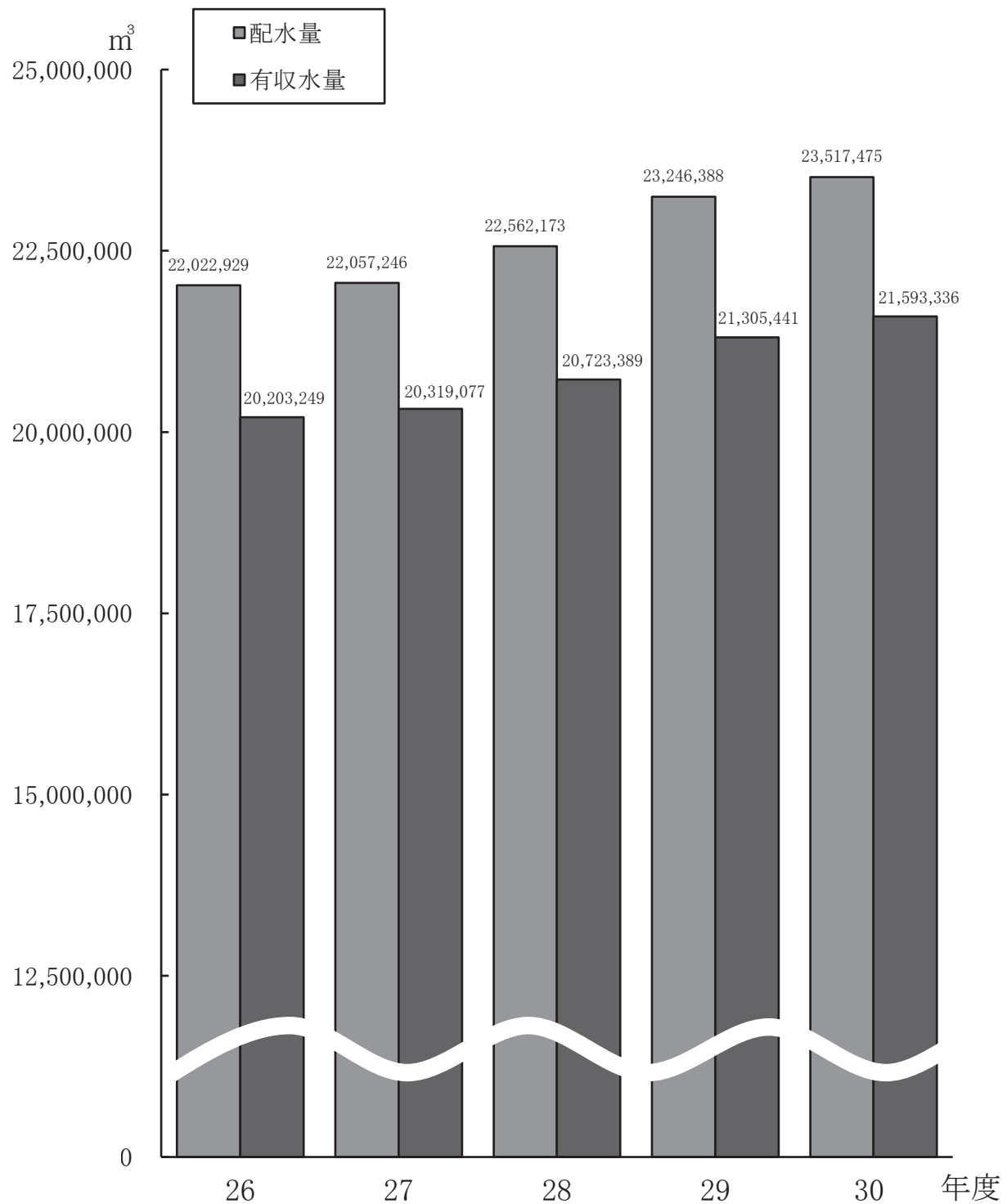

使用水量及び料金比較表(年度別・口径別)

口径	項目	年度				
		平成26年度	平成27年度	平成28年度	平成29年度	平成30年度
13mm	栓数	22,396	22,711	22,694	22,783	22,835
	水量	2,759,083	2,739,895	2,706,496	2,675,755	2,612,998
	金額	409,237,925 440,028,340	410,165,880 442,970,393	406,220,590 438,701,278	404,041,711 436,348,339	454,506,795 490,850,114
20mm	栓数	56,238	59,036	61,614	64,719	68,039
	水量	10,552,041	10,976,158	11,365,616	11,841,846	12,224,404
	金額	1,509,088,983 1,622,648,667	1,571,607,641 1,697,247,629	1,627,177,649 1,757,261,870	1,696,485,005 1,832,109,063	2,020,738,215 2,182,295,808
25mm	栓数	1,640	1,694	1,794	1,878	1,966
	水量	898,075	898,307	908,755	932,592	936,337
	金額	146,794,215 157,842,111	147,686,499 159,498,928	149,500,523 161,458,021	154,357,479 166,703,365	198,572,035 214,454,436
30mm	栓数	330	341	343	357	362
	水量	458,820	451,689	469,907	464,405	434,352
	金額	80,535,736 86,598,242	79,336,507 85,682,786	82,247,435 88,826,562	82,261,507 88,841,766	103,163,920 111,416,269
40mm	栓数	383	390	398	402	418
	水量	955,757	971,792	971,689	984,791	1,008,674
	金額	178,869,709 192,342,047	182,780,594 197,402,354	184,047,589 198,770,707	186,933,414 201,887,399	259,426,635 280,179,954
50mm	栓数	202	206	207	214	221
	水量	905,405	927,471	982,007	987,142	986,325
	金額	186,209,224 200,255,224	191,379,765 206,689,820	202,835,523 219,062,035	203,391,711 219,662,725	279,622,300 301,991,702
75mm	栓数	75	77	75	79	79
	水量	1,025,913	976,490	949,705	1,039,772	1,006,998
	金額	211,525,560 227,469,886	200,926,137 217,000,137	199,502,946 215,463,098	219,051,240 236,575,257	295,453,865 319,090,094

(単位: 栓、m³、円)

口径 \ 項目		年度				
		平成26年度	平成27年度	平成28年度	平成29年度	平成30年度
100mm	栓数	32	32	32	32	31
	水量	963,438	933,632	905,683	860,094	845,922
	金額	204,956,520 220,414,745	199,471,845 215,429,569	193,585,900 209,072,756	184,021,495 198,743,194	251,713,700 271,850,781
150mm	栓数	16	16	16	16	16
	水量	782,609	650,050	681,532	659,278	706,910
	金額	189,444,169 203,688,785	163,192,140 176,247,500	169,362,580 182,911,581	164,973,430 178,171,297	241,302,760 260,606,976
200mm	栓数	8	7	6	7	8
	水量	902,108	793,593	781,999	859,766	830,416
	金額	197,788,000 212,704,290	176,085,000 190,171,800	173,766,200 187,667,496	189,319,600 204,465,168	260,957,700 281,834,316
合計	栓数	81,320	84,510	87,179	90,487	93,975
	水量	20,203,249	20,319,077	20,723,389	21,305,441	21,593,336
	金額	3,314,450,041 3,563,992,337	3,322,632,008 3,588,340,916	3,388,246,935 3,659,195,404	3,484,836,592 3,763,507,573	4,365,457,925 4,714,570,450

注: 金額欄の上段は消費税抜き、下段は消費税込み

使用水量及び料金比較表(年度別・用途別)

用途区分	年度	平成26年度		平成27年度	
	項目	実績	構成比	実績	構成比
独立行政法人等	栓数	100	0.1%	98	0.1%
	水量	2,507,097	12.4%	2,305,768	11.3%
	金額	542,108,154 582,923,528	16.4%	502,612,623 542,821,510	15.1%
地方公共団体等	栓数	548	0.7%	560	0.7%
	水量	892,058	4.4%	871,668	4.3%
	金額	193,453,396 208,116,928	5.9%	187,897,043 202,928,255	5.7%
営業用	栓数	3,589	4.4%	3,688	4.4%
	水量	3,416,753	17.0%	3,397,994	16.7%
	金額	650,618,474 699,582,054	19.6%	646,429,766 698,140,299	19.5%
仮設	栓数	394	0.5%	384	0.5%
	水量	47,575	0.2%	40,070	0.2%
	金額	14,129,140 15,220,356	0.4%	12,408,200 13,400,705	0.4%
公務員宿舎	栓数	1,956	2.4%	1,550	1.8%
	水量	507,772	2.5%	367,041	1.8%
	金額	71,258,641 76,571,648	2.1%	53,039,274 57,279,815	1.6%
民間アパート	栓数	41,437	51.0%	43,483	51.4%
	水量	5,130,312	25.4%	5,353,810	26.4%
	金額	838,799,619 901,965,603	25.3%	878,756,940 949,027,497	26.4%
一般家庭	栓数	30,590	37.6%	32,045	37.9%
	水量	7,232,605	35.8%	7,519,989	37.0%
	金額	943,062,477 1,014,005,593	28.5%	980,814,312 1,059,219,151	29.5%
公的住宅	栓数	2,706	3.3%	2,702	3.2%
	水量	469,077	2.3%	462,737	2.3%
	金額	61,020,140 65,606,627	1.8%	60,673,850 65,523,684	1.8%
合計	栓数	81,320	100%	84,510	100%
	水量	20,203,249	100%	20,319,077	100%
	金額	3,314,450,041 3,563,992,337	100%	3,322,632,008 3,588,340,916	100%

注:金額欄の上段は消費税抜き、下段は消費税込み

(単位: 栓、m³、円)

平成28年度		平成29年度		平成30年度	
実績	構成比	実績	構成比	実績	構成比
97	0.1%	97	0.1%	98	0.1%
2,334,983	11.3%	2,363,435	11.1%	2,357,333	11.0%
509,190,795	15.0%	514,277,166	14.8%	722,174,770	16.5%
549,925,936		555,419,233		779,948,675	
566	0.7%	572	0.6%	585	0.6%
864,456	4.2%	816,035	3.8%	814,964	3.9%
188,550,404	5.6%	179,118,556	5.1%	242,606,015	5.6%
203,633,904		193,447,501		262,013,843	
3,778	4.3%	3,890	4.3%	3,990	4.2%
3,416,238	16.5%	3,570,894	16.8%	3,524,291	16.3%
652,953,226	19.3%	684,494,781	19.6%	913,833,115	21.0%
705,185,589		739,250,441		986,934,647	
364	0.4%	398	0.4%	421	0.4%
44,378	0.2%	67,970	0.3%	66,825	0.3%
13,255,100	0.4%	18,700,370	0.5%	23,166,905	0.5%
14,315,372		20,196,235		25,020,085	
1,290	1.5%	1,055	1.2%	970	1.0%
287,314	1.4%	236,002	1.1%	204,755	1.0%
40,977,778	1.2%	33,999,379	1.0%	34,604,425	0.8%
44,254,018		36,717,713		37,371,312	
44,932	51.5%	46,906	51.8%	48,716	51.9%
5,554,353	26.8%	5,759,849	27.1%	5,942,337	27.2%
909,943,771	26.9%	944,896,817	27.2%	1,096,603,815	25.1%
982,699,381		1,020,446,582		1,184,289,869	
33,490	38.4%	34,990	38.7%	36,551	39.0%
7,773,602	37.5%	8,058,286	37.8%	8,257,924	38.2%
1,014,353,605	29.9%	1,052,299,104	30.2%	1,267,382,245	29.0%
1,095,441,066		1,136,419,272		1,368,702,346	
2,662	3.1%	2,579	2.9%	2,644	2.8%
448,065	2.1%	432,970	2.0%	424,907	2.1%
59,022,256	1.7%	57,050,419	1.6%	65,086,635	1.5%
63,740,138		61,610,596		70,289,673	
87,179	100%	90,487	100%	93,975	100%
20,723,389	100%	21,305,441	100%	21,593,336	100%
3,388,246,935	100%	3,484,836,592	100%	4,365,457,925	100%
3,659,195,404		3,763,507,573		4,714,570,450	

使用水量及び料金調定表(月別・口径別)

口径 項目	月分	過年度分	3-4	4-5	5-6	6-7	7-8	8-9
13mm	水量	△ 55	217,955	204,298	235,971	205,081	237,721	207,220
	金額	△ 140,190 △ 151,409	35,394,660 38,225,016	31,682,715 34,215,843	43,224,655 46,681,224	34,251,980 36,990,653	43,711,905 47,207,434	34,785,965 37,567,290
20mm	水量	0	934,153	1,040,860	987,442	1,040,399	995,090	1,049,187
	金額	△ 198,990 △ 214,913	138,009,035 149,042,334	158,715,990 171,404,362	169,006,835 182,519,562	171,409,680 185,113,608	170,599,010 184,239,023	173,324,675 187,181,651
25mm	水量	△ 1	74,947	77,441	77,693	76,408	81,971	79,372
	金額	△ 9,740 △ 10,520	12,499,180 13,498,904	14,833,410 16,019,760	17,161,830 18,534,536	16,513,085 17,833,833	18,104,690 19,552,813	16,811,010 18,155,569
30mm	水量	0	38,815	35,186	39,702	33,685	41,541	32,404
	金額	0 0	6,718,230 7,255,633	7,256,590 7,837,046	9,754,970 10,535,307	8,426,975 9,101,068	10,208,040 11,024,626	8,099,790 8,747,714
40mm	水量	0	99,215	62,909	101,356	73,563	107,755	69,625
	金額	△ 428,595 △ 462,885	18,599,535 20,087,437	14,522,685 15,684,427	27,146,890 29,318,572	19,620,645 21,190,230	28,730,450 31,028,820	18,683,590 20,178,211
50mm	水量	0	96,293	61,190	104,216	73,245	118,726	68,400
	金額	0 0	20,022,590 21,624,371	15,399,445 16,631,370	30,823,770 33,289,644	21,237,835 22,936,831	34,939,890 37,735,049	20,008,580 21,609,231
75mm	水量	0	69,103	78,330	74,803	94,787	100,393	109,856
	金額	0 0	15,104,210 16,312,539	19,849,695 21,437,660	23,238,840 25,097,940	28,021,550 30,263,269	30,844,720 33,312,294	32,674,770 35,288,746
100mm	水量	0	30,507	95,875	27,064	112,855	41,193	131,976
	金額	0 0	6,843,000 7,390,440	24,656,040 26,628,519	8,856,040 9,564,523	33,658,450 36,351,124	13,097,100 14,144,868	39,686,940 42,861,894
150mm	水量	0	3,803	99,032	6,200	123,966	97	153,078
	金額	0 0	1,124,200 1,214,136	30,016,900 32,418,251	2,242,200 2,421,576	42,599,480 46,007,438	451,540 487,663	51,274,200 55,376,136
200mm	水量	0	0	132,494	0	129,194	0	156,684
	金額	0 0	0 0	36,117,100 39,006,468	0 0	41,851,000 45,199,080	0 0	50,098,000 54,105,840
合計	水量	△ 56	1,564,791	1,887,615	1,654,447	1,963,183	1,724,487	2,057,802
	金額	△ 777,515 △ 839,727	254,314,640 274,650,810	353,050,570 381,283,706	331,456,030 357,962,884	417,590,680 450,987,134	350,687,345 378,732,590	445,447,520 481,072,282

注: 金額欄の上段は消費税抜き、下段は消費税込み

(単位: m³、円)

9-10	10-11	11-12	12-1	1-2	2-3	合計
225,795	201,197	235,467	202,385	239,583	200,380	2,612,998
42,970,915	33,639,345	42,842,240	33,833,310	43,797,185	34,512,110	454,506,795
46,407,235	36,329,013	46,268,193	36,538,454	47,299,521	37,271,647	490,850,114
964,422	1,046,304	1,001,778	1,075,462	1,030,658	1,058,649	12,224,404
167,131,445	172,795,650	171,036,245	177,213,340	176,040,475	175,654,825	2,020,738,215
180,494,105	186,610,308	184,711,191	191,381,136	190,115,511	189,697,930	2,182,295,808
78,994	75,474	78,087	77,198	79,559	79,194	936,337
17,441,265	16,264,890	17,253,750	16,674,855	17,564,015	17,459,795	198,572,035
18,836,311	17,565,764	18,633,779	18,008,541	18,968,874	18,856,272	214,454,436
41,643	31,136	40,602	29,976	40,321	29,341	434,352
10,081,570	7,762,835	9,977,240	7,549,705	9,918,680	7,409,295	103,163,920
10,888,038	8,383,793	10,775,354	8,153,612	10,712,107	8,001,971	111,416,269
100,773	62,888	101,349	61,381	103,704	64,156	1,008,674
26,957,800	16,887,735	27,121,420	16,409,575	27,844,615	17,330,290	259,426,635
29,114,354	18,238,686	29,291,066	17,722,277	30,072,117	18,716,642	280,179,954
106,710	59,031	95,242	54,972	92,575	55,725	986,325
31,514,100	17,292,090	28,160,130	16,330,370	27,442,660	16,450,840	279,622,300
34,035,195	18,675,426	30,412,904	17,636,765	29,638,041	17,766,875	301,991,702
85,712	84,693	76,385	74,007	77,474	81,455	1,006,998
26,509,470	25,156,370	23,674,470	22,105,680	23,961,130	24,312,960	295,453,865
28,630,221	27,168,872	25,568,420	23,874,130	25,878,013	26,257,990	319,090,094
39,329	106,425	31,540	99,219	32,052	97,887	845,922
12,539,740	31,845,780	10,220,660	30,149,740	10,342,800	29,817,410	251,713,700
13,542,919	34,393,441	11,038,312	32,561,717	11,170,224	32,202,800	271,850,781
60	113,163	80	103,620	22	103,789	706,910
444,200	39,306,660	447,800	36,444,040	438,080	36,513,460	241,302,760
479,736	42,451,192	483,624	39,359,563	473,126	39,434,535	260,606,976
0	141,818	0	131,851	0	138,375	830,416
0	45,638,200	0	42,648,100	0	44,605,300	260,957,700
0	49,289,256	0	46,059,948	0	48,173,724	281,834,316
1,643,438	1,922,129	1,660,530	1,910,071	1,695,948	1,908,951	21,593,336
335,590,505	406,589,555	330,733,955	399,358,715	337,349,640	404,066,285	4,365,457,925
362,428,114	439,105,751	357,182,843	431,296,143	364,327,534	436,380,386	4,714,570,450

使用水量及び料金調定表(月別・用途別)

用途	月分 項目	過年度分	3-4	4-5	5-6	6-7	7-8	8-9	9-10
		独立行政法人等	水量	0	0	362,017	0	402,597	0
独立行政法人等	金額	0	0	96,754,490	0	125,600,600	0	145,209,480	127,400
		0	0	104,494,827	0	135,648,638	0	156,826,229	137,591
地方公共団体等	水量	0	66,121	46,971	76,821	75,680	102,148	65,961	82,069
	金額	0	14,597,430	13,113,640	23,449,535	22,785,995	30,390,645	20,301,570	24,588,605
地方公共団体等	金額	0	15,765,175	14,162,680	25,325,436	24,608,824	32,821,841	21,925,644	26,555,630
		△ 1	347,019	225,278	347,896	233,011	384,915	262,124	372,380
営業用	水量	△ 423,975	66,199,965	51,331,275	93,962,205	62,321,120	104,743,960	70,697,250	101,266,520
	金額	△ 457,894	71,495,616	55,437,372	101,478,719	67,306,407	113,123,004	76,352,631	109,367,393
仮設	水量	0	3,531	8,341	9,836	5,715	6,648	6,149	2,442
	金額	0	1,173,970	2,454,810	3,145,275	1,986,570	2,203,735	2,120,845	1,017,680
仮設	金額	0	1,267,881	2,651,183	3,396,889	2,145,480	2,380,024	2,290,486	1,099,084
		△ 1	416,671	642,607	434,553	717,003	493,711	800,539	457,324
業務用小計	水量	△ 423,975	81,971,365	163,654,215	120,557,015	212,694,285	137,338,340	238,329,145	127,000,205
	金額	△ 457,894	88,528,672	176,746,062	130,201,044	229,709,349	148,324,869	257,394,990	137,159,698
公務員舎	水量	0	19,876	15,234	20,261	14,821	20,244	14,491	18,715
	金額	0	2,912,495	2,401,405	3,455,360	2,534,150	3,445,815	2,489,070	3,234,855
公務員舎	金額	0	3,145,357	2,593,406	3,731,643	2,736,774	3,721,332	2,688,089	3,493,503
		△ 63	445,332	506,016	482,779	507,561	476,802	500,542	453,935
民間アパート	水量	△ 25,740	79,084,025	83,543,020	94,934,275	89,486,800	94,901,310	88,959,680	93,506,925
	金額	△ 27,799	85,407,891	90,222,391	102,526,110	96,641,755	102,490,536	96,072,410	100,984,675
一般家庭	水量	8	666,213	670,650	699,239	669,807	715,712	688,569	695,937
	金額	△ 327,800	88,026,305	95,915,645	109,703,455	104,597,395	112,185,280	107,413,235	109,087,200
一般家庭	金額	△ 354,034	95,062,951	103,583,156	118,473,844	112,959,453	121,154,079	116,000,386	117,808,164
		0	16,699	53,108	17,615	53,991	18,018	53,661	17,527
公的住宅	水量	0	2,320,450	7,536,285	2,805,925	8,278,050	2,816,600	8,256,390	2,761,320
	金額	0	2,505,939	8,138,691	3,030,243	8,939,803	3,041,774	8,916,407	2,982,074
生活用小計	水量	△ 55	1,148,120	1,245,008	1,219,894	1,246,180	1,230,776	1,257,263	1,186,114
	金額	△ 353,540	172,343,275	189,396,355	210,899,015	204,896,395	213,349,005	207,118,375	208,590,300
生活用小計	金額	△ 381,833	186,122,138	204,537,644	227,761,840	221,277,785	230,407,721	223,677,292	225,268,416
		△ 56	1,564,791	1,887,615	1,654,447	1,963,183	1,724,487	2,057,802	1,643,438
合計	水量	△ 777,515	254,314,640	353,050,570	331,456,030	417,590,680	350,687,345	445,447,520	335,590,505
	金額	△ 839,727	274,650,810	381,283,706	357,962,884	450,987,134	378,732,590	481,072,282	362,428,114

注:金額欄の上段は消費税抜き、下段は消費税込み

(単位: m³、円)

10-11	11-12	12-1	1-2	2-3	合計
392,357	0	362,370	0	371,254	2,357,333
122,814,940	0	114,472,680	0	117,195,180	722,174,770
132,640,125	0	123,630,485	0	126,570,780	779,948,675
51,779	76,182	46,584	69,921	54,727	814,964
16,369,575	23,292,965	14,879,705	21,529,800	17,306,550	242,606,015
17,679,093	25,156,341	16,070,034	23,252,119	18,691,026	262,013,843
223,333	348,240	216,444	352,891	210,761	3,524,291
59,799,605	93,952,045	57,850,625	95,572,030	56,560,490	913,833,115
64,583,160	101,467,726	62,478,272	103,217,317	61,084,924	986,934,647
4,953	2,537	4,380	4,152	8,141	66,825
1,898,580	1,019,110	1,806,415	1,487,500	2,852,415	23,166,905
2,050,445	1,100,627	1,950,912	1,606,483	3,080,591	25,020,085
672,422	426,959	629,778	426,964	644,883	6,763,413
200,882,700	118,264,120	189,009,425	118,589,330	193,914,635	1,901,780,805
216,952,823	127,724,694	204,129,703	128,075,919	209,427,321	2,053,917,250
13,942	20,504	13,431	19,970	13,266	204,755
2,374,650	3,445,980	2,394,605	3,609,545	2,306,495	34,604,425
2,564,525	3,721,510	2,586,076	3,898,164	2,490,933	37,371,312
512,017	494,571	526,644	500,886	535,315	5,942,337
90,439,080	95,936,735	92,471,310	97,449,315	95,917,080	1,096,603,815
97,670,159	103,608,653	99,864,747	105,242,130	103,586,211	1,184,289,869
670,410	700,058	687,229	729,200	664,892	8,257,924
104,647,745	110,184,070	107,311,030	114,691,265	103,947,420	1,267,382,245
113,013,715	118,992,850	115,889,982	123,860,493	112,257,307	1,368,702,346
53,338	18,438	52,989	18,928	50,595	424,907
8,245,380	2,903,050	8,172,345	3,010,185	7,980,655	65,086,635
8,904,529	3,135,136	8,825,635	3,250,828	8,618,614	70,289,673
1,249,707	1,233,571	1,280,293	1,268,984	1,264,068	14,829,923
205,706,855	212,469,835	210,349,290	218,760,310	210,151,650	2,463,677,120
222,152,928	229,458,149	227,166,440	236,251,615	226,953,065	2,660,653,200
1,922,129	1,660,530	1,910,071	1,695,948	1,908,951	21,593,336
406,589,555	330,733,955	399,358,715	337,349,640	404,066,285	4,365,457,925
439,105,751	357,182,843	431,296,143	364,327,534	436,380,386	4,714,570,450

供給単価表(年度別・用途別)

(単位:円)

年度 用途	平成26年度	平成27年度	平成28年度	平成29年度	平成30年度
独立行政法人等	216.23	217.98	218.07	217.60	306.35
	232.51	235.42	235.52	235.01	330.86
地方公共団体等	216.86	215.56	218.11	219.50	297.69
	233.30	232.80	235.56	237.06	321.50
営業用	190.42	190.24	191.13	191.69	259.30
	204.75	205.46	206.42	207.02	280.04
仮設	296.99	309.66	298.69	275.13	346.68
	319.92	334.43	322.58	297.13	374.41
公務員宿舎	140.34	144.51	142.62	144.06	169.00
	150.80	156.06	154.03	155.58	182.52
民間アパート	163.50	164.14	163.83	164.05	184.54
	175.81	177.26	176.92	177.17	199.30
一般家庭	130.39	130.43	130.49	130.59	153.47
	140.20	140.85	140.92	141.02	165.74
公的住宅	130.09	131.12	131.73	131.77	153.18
	139.86	141.60	142.26	142.30	165.42
供給単価	164.06	163.52	163.50	163.57	202.17
	176.41	176.60	176.57	176.65	218.33
給水原価	205.94	204.75	201.05	198.42	196.08
	218.08	217.57	213.90	211.56	211.08

注:金額欄の上段は消費税抜き、下段は消費税込み

配水状況調(用途別)

有収率	91.82%
有効率	92.38%

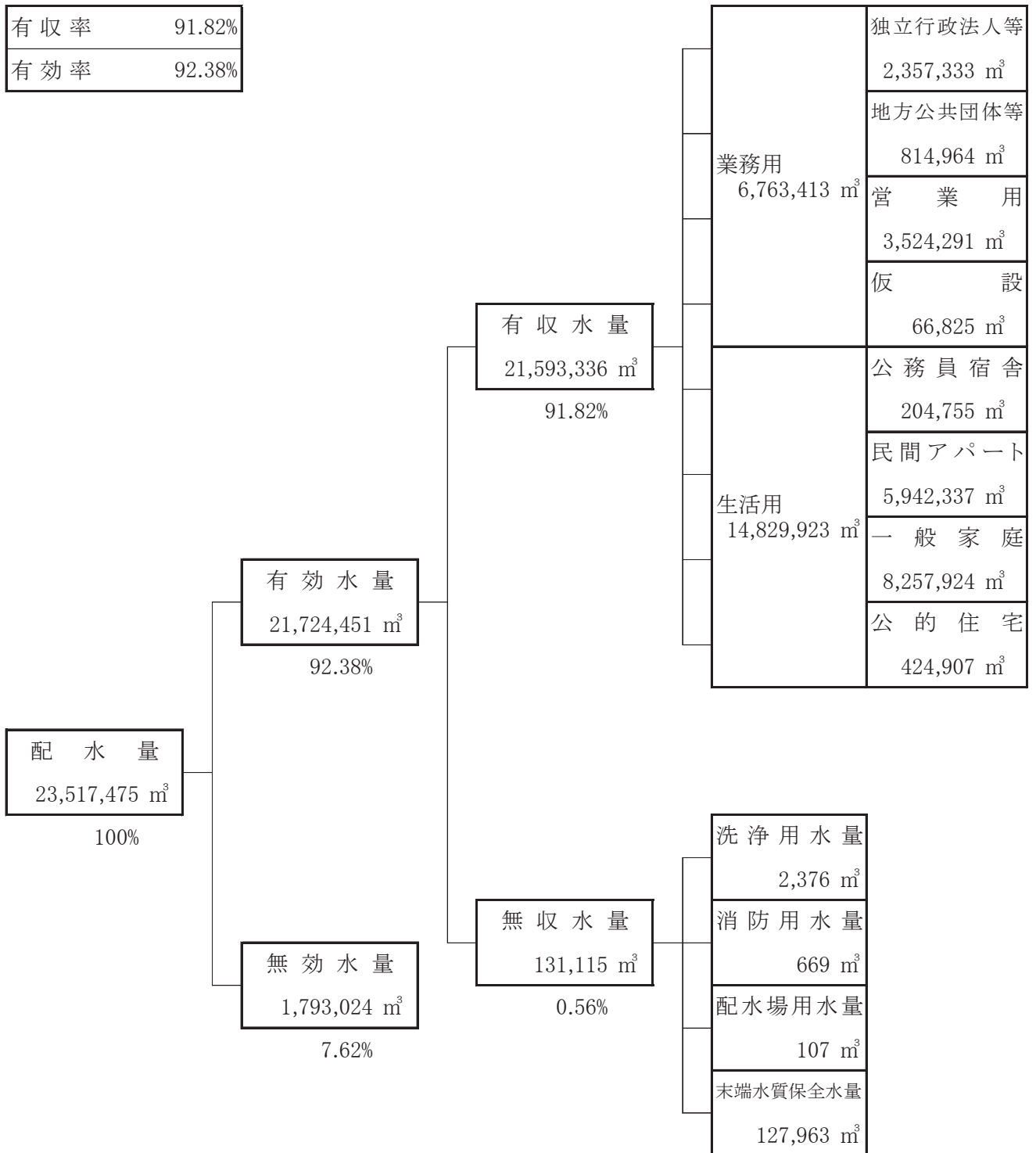

年間有収水量及び年度末給水人口

年間有収水量(旧町村別・用途別)

地区 用途	桜地区	荃崎地区	谷田部地区	豊里地区
独立行政法人等	575,570	129,351	1,433,586	1,178
地方公共団体等	284,938	59,039	234,747	44,315
営業用	668,566	181,362	1,507,347	343,603
仮設	17,173	464	32,486	13,566
公務員宿舎	159,436	288	44,421	0
民間アパート	1,890,677	145,809	3,320,515	132,147
一般家庭	1,855,740	1,416,978	3,197,593	409,425
公的住宅	144,820	0	241,738	11,999
合計	5,596,920	1,933,291	10,012,433	956,233

給水人口(旧町村別)

地区 項目	桜地区	荃崎地区	谷田部地区	豊里地区
給水区域内人口	55,834	23,190	105,863	16,107
給水人口	59,426	20,013	93,871	6,841
普及率	106.4%	86.3%	88.7%	42.5%

※給水区域内人口は常住人口を使用しており、給水人口には住民登録していない水道使用者が含まれていることから、桜地区のように普及率が100%を超える場合あり

給水人口(地区別)

(単位:人)

地区 項目	TX沿線開発地区	研究学園地区	周辺地区	合計
給水人口	36,078	83,748	86,394	206,220

※TX沿線開発地区:中根・金田台地区(春風台・さくらの森・流星台)、葛城地区(学園の森・研究学園・学園南)、島名・福田坪地区(香取台・諏訪・陣場)、上河原崎・中西地区(かみかわ・高山・万博公園西)、萱丸地区(みどりの・みどりの中央・みどりの東・みどりの南)

※研究学園地区:北郷、八幡台、春日、東新井、二の宮、小野川、松代、大わし、藤本、観音台、長峰、東、稲荷前、高野台、西原、天王台、天久保、吾妻、竹園、千現、並木、梅園、立原、南原、花畑、西沢、旭、大穂、上沢、牧園、池の台、松の里、若葉

※地区別の常住人口が集計されていないことから、地区内人口及び普及率は非表記

(単位:m³)

大穂地区	筑波地区	隣接市町村	合計
211,951	5,697	0	2,357,333
45,047	146,878	0	814,964
395,015	426,383	2,015	3,524,291
1,191	1,945	0	66,825
0	610	0	204,755
417,883	35,306	0	5,942,337
430,816	946,362	1,010	8,257,924
7,602	18,748	0	424,907
1,509,505	1,581,929	3,025	21,593,336

(単位:人)

大穂地区	筑波地区	隣接市町村	合計
19,885	17,134	-	238,013
11,272	14,786	11	206,220
56.7%	86.3%	-	86.6%

水道料金収納状況

年度別

(単位:円)

年度	口座振替			納付書			合計	
	構成比	件数	収納額	構成比	件数	収納額	件数	収納額
26年度	68.6%	338,754	2,708,749,495	31.4% (80.3%) (19.7%)	155,187 (124,619) (30,568)	854,950,349 (458,495,113) (396,455,236)	493,941	3,563,699,844
27年度	67.6%	345,665	2,694,691,407	32.4% (81.4%) (18.6%)	165,784 (134,935) (30,849)	885,910,848 (496,815,812) (389,095,036)	511,449	3,580,602,255
28年度	67.2%	354,983	2,756,573,444	32.8% (82.3%) (17.7%)	172,902 (142,273) (30,629)	899,006,844 (525,860,570) (373,146,274)	527,885	3,655,580,288
29年度	66.9%	364,498	2,804,677,496	33.1% (82.5%) (17.5%)	180,704 (149,020) (31,684)	942,811,240 (552,737,142) (390,074,098)	545,202	3,747,488,736
30年度	66.6%	376,700	3,509,932,479	33.4% (83.1%) (16.9%)	188,777 (156,844) (31,933)	1,097,190,512 (649,009,969) (448,180,543)	565,477	4,607,122,991

月別

(単位:円)

月	口座振替			納付書			合計	
	構成比	件数	収納額	構成比	件数	収納額	件数	収納額
4月	70.1%	30,868	260,532,574	29.9% (80.7%) (19.3%)	13,174 (10,632) (2,542)	69,518,113 (40,053,747) (29,464,366)	44,042	330,050,687
5月	61.9%	31,172	198,779,775	38.1% (85.1%) (14.9%)	19,215 (16,359) (2,856)	85,935,316 (57,521,132) (28,414,184)	50,387	284,715,091
6月	66.1%	30,028	293,617,914	33.9% (83.5%) (16.5%)	15,370 (12,830) (2,540)	86,932,564 (51,636,630) (35,295,934)	45,398	380,550,478
7月	65.9%	31,917	259,716,416	34.1% (82.3%) (17.7%)	16,551 (13,616) (2,935)	96,878,710 (55,483,886) (41,394,824)	48,468	356,595,126
8月	66.9%	30,372	348,326,937	33.1% (83.3%) (16.7%)	15,028 (12,518) (2,510)	101,247,390 (54,980,927) (46,266,463)	45,400	449,574,327
9月	69.5%	32,103	276,807,043	30.5% (81.6%) (18.4%)	14,103 (11,512) (2,591)	92,652,075 (49,329,857) (43,322,218)	46,206	369,459,118
10月	63.9%	30,677	376,696,762	36.1% (82.7%) (17.3%)	17,296 (14,308) (2,988)	110,564,538 (62,838,985) (47,725,553)	47,973	487,261,300
11月	67.9%	32,175	266,701,502	32.1% (83.2%) (16.8%)	15,220 (12,657) (2,563)	92,804,826 (52,503,363) (40,301,463)	47,395	359,506,328
12月	66.7%	30,732	343,361,757	33.3% (81.2%) (18.8%)	15,359 (12,471) (2,888)	96,889,245 (53,750,761) (43,138,484)	46,091	440,251,002
1月	65.8%	32,660	269,046,845	34.2% (85.7%) (14.3%)	16,939 (14,512) (2,427)	91,490,591 (60,659,584) (30,831,007)	49,599	360,537,436
2月	66.6%	31,081	343,131,722	33.4% (84.5%) (15.5%)	15,607 (13,182) (2,425)	89,116,406 (58,628,749) (30,487,657)	46,688	432,248,128
3月	68.8%	32,915	273,213,232	31.2% (82.1%) (17.9%)	14,915 (12,247) (2,668)	83,160,738 (51,622,348) (31,538,390)	47,830	356,373,970

注1: 収納額は、消費税込み

注2: コンビニ収納は、平成14年11月から開始

水道使用開始届及び中止届受付状況

(単位:件)

年度 月	平成26年度		平成27年度		平成28年度		平成29年度		平成30年度	
	開始	中止	開始	中止	開始	中止	開始	中止	開始	中止
4月	2,381	2,509	2,522	2,078	2,159	1,847	2,305	2,202	2,215	2,175
5月	1,224	1,079	1,215	1,157	1,264	1,185	1,433	1,409	1,407	1,372
6月	1,148	952	1,317	1,103	1,322	1,206	1,431	1,122	1,370	1,037
7月	1,212	1,207	1,232	1,110	1,222	1,164	1,253	1,103	1,403	1,247
8月	1,042	979	1,253	1,018	1,158	1,151	1,281	1,215	1,201	1,089
9月	1,403	1,199	1,469	1,173	1,342	1,089	1,516	1,163	1,341	1,014
10月	1,322	1,165	1,506	1,357	1,414	1,210	1,476	1,367	1,629	1,495
11月	1,025	819	1,063	982	1,206	1,045	1,244	1,080	1,207	1,086
12月	1,167	1,019	1,167	1,025	1,131	1,064	1,204	1,069	1,448	1,134
1月	1,212	1,021	1,110	1,074	1,177	990	1,159	1,056	1,334	1,124
2月	1,428	1,205	1,702	1,341	1,579	1,292	1,696	1,315	1,712	1,545
3月	3,733	3,195	3,884	3,540	3,919	3,268	3,738	2,994	3,533	2,697
計	18,297	16,349	19,440	16,958	18,893	16,511	19,736	17,095	19,800	17,015

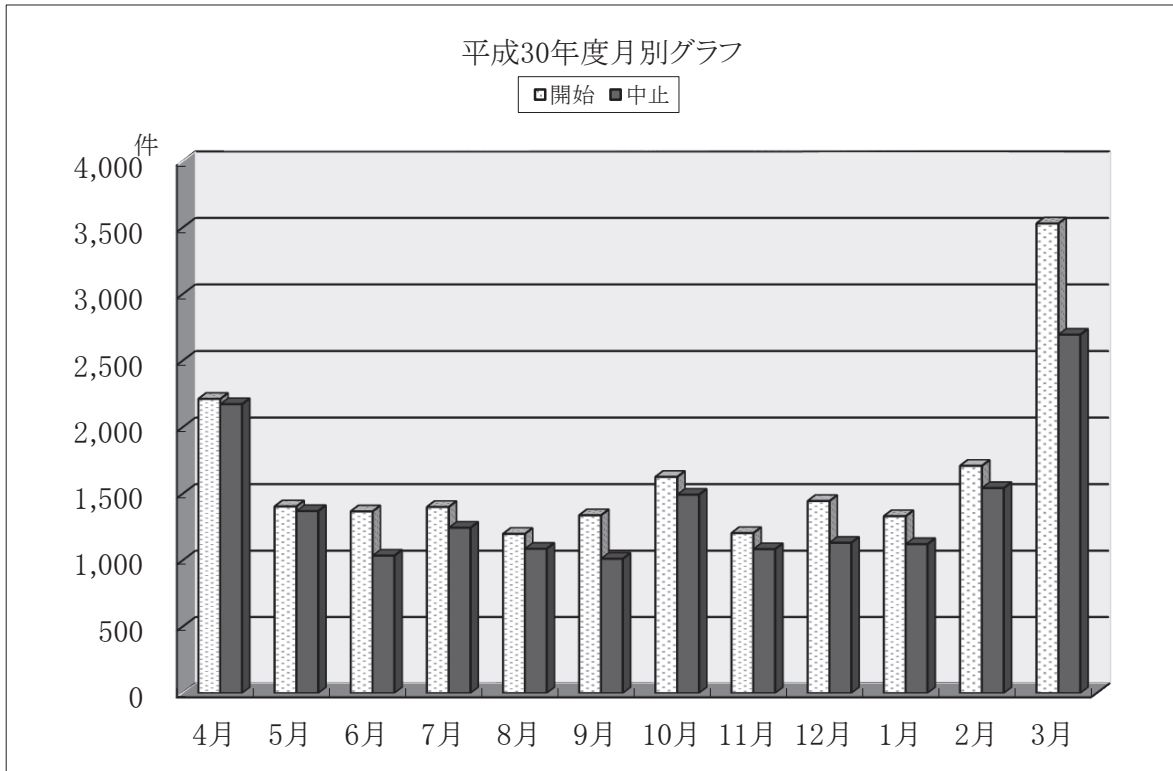

水道メーター検針状況

年度別検針件数

(単位:件)

検針月	年度	平成26年度	平成27年度	平成28年度	平成29年度	平成30年度
偶 数 月		284,351	293,063	300,333	312,071	320,920
奇 数 月		261,428	272,441	280,836	291,009	302,273
計		545,779	565,504	581,169	603,080	623,193

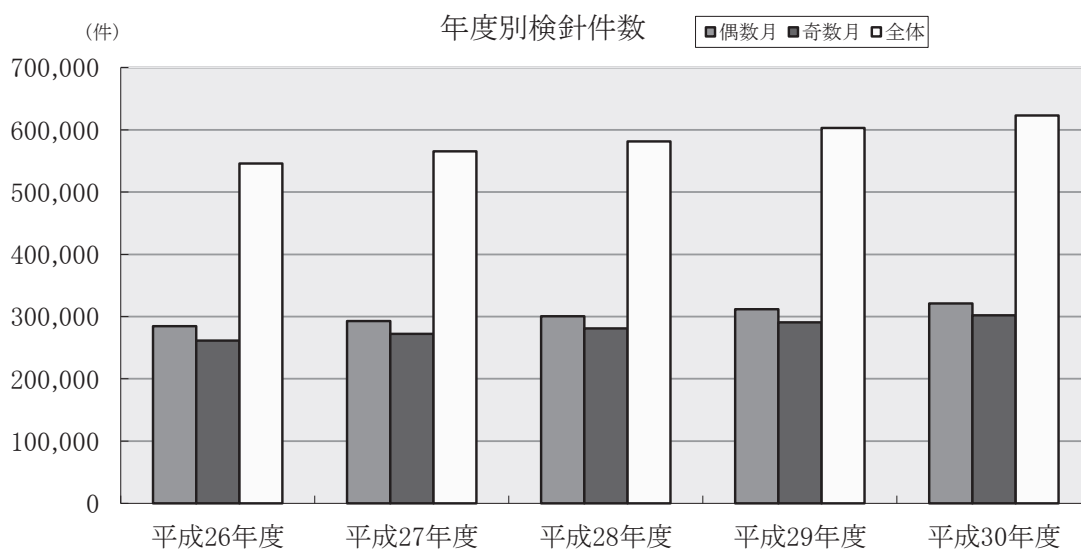

月別検針件数

偶数月検針件数

(単位:件)

地区等	月	4月	6月	8月	10月	12月	2月	計
地方公共団体等		333	336	337	337	337	337	2,017
桜 地 区		11,819	12,286	12,289	12,237	12,362	12,081	73,074
荃 崎 地 区		8,494	8,519	8,552	8,548	8,562	8,561	51,236
谷 田 部 地 区		17,686	18,188	18,323	18,364	18,438	18,464	109,463
豊 里 地 区		3,010	3,081	3,063	3,074	3,094	3,099	18,421
大 穂 地 区		5,892	5,953	6,025	6,005	6,048	6,056	35,979
筑 波 地 区		5,086	5,094	5,119	5,128	5,137	5,142	30,706
隣 接 市 町 村		4	4	4	4	4	4	24
計		52,324	53,461	53,712	53,697	53,982	53,744	320,920

奇数月検針件数

(単位:件)

地区等 \ 月	5月	7月	9月	11月	1月	3月	計
独立行政法人等	100	101	102	102	103	102	610
地方公共団体等	262	262	261	266	270	270	1,591
桜地区	17,951	17,987	18,092	18,214	18,362	18,407	109,013
谷田部地区	31,206	31,403	31,807	32,045	32,306	32,268	191,035
隣接市町村	4	4	4	4	4	4	24
計	49,523	49,757	50,266	50,631	51,045	51,051	302,273

地区別検針区域図

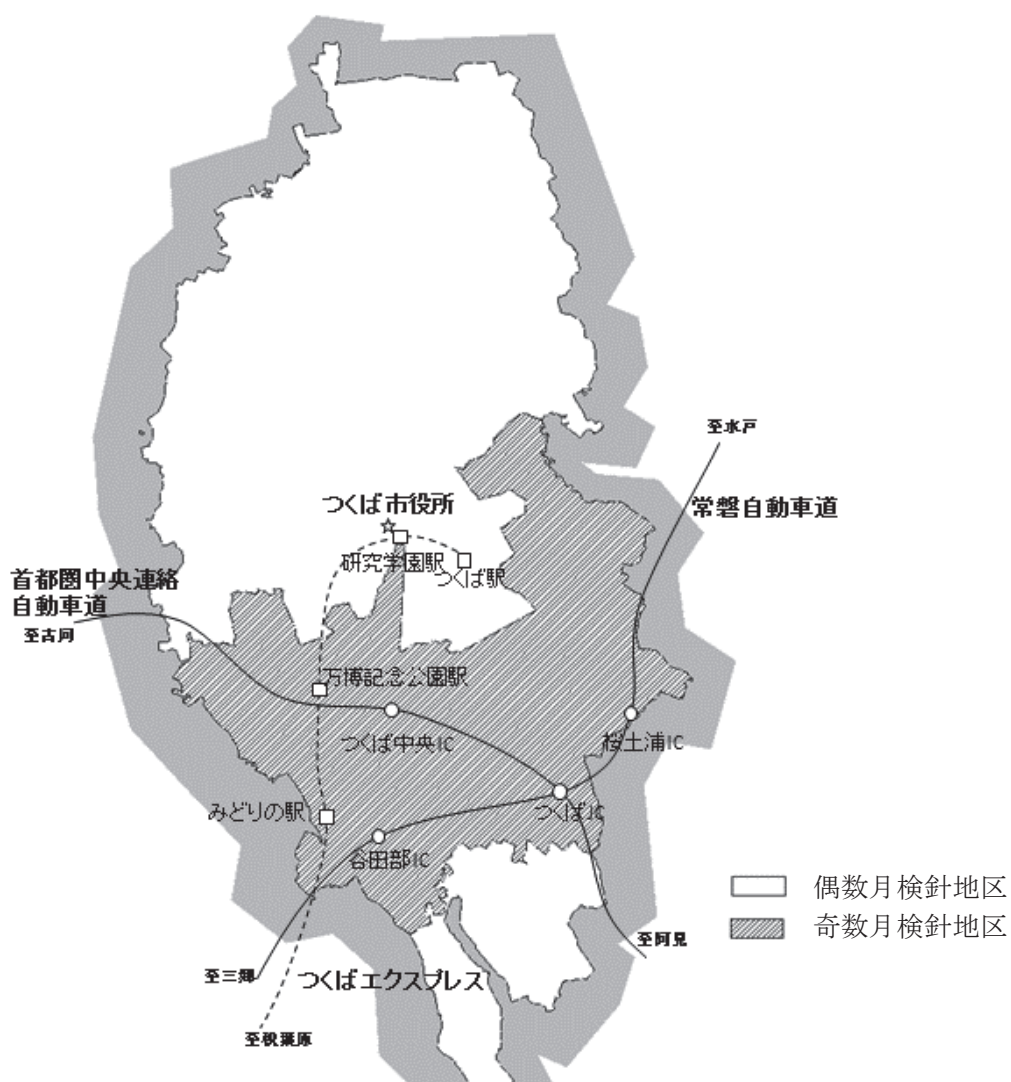

給水停止処分執行状況

年度	項目	月分					
		3-4	4-5	5-6	6-7	7-8	8-9
26年度	調定件数	42,432	39,192	42,874	39,325	42,980	39,692
	督促状発送件数	3,564	2,539	3,535	2,773	3,588	2,636
	給水停止通知書 発送件数	1,087	843	1,115	898	1,099	889
	給水停止対象件数	289	223	326	216	367	220
	給水停止実施件数	174	110	203	120	224	125
27年度	調定件数	44,045	40,472	44,617	40,707	44,619	41,274
	督促状発送件数	3,825	2,750	3,813	2,778	3,877	2,810
	給水停止通知書 発送件数	1,199	898	1,232	933	1,133	987
	給水停止対象件数	280	244	334	201	401	289
	給水停止実施件数	175	123	197	105	161	165
28年度	調定件数	44,841	42,293	45,931	42,127	46,025	42,460
	督促状発送件数	3,693	2,710	3,808	2,712	3,947	2,785
	給水停止通知書 発送件数	1,097	896	1,215	906	1,223	987
	給水停止対象件数	387	275	403	272	408	311
	給水停止実施件数	185	124	181	156	210	161
29年度	調定件数	46,604	43,576	47,346	43,618	47,558	44,074
	督促状発送件数	3,752	2,832	3,810	2,720	3,917	2,794
	給水停止通知書 発送件数	1,103	909	1,129	897	1,133	921
	給水停止対象件数	404	270	400	288	400	282
	給水停止実施件数	196	103	184	122	197	135
30年度	調定件数	48,333	45,324	48,878	45,470	49,000	45,920
	督促状発送件数	3,737	2,930	3,776	2,932	4,030	2,954
	給水停止通知書 発送件数	1,143	938	1,155	927	1,145	953
	給水停止対象件数	414	304	455	301	297	297
	給水停止実施件数	197	125	219	161	196	149

(単位:件)

9-10	10-11	11-12	12-1	1-2	2-3	計	比率
43,122	39,418	43,482	39,660	43,999	42,003	498,179	-
3,750	2,500	3,556	2,674	3,460	2,530	37,105	7.4%
1,010	852	1,139	845	1,059	850	11,686	2.3%
298	225	354	241	272	203	3,234	0.6%
180	128	208	129	152	96	1,849	0.4%
44,714	41,289	45,115	41,456	45,652	43,972	517,932	-
3,865	2,492	3,652	2,651	3,463	2,586	38,562	7.4%
1,123	839	1,122	911	1,199	908	12,484	2.4%
289	267	418	247	383	233	3,586	0.7%
166	113	212	104	171	95	1,787	0.3%
46,061	42,606	46,183	42,897	46,818	45,284	533,526	-
3,836	2,583	3,647	2,684	3,523	2,659	38,587	7.2%
1,074	824	1,173	915	1,059	901	12,270	2.3%
390	268	472	304	414	228	4,132	0.8%
181	133	237	124	193	132	2,017	0.4%
47,825	44,093	47,950	44,522	48,650	46,590	552,406	-
3,753	2,624	3,618	2,790	3,688	2,776	39,074	7.1%
1,012	828	1,089	939	1,129	933	12,022	2.2%
334	259	456	248	364	240	3,945	0.7%
153	100	210	93	199	99	1,791	0.3%
49,343	46,101	49,334	46,662	50,083	48,812	573,260	-
3,949	2,780	3,663	3,069	3,772	2,786	40,378	7.0%
1,033	916	1,087	975	1,046	946	12,264	2.1%
297	285	355	297	361	221	3,884	0.7%
196	139	202	133	165	144	2,026	0.4%

給水装置工事件数

年度別・月別

年度	項目	月					
		4月	5月	6月	7月	8月	9月
26年度	新設	89	106	78	81	82	73
	改造	133	118	160	139	138	142
	撤去	8	9	14	13	13	8
	計	230	233	252	233	233	223
27年度	新設	109	87	106	73	54	50
	改造	158	152	124	136	120	123
	撤去	9	8	13	8	7	9
	計	276	247	243	217	181	182
28年度	新設	114	53	78	76	75	62
	改造	165	112	151	145	110	144
	撤去	16	7	7	8	14	6
	計	295	172	236	229	199	212
29年度	新設	75	87	90	79	58	65
	改造	120	164	162	149	162	180
	撤去	9	15	8	9	18	13
	計	204	266	260	237	238	258
30年度	新設	4	73	53	65	79	50
	改造	125	168	184	170	143	151
	撤去	11	11	5	9	8	8
	計	140	252	242	244	230	209

(単位:件)

10月	11月	12月	1月	2月	3月	計	比率
83	134	120	203	71	111	1,231	41.0%
206	143	108	113	120	121	1,641	54.7%
9	15	12	10	10	9	130	4.3%
298	292	240	326	201	241	3,002	100%
77	55	65	81	68	91	916	35.1%
111	121	157	124	119	138	1,583	60.7%
18	5	13	8	7	5	110	4.2%
206	181	235	213	194	234	2,609	100%
88	93	51	70	72	134	966	35.1%
153	139	115	119	155	164	1,672	60.8%
11	11	10	8	6	9	113	4.1%
252	243	176	197	233	307	2,751	100%
73	60	41	63	67	66	824	29.4%
149	146	142	140	154	147	1,815	64.8%
13	18	22	9	18	9	161	5.8%
235	224	205	212	239	222	2,800	100%
94	101	124	120	75	53	891	31.1%
169	172	141	114	140	173	1,850	64.5%
10	18	12	12	14	9	127	4.4%
273	291	277	246	229	235	2,868	100%

漏水及び修繕件数

項目 年度	導送水管		配水管				給水管(公道)		分水栓修繕	舗装修繕	構造物修繕	小計	補助バルブ
	自然漏水	破損漏水	自然漏水			破損漏水	自然漏水	破損漏水					
			市・県・国道部	つくば市共同溝	茨城県共同溝								
26年度	0	0	21	0	4	0	74	9	45	11	41	205	0
27年度	0	0	23	0	0	1	71	4	44	13	36	192	1
28年度	0	0	28	0	1	0	83	3	31	8	40	194	0
29年度	0	0	32	0	0	1	52	1	39	11	49	185	2
30年度	0	0	29	0	3	0	61	0	28	13	40	174	0

(単位:件)

宅地内												合計
メーターパッキン	スリース弁・止水栓等	メーターユニオン	ボールタップ	蛇口	SP・VPユニオン	ポリエチレン管	ビニル管	鋼管	鉛管	その他	小計	
1	0	0	4	0	4	0	82	2	0	15	108	313
1	6	5	1	0	0	3	88	20	4	10	139	331
0	3	0	0	0	1	3	91	0	4	15	117	311
2	3	0	2	0	0	3	127	5	7	11	162	347
5	0	3	0	0	0	0	106	11	6	21	152	326

水道加入金状況

年度別・口径別

年度	口径 項目	13mm		20mm		25mm		30mm		40mm	
		件数	金額	件数	金額	件数	金額	件数	金額	件数	金額
26年度		280	8,400,000	2,736	218,880,000	68	9,520,000	12	3,540,000	19	8,170,000
			9,072,000		236,395,200				10,281,600		
27年度		216	6,480,000	2,219	177,520,000	87	12,180,000	4	1,180,000	7	3,010,000
			6,998,400		191,724,000				13,154,400		
28年度		378	11,340,000	2,730	218,400,000	92	12,880,000	10	2,950,000	10	4,300,000
			12,247,200		235,872,000				13,910,400		
29年度		252	7,560,000	3,097	247,760,000	94	13,160,000	6	1,770,000	13	5,590,000
			8,164,800		267,583,200				14,212,800		
30年度 ※		316	6,310,000	3,009	210,950,000	100	13,030,000	10	2,850,000	8	3,360,000
			6,814,800		227,826,000				14,072,400		

注:金額欄の上段は消費税抜き、下段は消費税込み

※平成30年度から、加入金の減免制度開始(口径にかかわらず、一律10,800円/件を減免)

月別・口径別

月	口径 項目	13mm		20mm		25mm		30mm		40mm	
		件数	金額	件数	金額	件数	金額	件数	金額	件数	金額
4月		23	507,600	224	17,388,000	16	2,268,000	0	0	0	0
5月		32	680,400	306	23,112,000	4	561,600	1	307,800	0	0
6月		26	550,800	229	17,290,800	7	982,800	1	307,800	0	0
7月		13	280,800	279	21,092,400	4	561,600	0	0	2	907,200
8月		35	756,000	262	19,807,200	8	1,123,200	0	0	0	0
9月		23	496,800	224	16,945,200	3	421,200	2	615,600	0	0
10月		16	345,600	288	21,772,800	2	280,800	2	615,600	1	453,600
11月		37	799,200	336	25,401,600	16	2,246,400	2	615,600	1	453,600
12月		51	1,101,600	269	20,260,800	11	1,544,400	1	307,800	1	453,600
1月		18	388,800	229	17,312,400	15	2,106,000	1	307,800	0	0
2月		13	280,800	188	14,212,800	8	1,134,000	0	0	2	907,200
3月		29	626,400	175	13,230,000	6	842,400	0	0	1	453,600
合計		316	6,814,800	3,009	227,826,000	100	14,072,400	10	3,078,000	8	3,628,800

注:金額欄は、消費税込み

(単位:円)

50mm		75mm		150mm		口径変更による差額		合計	
件数	金額	件数	金額	件数	金額	件数	金額	件数	金額
6	4,680,000	0	0	0	0	78	15,155,000	3,199	268,345,000
	5,054,400		0		0		16,367,400		289,817,400
2	1,560,000	1	1,500,000	0	0	90	15,595,000	2,626	219,025,000
	1,684,800		1,620,000		0		16,842,600		236,549,400
3	2,340,000	1	1,500,000	0	0	146	14,385,000	3,370	268,095,000
	2,527,200		1,620,000		0		15,535,800		289,542,600
3	2,340,000	1	1,500,000	0	0	149	14,985,000	3,615	294,665,000
	2,527,200		1,620,000		0		16,183,800		318,240,600
2	1,550,000	0	0	0	0	323	19,365,000	3,768	257,415,000
	1,674,000		0		0		20,914,200		278,008,200

(単位:円)

50mm		75mm		150mm		口径変更による差額		合計	
件数	金額	件数	金額	件数	金額	件数	金額	件数	金額
1	842,400	0	0	0	0	20	372,600	284	21,378,600
1	831,600	0	0	0	0	32	3,493,800	376	28,987,200
0	0	0	0	0	0	4	907,200	267	20,039,400
0	0	0	0	0	0	19	1,900,800	317	24,742,800
0	0	0	0	0	0	10	399,600	315	22,086,000
0	0	0	0	0	0	15	183,600	267	18,662,400
0	0	0	0	0	0	20	1,220,400	329	24,688,800
0	0	0	0	0	0	38	1,587,600	430	31,104,000
0	0	0	0	0	0	16	540,000	349	24,208,200
0	0	0	0	0	0	19	1,738,800	282	21,853,800
0	0	0	0	0	0	126	7,770,600	337	24,305,400
0	0	0	0	0	0	4	799,200	215	15,951,600
2	1,674,000	0	0	0	0	323	20,914,200	3,768	278,008,200

水道メーター設置状況

公設水道メーター 年度別・口径別設置・撤去状況

口径 年度	13mm		20mm		25mm		30mm		40mm		50mm	
	設置	撤去	設置	撤去	設置	撤去	設置	撤去	設置	撤去	設置	撤去
25年度以前	29,910	2,701	63,455	2,501	2,129	340	507	122	625	136	357	54
26年度	339	454	3,183	86	81	12	15	7	37	12	13	2
27年度	347	138	3,379	216	95	24	9	3	27	7	14	4
28年度	377	303	3,759	519	116	12	7	5	27	12	11	4
29年度	233	198	3,570	649	93	12	14	4	30	3	20	7
30年度	382	143	2,682	409	120	6	18	4	33	5	0	1
合計	31,588	3,937	80,028	4,380	2,634	406	570	145	779	175	415	72

※撤去:口径変更又は給水装置の撤去に伴うもの

公設水道メーター地区別・口径別設置状況

口径 地区	13mm	20mm	25mm	30mm	40mm	50mm
桜地区	10,144	20,355	602	109	162	97
荃崎地区	922	7,640	93	21	18	19
谷田部地区	11,008	39,201	1,203	213	328	165
豊里地区	480	2,509	82	26	35	15
大穂地区	1,569	4,380	151	34	37	28
筑波地区	3,528	1,555	96	22	24	19
隣接市町村	0	8	1	0	0	0
計	27,651	75,648	2,228	425	604	343

私設水道メーター地区別・口径別設置状況

口径 地区	13mm	20mm	25mm	30mm	40mm	50mm
桜地区	0	0	0	0	4	4
荃崎地区	0	0	0	0	0	0
谷田部地区	0	0	0	0	0	2
豊里地区	0	0	0	0	0	0
大穂地区	0	0	0	0	0	0
筑波地区	0	0	0	0	0	0
隣接市町村	0	0	0	0	0	0
計	0	0	0	0	4	6

※私設水道メーター:分割請求申込者が設置したもの

(単位:個)

75mm		100mm		150mm		200mm		250mm		400mm		合計		
設置	撤去	設置	撤去	設置	撤去	設置	撤去	設置	撤去	設置	撤去	設置	撤去	設置状況
111	24	31	4	27	11	11	7	1	0	1	1	97,165	5,901	91,264
2	3	0	0	0	0	0	0	0	0	0	0	3,670	576	3,094
5	2	0	0	0	0	0	0	0	0	0	0	3,876	394	3,482
4	0	0	0	0	0	0	0	0	0	0	0	4,301	855	3,446
8	2	1	1	0	0	0	0	0	0	0	0	3,969	876	3,093
0	3	0	1	0	0	0	0	0	1	0	0	3,235	573	2,662
130	34	32	6	27	11	11	7	1	1	1	1	116,216	9,175	107,041

(単位:個)

75mm	100mm	150mm	200mm	250mm	400mm	合計
32	9	4	0	0	0	31,514
0	0	2	0	0	0	8,715
38	10	9	3	0	0	52,178
8	1	0	0	0	0	3,156
4	4	1	1	0	0	6,209
14	2	0	0	0	0	5,260
0	0	0	0	0	0	9
96	26	16	4	0	0	107,041

(単位:個)

75mm	100mm	合計
7	4	19
0	0	0
2	1	5
0	0	0
0	0	0
0	0	0
0	0	0
9	5	24

水道メーター交換状況

検定期間満了による交換

年度 \ 口径	13mm	20mm	25mm	30mm	40mm
26年度	5,320	6,585	225	43	33
27年度	4,181	9,604	144	53	47
28年度	2,776	5,641	265	38	49
29年度	3,176	5,615	244	45	52
30年度	2,665	8,916	201	44	90

故障による交換

年度 \ 口径	13mm	20mm	25mm	30mm	40mm
26年度	9	12	1	0	4
27年度	8	12	1	0	1
28年度	4	16	4	0	4
29年度	13	23	1	0	1
30年度	9	17	7	2	2

(単位:個)

50mm	75mm	100mm	150mm	200mm	合計
40	9	1	1	0	12,257
53	7	2	2	2	14,095
18	4	2	2	0	8,795
28	17	6	2	1	9,186
51	10	5	3	0	11,985

(単位:個)

50mm	75mm	100mm	150mm	200mm	合計
0	2	0	0	0	28
3	1	0	0	0	26
2	0	0	0	0	30
4	1	0	0	0	43
2	1	0	0	0	40

原水全項目水質検査結果表

検査機関 茨城県企業局水質管理センター

検査項目	施設名	基準値(参考)	大根山
一般細菌		100個/mL以下	0(個/mL)
大腸菌		検出されないこと	不検出
カドミウム及びその化合物		0.003mg/L以下	0.0003未満 (mg/L)
水銀及びその化合物		0.0005mg/L以下	0.00005未満 (mg/L)
セレン及びその化合物		0.01mg/L以下	0.001未満 (mg/L)
鉛及びその化合物		0.01mg/L以下	0.001未満 (mg/L)
ヒ素及びその化合物		0.01mg/L以下	0.001未満 (mg/L)
六価クロム化合物		0.05mg/L以下	0.001未満 (mg/L)
亜硝酸態窒素		0.04mg/L以下	0.004未満 (mg/L)
シアン化物イオン及び塩化シアン		0.01mg/L以下	0.001未満 (mg/L)
硝酸態窒素及び亜硝酸態窒素		10mg/L以下	0.02未満 (mg/L)
フッ素及びその化合物		0.8mg/L以下	0.19 (mg/L)
ホウ素及びその化合物		1.0mg/L以下	0.05 (mg/L)
四塩化炭素		0.002mg/L以下	0.0001未満 (mg/L)
1,4-ジオキサン		0.05mg/L以下	0.005未満 (mg/L)
シス-1, 2-ジクロロエチレン及びトランス-1, 2-ジクロロエチレン		0.04mg/L以下	0.0002未満 (mg/L)
ジクロロメタン		0.02mg/L以下	0.0001未満 (mg/L)
テトラクロロエチレン		0.01mg/L以下	0.0001未満 (mg/L)
トリクロロエチレン		0.01mg/L以下	0.0001未満 (mg/L)
ベンゼン		0.01mg/L以下	0.0001未満 (mg/L)
亜鉛及びその化合物		1.0mg/L以下	0.01未満 (mg/L)
アルミニウム及びその化合物		0.2mg/L以下	0.01未満 (mg/L)
鉄及びその化合物		0.3mg/L以下	0.26 (mg/L)
銅及びその化合物		1.0mg/L以下	0.01未満 (mg/L)
ナトリウム及びその化合物		200mg/L以下	35 (mg/L)
マンガン及びその化合物		0.05mg/L以下	0.1 (mg/L)
塩化物イオン		200mg/L以下	21.3 (mg/L)
カルシウム、マグネシウム等(硬度)		300mg/L以下	101 (mg/L)
蒸発残留物		500mg/L以下	254 (mg/L)
陰イオン界面活性剤		0.2mg/L以下	0.02未満 (mg/L)
ジオオスミン		0.00001mg/L以下	0.000001未満 (mg/L)
2-メチルイソボルネオール		0.00001mg/L以下	0.000001未満 (mg/L)
非イオン界面活性剤		0.02mg/L以下	0.002未満 (mg/L)
フェノール類		0.005mg/L以下	0.0005未満 (mg/L)
有機物(全有機炭素(TOC)の量)		3mg/L以下	0.9 (mg/L)
pH値		5.8以上8.6以下	8.12
臭気		異常でないこと	藻臭
色度		5度以下	8 (度)
濁度		2度以下	0.1未満 (度)
アンモニア態窒素 (mg/L)		—	0.84 (mg/L)
水温 (°C)		—	17.3
気温 (°C)		—	23.1
採水日		—	平成30年10月9日

(備考)検査は、厚生労働省告示第261号に基づく方法で行った。

*アンモニア態窒素の検査は、上水試験方法(2011年版)に基づく方法で行った。

浄水基準項目水質検査結果表

検査項目	採水場所	水道水質基準値	竹 園	小野川	緑ヶ原
一般細菌		100個/mL以下	0	0	0
大腸菌		検出されないこと	不検出	不検出	不検出
カドミウム及びその化合物		0.003mg/L以下	0.0003未満	0.0003未満	0.0003未満
水銀及びその化合物		0.0005mg/L以下	0.00005未満	0.00005未満	0.00005未満
セレン及びその化合物		0.01mg/L以下	0.001未満	0.001未満	0.001未満
鉛及びその化合物		0.01mg/L以下	0.001未満	0.001未満	0.001未満
ヒ素及びその化合物		0.01mg/L以下	0.001未満	0.001未満	0.001未満
六価クロム化合物		0.05mg/L以下	0.001未満	0.001未満	0.001未満
亜硝酸態窒素		0.04mg/L以下	0.004未満	0.004未満	0.004未満
シアン化物イオン及び塩化シアン		0.01mg/L以下	0.001未満	0.001未満	0.001未満
硝酸態窒素及び亜硝酸態窒素		10mg/L以下	0.48	0.53	0.25
フッ素及びその化合物		0.8mg/L以下	0.11	0.11	0.12
ホウ素及びその化合物		1.0mg/L以下	0.03	0.03	0.04
四塩化炭素		0.002mg/L以下	0.0001未満	0.0001未満	0.0001未満
1,4-ジオキサン		0.05mg/L以下	0.005未満	0.005未満	0.005未満
シス-1, 2-ジクロロエチレン及びトランス-1, 2-ジクロロエチレン		0.04mg/L以下	0.0002未満	0.0002未満	0.0002未満
ジクロロメタン		0.02mg/L以下	0.0001未満	0.0001未満	0.0001未満
テトラクロロエチレン		0.01mg/L以下	0.0001未満	0.0001未満	0.0001未満
トリクロロエチレン		0.01mg/L以下	0.0001未満	0.0001未満	0.0001未満
ベンゼン		0.01mg/L以下	0.0001未満	0.0001未満	0.0001未満
塩素酸		0.6mg/L以下	0.06未満	0.06未満	0.07
クロロ酢酸		0.02mg/L以下	0.001未満	0.001未満	0.001未満
クロホルム		0.06mg/L以下	0.0020	0.0021	0.0022
ジクロロ酢酸		0.03mg/L以下	0.001未満	0.001未満	0.001未満
ジブロモクロロメタン		0.1mg/L以下	0.0027	0.0039	0.0051
臭素酸		0.01mg/L以下	0.001	0.001未満	0.001未満
総トリハロメタン		0.1mg/L以下	0.0088	0.0112	0.0139
トリクロロ酢酸		0.03mg/L以下	0.001	0.001未満	0.001
ブロモジクロロメタン		0.03mg/L以下	0.0025	0.0030	0.0038
ブロモホルム		0.09mg/L以下	0.0016	0.0022	0.0028
ホルムアルデヒド		0.08mg/L以下	0.002未満	0.002未満	0.002未満
亜鉛及びその化合物		1.0mg/L以下	0.01未満	0.01未満	0.01未満
アルミニウム及びその化合物		0.2mg/L以下	0.02	0.02	0.02
鉄及びその化合物		0.3mg/L以下	0.01未満	0.01未満	0.01未満
銅及びその化合物		1.0mg/L以下	0.01未満	0.01未満	0.01未満
ナトリウム及びその化合物		200mg/L以下	31.9	32.3	32.7
マンガン及びその化合物		0.05mg/L以下	0.001未満	0.001未満	0.001未満
塩化物イオン		200mg/L以下	43.7	43.0	49.1
カルシウム、マグネシウム等(硬度)		300mg/L以下	78.6	80.8	82.3
蒸発残留物		500mg/L以下	188	190	188
陰イオン界面活性剤		0.2mg/L以下	0.02未満	0.02未満	0.02未満
ジオクサミン		0.00001mg/L以下	0.000001未満	0.000001未満	0.000001未満
2-メチルイソボルネオール		0.00001mg/L以下	0.000001	0.000001	0.000002
非イオン界面活性剤		0.02mg/L以下	0.002未満	0.002未満	0.002未満
フェノール類		0.005mg/L以下	0.0005未満	0.0005未満	0.0005未満
有機物(全有機炭素(TOC)の量)		3mg/L以下	1.2	1.2	1.2
pH値		5.8以上8.6以下	7.67	7.64	7.74
味		異常でないこと	異常なし	異常なし	異常なし
臭気		異常でないこと	異常なし	異常なし	異常なし
色度		5度以下	0	0	0
濁度		2度以下	0.1未満	0.1未満	0.1未満
アンモニア態窒素 (mg/L)			0.02未満	0.02未満	0.02未満
水温 (°C)			10.9	11.0	11.0
気温 (°C)			8.0	9.0	8.1
遊離残留塩素 (mg/L)			0.6	0.6	0.6
採水日			平成31年3月18日	平成31年3月18日	平成31年3月4日

検査機関 茨城県企業局水質管理センター

自由ヶ丘	神 郡	筑波(大貫)	大根山
0	0	0	0
不検出	不検出	不検出	不検出
0.0003未満	0.0003未満	0.0003未満	0.0003未満
0.00005未満	0.00005未満	0.00005未満	0.00005未満
0.001未満	0.001未満	0.001未満	0.001未満
0.001未満	0.001未満	0.001未満	0.001未満
0.001未満	0.001未満	0.001未満	0.001未満
0.001未満	0.001未満	0.001未満	0.001未満
0.004未満	0.004未満	0.004未満	0.004未満
0.001未満	0.001未満	0.001未満	0.001未満
0.47	0.26	0.25	0.18
0.11	0.12	0.12	0.15
0.03	0.04	0.04	0.05
0.0001未満	0.0001未満	0.0001未満	0.0001未満
0.005未満	0.005未満	0.005未満	0.005未満
0.0002未満	0.0002未満	0.0002未満	0.0002未満
0.0001未満	0.0001未満	0.0001未満	0.0001未満
0.0001未満	0.0001未満	0.0001未満	0.0001未満
0.0001未満	0.0001未満	0.0001未満	0.0001未満
0.0001未満	0.0001未満	0.0001未満	0.0001未満
0.07	0.06	0.08	0.13
0.001未満	0.001未満	0.001未満	0.001未満
0.0029	0.0021	0.0025	0.0063
0.001	0.001未満	0.001	0.002
0.0069	0.0046	0.0069	0.0080
0.001	0.001未満	0.001	0.001未満
0.0182	0.0129	0.0179	0.0244
0.001	0.001	0.001	0.003
0.0051	0.0035	0.0049	0.0076
0.0033	0.0027	0.0036	0.0025
0.002未満	0.002未満	0.002未満	0.002未満
0.01未満	0.01未満	0.01未満	0.01未満
0.02	0.01	0.01	0.01未満
0.01未満	0.01未満	0.02	0.01
0.01未満	0.01未満	0.01未満	0.01未満
31.4	33.0	32.6	35.1
0.001未満	0.001未満	0.001未満	0.005
42.2	48.6	49.6	36.3
81.3	82.9	81.6	92.6
193	185	186	203
0.02未満	0.02未満	0.02未満	0.02未満
0.000001未満	0.000001未満	0.000001未満	0.000001未満
0.000001	0.000002	0.000002	0.000001未満
0.002未満	0.002未満	0.002未満	0.002未満
0.0005未満	0.0005未満	0.0005未満	0.0005未満
1.2	1.3	1.2	1.1
7.71	7.69	7.83	7.98
異常なし	異常なし	異常なし	異常なし
異常なし	異常なし	異常なし	異常なし
0	0	0	1
0.1未満	0.1未満	0.1未満	0.1未満
0.02未満	0.02未満	0.02未満	0.02未満
11.6	9.8	8.3	10.0
11.0	9.7	8.9	8.2
0.6	0.5	0.6	0.5
平成31年3月18日	平成31年3月4日	平成31年3月4日	平成31年3月4日

動力用電力使用量

年度別実績表

施設名 年度	葛城配水場	南部配水場	中央配水場	第2配水場 (休止)	第3配水場 (休止)	第4配水場 (休止)	上境浄水場 (休止)	上境機場 (廃止)
26年度	1,771,568	550,219	2,907,895	-	-	-	138,097	-
27年度	1,772,273	560,211	2,937,635	-	-	-	5,217	-
28年度	1,771,393	584,370	3,031,278	-	-	-	-	-
29年度	1,833,340	602,112	3,085,541	-	-	-	-	-
30年度	1,901,956	629,708	3,133,502	-	-	-	-	-

(*29年度中央配水場使用実績の訂正を行った。)

月別実績表

施設名 月	葛城配水場	南部配水場	中央配水場	第2配水場 (休止)	第3配水場 (休止)	第4配水場 (休止)	上境浄水場 (休止)	上境機場 (廃止)
4月	149,011	50,377	260,144	-	-	-	-	-
5月	143,806	48,868	253,574	-	-	-	-	-
6月	162,422	52,558	267,605	-	-	-	-	-
7月	165,372	55,187	263,314	-	-	-	-	-
8月	177,802	60,288	269,641	-	-	-	-	-
9月	173,153	59,288	262,263	-	-	-	-	-
10月	157,558	52,418	250,469	-	-	-	-	-
11月	158,734	51,326	267,570	-	-	-	-	-
12月	149,196	49,297	260,285	-	-	-	-	-
1月	157,999	50,864	264,659	-	-	-	-	-
2月	161,921	51,990	273,082	-	-	-	-	-
3月	144,982	47,247	240,896	-	-	-	-	-
合計	1,901,956	629,708	3,133,502	-	-	-	-	-

(単位:kwh)

上ノ室浄水場 (休止)	上ノ室機場 (休止)	下広岡浄水場 (休止)	東岡配水場 (休止)	小田浄水場 (休止)	大師様配水場	北条浄水場 (休止)	北条機場 (休止)	君島配水場
-	-	-	-	-	950	-	-	623,479
-	-	-	-	-	918	-	-	604,443
-	-	-	-	-	982	-	-	635,271
-	-	-	-	-	960	-	-	674,412
-	-	-	-	-	929	-	-	728,367

(単位:kwh)

上ノ室浄水場 (休止)	上ノ室機場 (休止)	下広岡浄水場 (休止)	東岡配水場 (休止)	小田浄水場 (休止)	大師様配水場	北条浄水場 (休止)	北条機場 (休止)	君島配水場
-	-	-	-	-	68	-	-	56,964
-	-	-	-	-	73	-	-	57,127
-	-	-	-	-	71	-	-	59,533
-	-	-	-	-	72	-	-	59,158
-	-	-	-	-	75	-	-	63,550
-	-	-	-	-	77	-	-	63,051
-	-	-	-	-	68	-	-	61,431
-	-	-	-	-	71	-	-	63,126
-	-	-	-	-	78	-	-	62,223
-	-	-	-	-	93	-	-	63,408
-	-	-	-	-	107	-	-	63,028
-	-	-	-	-	76	-	-	55,768
-	-	-	-	-	929	-	-	728,367

年度別実績表

施設名 年度	臼井配水場	御祖師様浄水場 (一部使用)	田中配水場 (休止)	沼田機場	大根山浄水場	大貫機場	大貫浄水場	名古木配水場
26年度	62,840	1,415	-	149,614	25,712	48,257	165,493	128,209
27年度	64,212	1,401	-	145,183	25,126	51,529	179,405	130,042
28年度	65,481	1,362	-	168,418	29,341	25,616	181,577	138,958
29年度	66,519	1,308	-	191,272	31,528	28	201,905	160,734
30年度	66,730	1,305	-	176,284	29,834	-	214,488	170,125

注：動力費の上段は消費税抜き、下段は消費税込み

月別実績表

施設名 月	臼井配水場	御祖師様浄水場 (一部使用)	田中配水場 (休止)	沼田機場	大根山浄水場	大貫機場 (休止)	大貫浄水場	名古木配水場
4月	5,293	103	-	13,663	2,575	-	16,260	13,686
5月	5,636	118	-	15,624	2,549	-	19,324	14,383
6月	5,670	103	-	13,619	2,344	-	16,322	12,827
7月	5,315	103	-	13,620	2,505	-	16,418	13,791
8月	5,500	109	-	15,863	2,491	-	18,986	14,114
9月	5,767	115	-	14,695	2,423	-	18,409	14,323
10月	5,528	107	-	14,081	2,578	-	17,027	15,413
11月	5,556	114	-	15,983	2,384	-	19,534	14,108
12月	5,851	108	-	15,340	2,697	-	19,679	16,789
1月	5,719	112	-	16,832	2,648	-	21,251	15,651
2月	5,882	116	-	13,934	2,395	-	16,042	12,806
3月	5,013	97	-	13,030	2,245	-	15,236	12,234
合計	66,730	1,305	-	176,284	29,834	-	214,488	170,125

注：動力費の金額は、消費税抜き
自家発電設備燃料を除いた金額

(単位:kwh)

学校脇配水場	安食浄水場 (休止)	山口第1給水所	山口第2給水所	北条中継地 (休止)	合 計	動力費(円)
80,064	-	15,995	2,367	-	6,672,174	134,916,275 145,381,057
78,193	-	10,732	2,011	-	6,568,531	118,672,777 128,166,599
88,928	-	12,269	1,736	-	6,736,980	104,436,431 112,791,345
112,460	-	12,153	3,100	-	6,977,372	118,473,918 127,951,742
131,353	-	20,661	2,607	-	7,207,849	134,255,559 144,995,911

(単位:kwh)

学校脇配水場	安食浄水場 (休止)	山口第1給水所	山口第2給水所	北条中継地 (休止)	合 計	動力費(円)
9,854	-	1,218	150	-	579,366	9,989,841
11,034	-	2,259	218	-	574,593	10,181,256
10,311	-	2,210	201	-	605,796	10,745,495
11,043	-	1,649	173	-	607,720	11,084,887
11,263	-	1,753	233	-	641,668	12,108,761
11,528	-	1,838	237	-	627,167	12,003,910
12,229	-	1,777	220	-	590,904	11,277,410
10,983	-	1,761	229	-	611,479	11,374,937
13,101	-	1,817	261	-	596,722	11,229,824
11,656	-	1,644	249	-	612,785	11,665,026
9,414	-	1,529	238	-	612,484	11,832,596
8,937	-	1,206	198	-	547,165	10,761,616
131,353	-	20,661	2,607	-	7,207,849	134,255,559

5. 財 務 統 計

受水単価の推移

年 月	単 価	説 明
S 48. 10	23円/m ³	県企業局霞ヶ浦水道事務所から受水開始
S 50. 11	31円/m ³	県水受水料金単価改定
S 52. 11	58円/m ³	〃
S 56. 4	76円/m ³	〃
S 59. 4	92円/m ³	〃
S 63. 4	2部料金制に移行(基本料金+使用料金) 基本水量 46,200m ³ 基本料金 1,290円/m ³ /月 使用料金 38円/m ³	
H 5. 4	基本水量	54,560m ³ に変更
H 7. 4	基本水量	65,850m ³ に変更
H 11. 10	使用料金	45円/m ³ に変更
H 16. 4	基本水量	70,000m ³ に変更

比較損益計算書

項目	平成26年度		平成27年度		平成28年度	
	金額	構成比率	金額	構成比率	金額	構成比率
水道事業収益	4,626,806,162	100.00%	4,598,839,014	100.00%	4,700,988,492	100.00%
営業収益	3,723,184,677	80.47%	3,693,648,369	80.32%	3,800,388,091	80.84%
給水収益	3,314,450,041	71.64%	3,322,632,008	72.25%	3,388,246,935	72.07%
その他の営業収益	408,734,636	8.83%	371,016,361	8.07%	412,141,156	8.77%
営業外収益	903,621,485	19.53%	905,190,645	19.68%	900,600,401	19.16%
受取利息	2,245,921	0.05%	1,536,530	0.03%	988,122	0.02%
補助金	397,552,000	8.59%	397,552,000	8.65%	397,552,000	8.46%
長期前受金戻入	482,345,444	10.43%	485,862,267	10.56%	481,564,110	10.24%
雑収益	21,478,120	0.46%	20,239,848	0.44%	20,496,169	0.44%
国庫補助金	-	-	-	-	-	-
他会計負担金	-	-	-	-	-	-
水道事業費用	4,665,725,907	100.00%	4,654,458,737	100.00%	4,650,043,235	100.00%
営業費用	4,306,004,737	92.29%	4,325,262,684	92.93%	4,347,167,261	93.49%
原水及び浄水費	2,073,990,774	44.45%	2,079,288,693	44.67%	2,106,419,569	45.30%
配水及び給水費	469,467,126	10.06%	454,923,282	9.77%	502,516,897	10.81%
業務費	229,566,513	4.92%	256,008,698	5.50%	235,472,614	5.06%
総係費	149,507,013	3.20%	132,871,754	2.86%	127,764,042	2.75%
減価償却費	1,378,996,693	29.56%	1,365,755,750	29.35%	1,374,829,611	29.57%
資産減耗費	4,476,618	0.10%	36,414,507	0.78%	164,528	0.00%
営業外費用	337,042,322	7.22%	320,894,021	6.89%	300,881,395	6.47%
支払利息	336,404,990	7.21%	319,976,509	6.87%	300,161,189	6.45%
雑支出	637,332	0.01%	917,512	0.02%	720,206	0.02%
特別損失	22,678,848	0.49%	8,302,032	0.18%	1,994,579	0.04%
固定資産売却損	-	-	5,864,507	0.13%	-	-
過年度損益修正損	2,610,544	0.06%	2,437,525	0.05%	1,994,579	0.04%
その他特別損失	20,068,304	0.43%	-	-	-	-
当年度純利益	-	-	-	-	50,945,257	-
当年度純損失	38,919,745	-	55,619,723	-	-	-

(単位:円)

平成29年度		平成30年度		対基準年度比率				
金額	構成比率	金額	構成比率	26年度	27年度	28年度	29年度	30年度
4,818,636,193	100.00%	5,304,224,378	100.00%	100%	99%	102%	104%	115%
3,929,345,285	81.54%	4,789,904,877	90.30%	100%	99%	102%	106%	129%
3,484,836,592	72.32%	4,365,457,925	82.30%	100%	100%	102%	105%	132%
444,508,693	9.22%	424,446,952	8.00%	100%	91%	101%	109%	104%
889,290,908	18.46%	514,319,501	9.70%	100%	100%	100%	98%	57%
586,669	0.01%	222,246	0.01%	100%	68%	44%	26%	10%
397,552,000	8.25%	2,249,858	0.04%	100%	100%	100%	100%	1%
470,558,996	9.77%	491,123,270	9.26%	100%	101%	100%	98%	102%
20,593,243	0.43%	20,724,127	0.39%	100%	94%	95%	96%	96%
-	-	-	-	-	-	-	-	-
-	-	-	-	-	-	-	-	-
4,701,711,607	100.00%	4,729,307,918	100.00%	100%	100%	100%	101%	101%
4,416,721,197	93.94%	4,464,848,074	94.41%	100%	100%	101%	103%	104%
2,134,350,438	45.40%	2,153,560,067	45.54%	100%	100%	102%	103%	104%
535,041,431	11.38%	530,759,892	11.22%	100%	97%	107%	114%	113%
243,111,919	5.17%	284,189,642	6.01%	100%	112%	103%	106%	124%
118,090,313	2.51%	106,329,116	2.25%	100%	89%	85%	79%	71%
1,383,717,860	29.43%	1,378,545,161	29.15%	100%	99%	100%	100%	100%
2,409,236	0.05%	11,464,196	0.24%	100%	813%	4%	54%	256%
281,258,846	5.98%	260,323,424	5.50%	100%	95%	89%	83%	77%
280,458,398	5.96%	259,746,596	5.49%	100%	95%	89%	83%	77%
800,448	0.02%	576,828	0.01%	100%	144%	113%	126%	91%
3,731,564	0.08%	4,136,420	0.09%	100%	37%	9%	16%	18%
-	-	-	-	-	-	-	-	-
3,731,564	0.08%	4,136,420	0.09%	100%	93%	76%	143%	158%
-	-	-	-	100%	-	-	-	-
116,924,586	-	574,916,460	-	-	-	-	-	-
-	-	-	-	100%	143%	-	-	-

※ 対基準年度比率=対象年度÷基準年度(平成26年度)×100

収益と費用

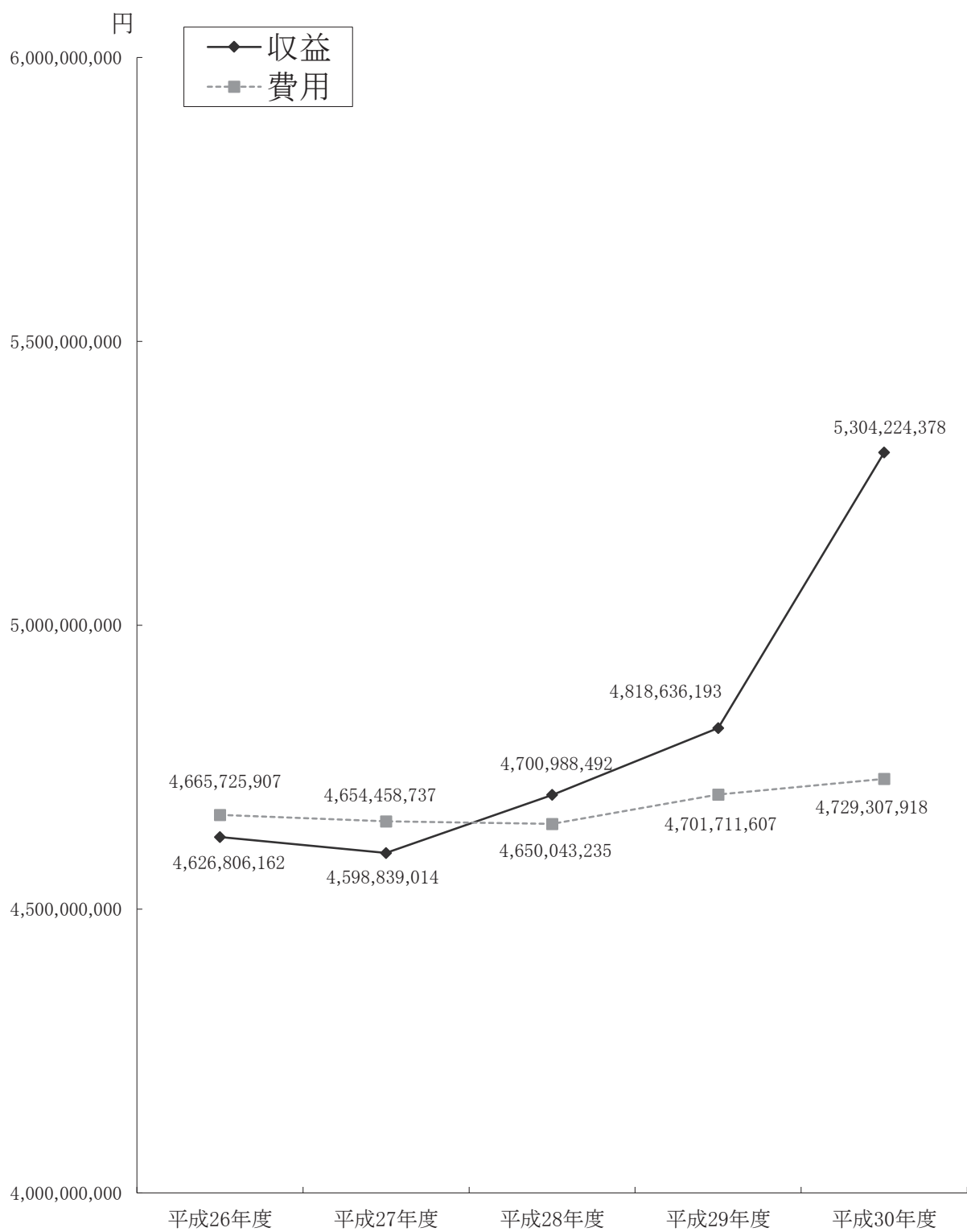

主要要素別費用

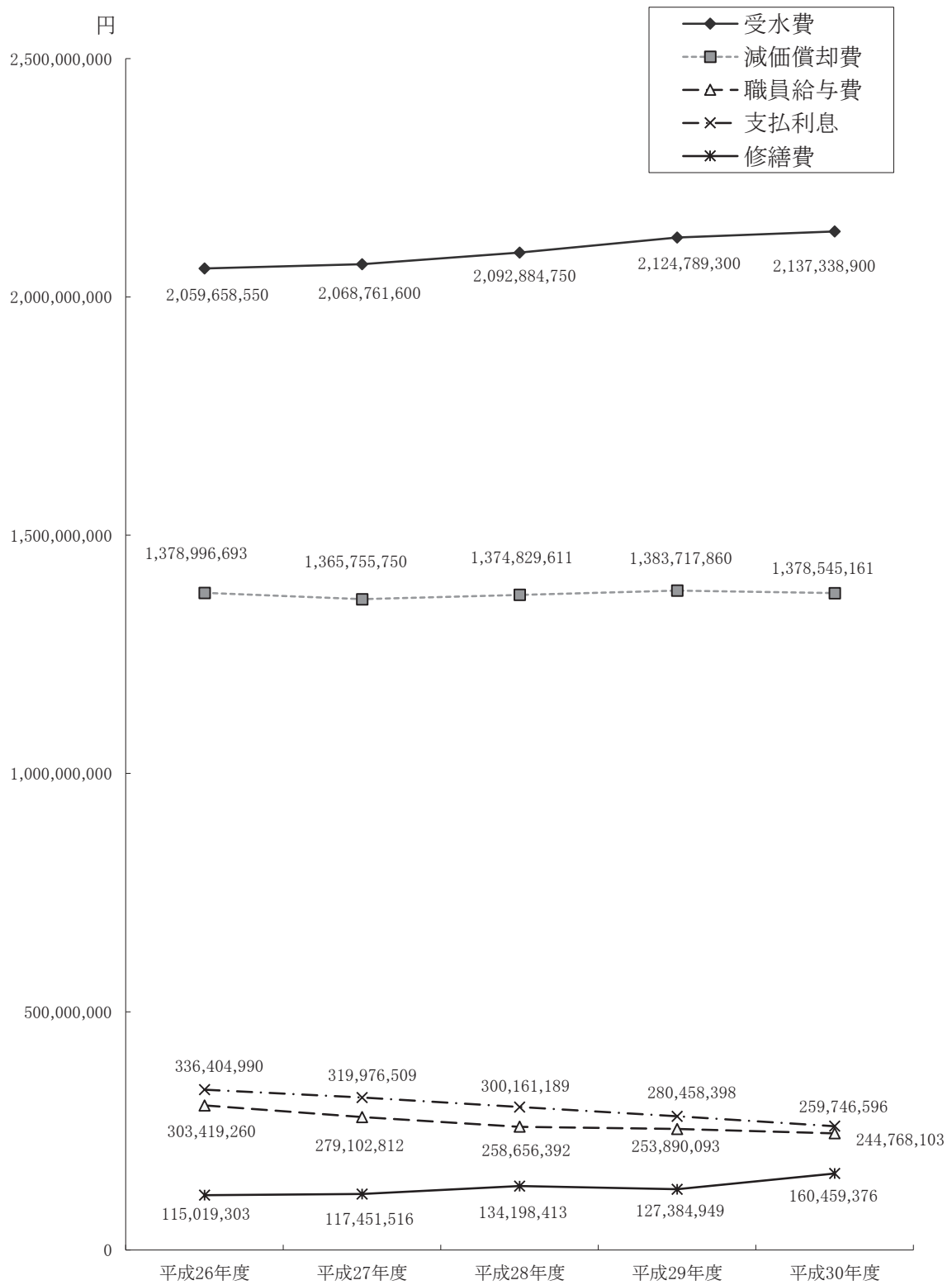

要素別費用分析

年度 項目	平成26年度		平成27年度		平成28年度	
	金額	構成比率	金額	構成比率	金額	構成比率
職員給与費	303,419,260	6.50%	279,102,812	6.00%	258,656,392	5.56%
動力費	134,916,275	2.89%	118,672,777	2.55%	104,782,736	2.25%
修繕費	115,019,303	2.47%	117,451,516	2.52%	134,198,413	2.89%
材料費	53,080	0.00%	345,725	0.01%	280,395	0.01%
薬品費	7,183,550	0.15%	7,538,940	0.16%	6,491,780	0.14%
減価償却費	1,378,996,693	29.56%	1,365,755,750	29.34%	1,374,829,611	29.57%
受水費	2,059,658,550	44.14%	2,068,761,600	44.45%	2,092,884,750	45.01%
委託料	223,119,534	4.78%	248,779,034	5.34%	282,714,636	6.08%
維持費	8,542,000	0.18%	11,508,000	0.25%	20,664,000	0.44%
支払利息	336,404,990	7.21%	319,976,509	6.87%	300,161,189	6.45%
その他の経費	75,733,824	1.62%	108,264,042	2.33%	72,384,754	1.56%
小計	4,643,047,059	99.51%	4,646,156,705	99.82%	4,648,048,656	99.96%
特別損失	22,678,848	0.49%	8,302,032	0.18%	1,994,579	0.04%
合計	4,665,725,907	100%	4,654,458,737	100%	4,650,043,235	100%

(単位:円)

平成29年度		平成30年度		対 基 準 年 度 比 率				
金 額	構 成 比 率	金 額	構 成 比 率	26年度	27年度	28年度	29年度	30年度
253,890,093	5.40%	244,768,103	5.18%	100%	92%	85%	84%	81%
116,482,291	2.48%	134,575,559	2.85%	100%	88%	78%	86%	100%
127,384,949	2.71%	160,459,376	3.39%	100%	102%	117%	111%	140%
133,710	0.00%	85,030	0.00%	100%	651%	528%	252%	160%
6,291,080	0.13%	6,352,230	0.13%	100%	105%	90%	88%	88%
1,383,717,860	29.43%	1,378,545,161	29.15%	100%	99%	100%	100%	100%
2,124,789,300	45.19%	2,137,338,900	45.19%	100%	100%	102%	103%	104%
293,003,228	6.23%	296,596,400	6.27%	100%	112%	127%	131%	133%
25,278,000	0.54%	14,494,000	0.31%	100%	135%	242%	296%	170%
280,458,398	5.97%	259,746,596	5.49%	100%	95%	89%	83%	77%
86,551,134	1.84%	92,210,143	1.95%	100%	143%	96%	114%	122%
4,697,980,043	99.92%	4,725,171,498	99.91%	100%	100%	100%	101%	102%
3,731,564	0.08%	4,136,420	0.09%	100%	37%	9%	16%	18%
4,701,711,607	100%	4,729,307,918	100%	100%	100%	100%	101%	101%

※ 対基準年度比率＝対象年度÷基準年度(平成26年度)×100

給水原価費用構成及び供給単価

給水原価費用構成

年 度 有収水量(m ³) 金 額 項 目	平成26年度		平成27年度	
	20,203,249		20,319,077	
	金 額	1m ³ 当り 給水原価	金 額	1m ³ 当り 給水原価
職 員 給 与 費	303,419,260	15.02	279,102,812	13.74
動 力 費	134,916,275	6.68	118,672,777	5.84
修 繕 費	115,019,303	5.69	117,451,516	5.78
材 料 費	53,080	0.00	345,725	0.02
薬 品 費	7,183,550	0.36	7,538,940	0.37
減 価 償 却 費	1,378,996,693	68.26	1,365,755,750	67.21
受 水 費	2,059,658,550	101.95	2,068,761,600	101.81
委 託 料	223,119,534	11.04	248,779,034	12.24
維 持 費	8,542,000	0.42	11,508,000	0.57
支 払 利 息	336,404,990	16.65	319,976,509	15.75
そ の 他 の 経 費	75,733,824	3.75	108,264,042	5.33
経 常 費 用	4,643,047,059	229.82	4,646,156,705	228.66
長 期 前 受 金 戻 入	△ 482,345,444	△ 23.88	△ 485,862,267	△ 23.91
給 水 原 価	4,160,701,615	205.94	4,160,294,438	204.75

供給単価

年 度 有収水量(m ³) 金 額 項 目	平成26年度		平成27年度	
	20,203,249		20,319,077	
	金 額	供給 単価	金 額	供給 単価
給 水 収 益	3,314,450,041	164.06	3,322,632,008	163.52

給水原価及び供給単価

年 度 項 目	平成26年度	平成27年度
給 給 単 価	164.06	163.52
給 水 原 価	205.94	204.75
差 引	△ 41.88	△ 41.23

(単位:円)

平成28年度		平成29年度		平成30年度	
20,723,389		21,305,441		21,593,336	
金 額	1m ³ 当り 給水原価	金 額	1m ³ 当り 給水原価	金 額	1m ³ 当り 給水原価
258,656,392	12.48	253,890,093	11.92	244,768,103	11.34
104,782,736	5.06	116,482,291	5.47	134,575,559	6.23
134,198,413	6.48	127,384,949	5.98	160,459,376	7.43
280,395	0.01	133,710	0.01	85,030	0.00
6,491,780	0.31	6,291,080	0.30	6,352,230	0.29
1,374,829,611	66.34	1,383,717,860	64.95	1,378,545,161	63.84
2,092,884,750	100.99	2,124,789,300	99.73	2,137,338,900	98.98
282,714,636	13.64	293,003,228	13.75	296,596,400	13.74
20,664,000	1.00	25,278,000	1.19	14,494,000	0.67
300,161,189	14.48	280,458,398	13.16	259,746,596	12.03
72,384,754	3.50	86,551,134	4.06	92,210,143	4.27
4,648,048,656	224.29	4,697,980,043	220.51	4,725,171,498	218.82
△ 481,564,110	△ 23.24	△ 470,558,996	△ 22.09	△ 491,123,270	△ 22.74
4,166,484,546	201.05	4,227,421,047	198.42	4,234,048,228	196.08

(単位:円、税抜き)

平成28年度		平成29年度		平成30年度	
20,723,389		21,305,441		21,593,336	
金 額	供給 単価	金 額	供給 単価	金 額	供給 単価
3,388,246,935	163.50	3,484,836,592	163.57	4,365,457,925	202.17

(単位:円/m³、税抜き)

平成28年度	平成29年度	平成30年度
163.50	163.57	202.17
201.05	198.42	196.08
△ 37.55	△ 34.85	6.09

項目別給水原価

項目 \ 年度	平成26年度			平成27年度		
	金額	構成比率	m ³ 当り原価	金額	構成比率	m ³ 当り原価
原水及び浄水費	2,073,990,774	49.85%	102.66	2,079,288,693	49.98%	102.33
配水及び給水費	469,467,126	11.28%	23.24	454,923,282	10.93%	22.39
業務費	229,566,513	5.52%	11.36	256,008,698	6.15%	12.60
総係費	149,507,013	3.59%	7.40	132,871,754	3.19%	6.54
減価償却費	1,378,996,693	33.14%	68.26	1,365,755,750	32.83%	67.21
資産減耗費	4,476,618	0.11%	0.22	36,414,507	0.88%	1.79
支払利息	336,404,990	8.08%	16.65	319,976,509	7.69%	15.75
雑支出	637,332	0.02%	0.03	917,512	0.02%	0.05
長期前受金戻入	△ 482,345,444	△ 11.59%	△ 23.88	△ 485,862,267	△ 11.67%	△ 23.91
合計	4,160,701,615	100%	205.94	4,160,294,438	100%	204.75

配水量・有収水量比較表

項目 \ 年度	平成26年度		平成27年度	
	水量	前年度対比	水量	前年度対比
配水量	22,022,929	99.09%	22,057,246	100.16%
有収水量	20,203,249	99.15%	20,319,077	100.57%
有収率	91.74%	-	92.12%	-

(単位:円)

平成28年度			平成29年度			平成30年度		
金額	構成比率	m ³ 当り原価	金額	構成比率	m ³ 当り原価	金額	構成比率	m ³ 当り原価
2,106,419,569	50.56%	101.64	2,134,350,438	50.49%	100.18	2,153,560,067	50.86%	99.73
502,516,897	12.06%	24.25	535,041,431	12.66%	25.11	530,759,892	12.54%	24.58
235,472,614	5.65%	11.36	243,111,919	5.75%	11.41	284,189,642	6.71%	13.16
127,764,042	3.06%	6.17	118,090,313	2.79%	5.54	106,329,116	2.51%	4.92
1,374,829,611	33.00%	66.34	1,383,717,860	32.73%	64.95	1,378,545,161	32.56%	63.84
164,528	0.01%	0.01	2,409,236	0.06%	0.11	11,464,196	0.27%	0.53
300,161,189	7.20%	14.48	280,458,398	6.63%	13.17	259,746,596	6.14%	12.03
720,206	0.02%	0.04	800,448	0.02%	0.04	576,828	0.01%	0.03
△ 481,564,110	△11.56%	△ 23.24	△ 470,558,996	△11.13%	△ 22.09	△ 491,123,270	△11.60%	△ 22.74
4,166,484,546	100%	201.05	4,227,421,047	100%	198.42	4,234,048,228	100%	196.08

(単位:m³)

平成28年度		平成29年度		平成30年度	
水量	前年度対比	水量	前年度対比	水量	前年度対比
22,562,173	102.29%	23,246,388	103.03%	23,517,475	101.17%
20,723,389	101.99%	21,305,441	102.81%	21,593,336	101.35%
91.85%	-	91.65%	-	91.82%	-

比較貸借対照表

資産の部

年 度 項 目	平成26年度		平成27年度		平成28年度	
	金 額	構成 比率	金 額	構成 比率	金 額	構成 比率
固定資産	35,364,849,025	91.79%	34,767,507,505	95.35%	34,232,143,307	95.88%
有形固定資産	35,361,889,608	91.78%	34,764,660,688	95.34%	34,229,409,090	95.87%
土地	2,141,123,510	5.56%	2,126,332,762	5.83%	2,126,332,762	5.96%
建物	2,960,471,159	7.68%	2,940,134,689	8.06%	2,940,134,689	8.23%
構築物	48,150,149,210	124.98%	48,920,676,704	134.17%	49,746,699,795	139.34%
機械及び装置	7,705,843,278	20.00%	7,717,133,028	21.17%	7,728,169,128	21.65%
車両運搬具	14,350,907	0.04%	14,350,907	0.04%	14,350,907	0.04%
工具器具及び備品	55,186,160	0.14%	55,186,160	0.15%	55,186,160	0.15%
建設仮勘定	—	—	—	—	—	—
減価償却累計額(△)	25,665,234,616	66.62%	27,009,153,562	74.08%	28,381,464,351	79.50%
無形固定資産	2,959,417	0.01%	2,846,817	0.01%	2,734,217	0.01%
電話加入権	238,317	0.00%	238,317	0.00%	238,317	0.00%
施設利用権	2,721,100	0.01%	2,608,500	0.01%	2,495,900	0.01%
流動資産	3,159,914,861	8.21%	1,693,026,140	4.65%	1,469,618,332	4.12%
現金預金	1,414,354,592	3.67%	1,046,609,828	2.87%	836,427,568	2.34%
未収金	639,340,494	1.66%	533,536,182	1.46%	526,161,209	1.47%
保管有価証券	1,000,600,000	2.60%	300,000	0.00%	300,000	0.00%
前払金	69,400,000	0.18%	76,170,000	0.21%	70,120,000	0.20%
前払費用	1,223,880	0.00%	1,265,730	0.00%	1,272,240	0.00%
貯蔵品	34,995,895	0.10%	35,144,400	0.11%	35,337,315	0.11%
資 産 合 計	38,524,763,886	100%	36,460,533,645	100%	35,701,761,639	100%

(単位:円)

平成29年度		平成30年度		対 基 準 年 度 比 率				
金 額	構 成 比 率	金 額	構 成 比 率	26年度	27年度	28年度	29年度	30年度
33,596,065,582	95.52%	33,471,958,637	94.37%	100%	98%	97%	95%	95%
33,593,443,965	95.51%	33,469,449,620	94.36%	100%	98%	97%	95%	95%
2,126,332,762	6.05%	2,126,778,559	6.00%	100%	99%	99%	99%	99%
2,942,035,689	8.36%	2,881,793,689	8.12%	100%	99%	99%	99%	97%
50,476,319,723	143.51%	51,606,119,238	145.50%	100%	102%	103%	105%	107%
7,739,696,328	22.01%	7,777,070,428	21.93%	100%	100%	100%	100%	101%
14,350,907	0.04%	14,350,907	0.04%	100%	100%	100%	100%	100%
55,246,160	0.16%	55,246,160	0.15%	100%	100%	100%	100%	100%
-	-	-	-	-	-	-	-	-
29,760,537,604	84.62%	30,991,909,361	87.38%	100%	105%	111%	116%	121%
2,621,617	0.01%	2,509,017	0.01%	100%	96%	92%	89%	85%
238,317	0.00%	238,317	0.00%	100%	100%	100%	100%	100%
2,383,300	0.01%	2,270,700	0.01%	100%	96%	92%	88%	83%
1,575,222,437	4.48%	1,996,914,492	5.63%	100%	54%	47%	50%	63%
868,540,568	2.47%	1,279,564,059	3.61%	100%	74%	59%	61%	90%
562,409,344	1.60%	621,402,968	1.75%	100%	83%	82%	88%	97%
300,000	0.00%	300,000	0.00%	100%	0%	0%	0%	0%
104,453,000	0.30%	55,650,000	0.16%	100%	110%	101%	151%	80%
1,278,750	0.00%	1,304,330	0.00%	100%	103%	104%	104%	107%
38,240,775	0.11%	38,693,135	0.11%	100%	100%	101%	109%	111%
35,171,288,019	100%	35,468,873,129	100%	100%	95%	93%	91%	92%

※ 対基準年度比率＝対象年度÷基準年度(平成26年度)×100

負債・資本の部

年 度 項 目	平成26年度		平成27年度		平成28年度	
	金 額	構 成 比 率	金 額	構 成 比 率	金 額	構 成 比 率
固定負債	15,140,769,110	39.30%	14,296,621,255	39.21%	13,606,505,926	38.11%
企業債	15,074,210,335	39.13%	14,230,062,480	39.03%	13,539,947,151	37.92%
引当金	66,558,775	0.17%	66,558,775	0.18%	66,558,775	0.19%
流動負債	2,622,333,885	6.80%	1,564,615,118	4.29%	1,544,104,013	4.33%
企業債	1,072,672,525	2.78%	1,093,247,855	3.00%	1,101,015,329	3.09%
未払金	489,907,468	1.27%	412,602,416	1.13%	364,194,741	1.02%
前受金	—	—	—	—	22,590,000	0.06%
預り有価証券	1,000,600,000	2.60%	300,000	0.00%	300,000	0.00%
引当金	28,626,000	0.07%	26,660,000	0.07%	19,303,000	0.06%
その他流動負債	30,527,892	0.08%	31,804,847	0.09%	36,700,943	0.10%
繰延収益	11,495,368,620	29.84%	11,388,624,724	31.24%	11,289,533,895	31.62%
長期前受金	22,185,233,182	57.59%	22,539,241,733	61.82%	22,919,144,264	64.19%
長期前受金収益化累計額(△)	10,689,864,562	27.75%	11,150,617,009	30.58%	11,629,610,369	32.57%
資本金	4,760,331,422	12.36%	4,760,331,422	13.05%	7,091,834,809	19.86%
自己資本金	—	—	—	—	—	—
借入資本金	—	—	—	—	—	—
固有資本金	325,741,237	0.85%	325,741,237	0.89%	325,741,237	0.91%
繰入資本金	1,189,754,634	3.09%	1,189,754,634	3.26%	1,189,754,634	3.33%
組入資本金	3,244,835,551	8.42%	3,244,835,551	8.90%	5,576,338,938	15.62%
剰余金	4,505,960,849	11.70%	4,450,341,126	12.21%	2,169,782,996	6.08%
資本剰余金	2,118,837,739	5.50%	2,118,837,739	5.81%	2,118,837,739	5.94%
国庫補助金	263,972,201	0.69%	263,972,201	0.73%	263,972,201	0.74%
茨城県補助金	—	—	—	—	—	—
工事負担金	1,611,615,708	4.18%	1,611,615,708	4.42%	1,611,615,708	4.52%
受贈財産評価額	110,718,021	0.29%	110,718,021	0.30%	110,718,021	0.31%
分担金	—	—	—	—	—	—
補償金	—	—	—	—	—	—
その他資本剰余金	132,531,809	0.34%	132,531,809	0.36%	132,531,809	0.37%
利益剰余金	2,387,123,110	6.20%	2,331,503,387	6.40%	50,945,257	0.14%
当年度未処分利益剰余金	2,387,123,110	—	2,331,503,387	—	50,945,257	—
当年度未処理欠損金(△)	—	—	—	—	—	—
うち当年度純利益	—	—	—	—	50,945,257	—
うち当年度純損失(△)	38,919,745	—	55,619,723	—	—	—
負債・資本合計	38,524,763,886	100%	36,460,533,645	100%	35,701,761,639	100%

(単位:円)

平成29年度		平成30年度		対基準年度比率				
金額	構成比率	金額	構成比率	26年度	27年度	28年度	29年度	30年度
12,862,012,437	36.57%	12,185,294,160	34.36%	100%	94%	90%	85%	80%
12,795,453,662	36.38%	12,118,735,385	34.17%	100%	94%	90%	85%	80%
66,558,775	0.19%	66,558,775	0.19%	100%	100%	100%	100%	100%
1,772,076,634	5.04%	1,930,230,793	5.44%	100%	60%	59%	68%	74%
1,100,993,489	3.13%	1,069,018,277	3.01%	100%	102%	103%	103%	100%
580,129,907	1.65%	796,865,713	2.25%	100%	84%	74%	118%	163%
34,200,000	0.10%	-	-	-	-	-	-	-
300,000	0.00%	300,000	0.00%	100%	0%	0%	0%	0%
18,697,000	0.05%	19,076,000	0.05%	100%	93%	67%	65%	67%
37,756,238	0.11%	44,970,803	0.13%	100%	104%	120%	124%	147%
11,158,656,557	31.73%	11,202,753,895	31.59%	100%	99%	98%	97%	97%
23,255,229,837	66.12%	23,787,327,037	67.07%	100%	102%	103%	105%	107%
12,096,573,280	34.39%	12,584,573,142	35.48%	100%	104%	109%	113%	118%
7,091,834,809	20.16%	7,288,970,239	20.55%	100%	100%	149%	149%	153%
-	-	-	-	-	-	-	-	-
-	-	-	-	-	-	-	-	-
325,741,237	0.93%	325,741,237	0.92%	100%	100%	100%	100%	100%
1,189,754,634	3.38%	1,386,890,064	3.91%	100%	100%	100%	100%	117%
5,576,338,938	15.85%	5,576,338,938	15.72%	100%	100%	172%	172%	172%
2,286,707,582	6.50%	2,861,624,042	8.06%	100%	99%	48%	51%	64%
2,118,837,739	6.02%	2,118,837,739	5.97%	100%	100%	100%	100%	100%
263,972,201	0.75%	263,972,201	0.75%	100%	100%	100%	100%	100%
-	-	-	-	-	-	-	-	-
1,611,615,708	4.58%	1,611,615,708	4.54%	100%	100%	100%	100%	100%
110,718,021	0.31%	110,718,021	0.31%	100%	100%	100%	100%	100%
-	-	-	-	-	-	-	-	-
-	-	-	-	-	-	-	-	-
132,531,809	0.38%	132,531,809	0.37%	100%	100%	100%	100%	100%
167,869,843	0.48%	742,786,303	2.09%	100%	98%	2%	7%	31%
167,869,843	-	742,786,303	-	-	-	-	-	-
-	-	-	-	-	-	-	-	-
116,924,586	-	574,916,460	-	-	-	-	-	-
-	-	-	-	100%	143%	-	-	-
35,171,288,019	100%	35,468,873,129	100%	100%	95%	93%	91%	92%

※ 対基準年度比率=対象年度÷基準年度(平成26年度)×100

固定資産明細

有形固定資産明細書

資産の種類	年度当初現在高 a	当年度増加額 b	当年度減少額 c	年度末現在高 d=a+b-c
土地	2,126,332,762	445,797	0	2,126,778,559
建物	2,942,035,689	88,590,000	148,832,000	2,881,793,689
構築物	50,476,319,723	1,129,799,515	0	51,606,119,238
機械及び装置	7,739,696,328	47,067,100	9,693,000	7,777,070,428
車両運搬具	14,350,907	0	0	14,350,907
工具器具及び備品	55,246,160	0	0	55,246,160
小計	63,353,981,569	1,265,902,412	158,525,000	64,461,358,981
建設仮勘定	0	1,196,958,776	1,196,958,776	0
合計	63,353,981,569	2,462,861,188	1,355,483,776	64,461,358,981

無形固定資産明細書

資産の種類	年度当初現在高 a	当年度増加額 b	当年度減少額 c	当年度減価償却高 d
施設利用権	2,383,300	0	0	112,600
電話加入権	238,317	0	0	0
合計	2,621,617	0	0	112,600

(単位:円)

減価償却累計額			累 計 h=e+f-g	年度末償却未済高 d-h
年度当初現在高 e	当年度増加額 f	当年度減少額 g		
0	0	0	0	2,126,778,559
1,283,419,560	47,139,958	141,390,400	1,189,169,118	1,692,624,571
22,453,304,459	1,115,434,274	0	23,568,738,733	28,037,380,505
5,957,893,961	215,824,749	5,670,404	6,168,048,306	1,609,022,122
13,633,361	0	0	13,633,361	717,546
52,286,263	33,580	0	52,319,843	2,926,317
29,760,537,604	1,378,432,561	147,060,804	30,991,909,361	33,469,449,620
0	0	0	0	0
29,760,537,604	1,378,432,561	147,060,804	30,991,909,361	33,469,449,620

(単位:円)

年度末現在高 a+b-c-d
2,270,700
238,317
2,509,017

資本的収支明細

項 目	年 度	
	平成26年度	平成27年度
負 担 金	33,658,588	15,530,400
	33,658,588	15,530,400
企 業 債	350,000,000	249,100,000
	350,000,000	249,100,000
国庫補助金	204,025,000	125,086,000
	204,025,000	125,086,000
分 担 金	215,235,560	123,627,600
	215,235,560	123,627,600
固定資産売却代金	0	17,040,000
	0	17,522,904
出 資 金	0	0
	0	0
資本的收入合計	802,919,148	530,384,000
	802,919,148	530,866,904
工 事 費	785,261,857	527,115,000
	845,873,490	569,284,200
事 務 費	50,312,454	48,116,094
	50,432,885	48,231,436
営業設備費	7,703,550	12,489,750
	8,319,834	13,488,930
委 託 費	70,740,000	105,780,000
	76,399,200	114,242,400
企業債償還金	1,053,726,660	1,072,672,525
	1,053,726,660	1,072,672,525
資本的支出合計	1,967,744,521	1,766,173,369
	2,034,752,069	1,817,919,491
収 支 差 引	△ 1,164,825,373	△ 1,235,789,369
	△ 1,231,832,921	△ 1,287,052,587

注:上段は消費税抜き、下段は消費税込み

(単位:円)

平成28年度	平成29年度	平成30年度
54,775,656	163,493,208	26,418,744
54,775,656	163,493,208	26,418,744
410,900,000	356,500,000	392,300,000
410,900,000	356,500,000	392,300,000
151,941,000	74,034,000	324,079,000
151,941,000	74,034,000	324,079,000
140,976,000	71,431,200	153,180,800
140,976,000	71,431,200	153,180,800
0	0	0
0	0	0
0	0	197,135,430
0	0	197,135,430
758,592,656	665,458,408	1,093,113,974
758,592,656	665,458,408	1,093,113,974
674,940,000	561,421,000	998,590,000
728,935,200	606,334,680	1,078,477,200
36,652,461	36,500,721	41,114,676
36,796,261	36,650,328	41,300,179
11,036,100	10,156,200	9,142,897
11,918,988	10,968,696	9,838,665
56,840,000	88,753,000	148,557,000
61,387,200	95,853,240	160,441,560
1,093,247,855	1,101,015,329	1,100,993,489
1,093,247,855	1,101,015,329	1,100,993,489
1,872,716,416	1,797,846,250	2,298,398,062
1,932,285,504	1,850,822,273	2,391,051,093
△ 1,114,123,760	△ 1,132,387,842	△ 1,205,284,088
△ 1,173,692,848	△ 1,185,363,865	△ 1,297,937,119

企業債明細

種 類	借 入 年 月 日	発 行 総 額	償 還 高		
			当年度償還高	償還高累計	
証書番号等					
財 政 融 資 資 金	63016	H1.3.27	109,700,000	7,351,619	109,700,000
	04015	H5.3.25	833,400,000	44,972,400	632,594,979
	04017	H5.3.25	178,000,000	9,605,337	135,111,478
	05019	H6.3.23	611,000,000	30,436,122	441,154,564
	06013	H7.3.27	228,400,000	11,400,796	147,807,227
	07022	H8.3.25	115,600,000	5,314,567	72,930,217
	08021	H9.3.25	76,500,000	3,352,198	46,046,139
	05020	H10.3.1	114,900,000	5,723,585	82,960,164
	06014	H10.3.1	74,400,000	3,713,744	48,147,362
	06016	H10.3.1	26,100,000	1,302,805	16,890,406
	07023	H10.3.1	152,800,000	6,967,502	97,424,464
	07025	H10.3.1	256,200,000	11,682,422	163,351,749
	08025	H10.3.1	7,100,000	311,119	4,273,562
	63017	H10.3.25	580,824,917	42,836,417	580,824,917
	04016	H10.3.25	62,100,000	3,351,075	47,137,206
	04018	H10.3.25	293,300,000	15,827,220	222,630,318
	08022	H10.3.25	202,900,000	8,845,219	123,275,991
	09022	H10.3.25	215,100,000	9,057,361	124,476,899
	09021	H10.3.25	249,000,000	10,484,810	144,094,597
	10024	H11.3.25	204,800,000	8,445,368	109,892,708
	11023	H12.11.30	500,000,000	19,982,492	237,525,290
	12020	H14.3.25	784,500,000	30,322,041	323,530,353
	13011	H14.3.25	194,200,000	7,506,106	80,088,711
	14008	H15.7.30	6,700,000	258,604	2,642,790
	14009	H16.1.30	529,500,000	20,084,006	193,958,216
	15007	H16.7.30	27,600,000	1,012,694	9,117,437
	15013	H17.3.25	1,790,100,000	65,122,353	539,900,378
	16003	H17.3.25	51,900,000	1,888,079	15,653,222
	16005	H17.10.31	886,100,000	31,900,626	251,048,869
	17001	H18.3.27	113,500,000	4,043,673	30,102,960
	17002	H18.3.27	20,800,000	741,043	5,516,665
	18002	H19.3.26	63,000,000	2,198,103	14,464,626
	19002	H20.3.25	55,200,000	1,886,140	10,747,810
20002	H21.3.25	37,300,000	1,270,683	6,119,799	
21002	H22.3.25	41,800,000	1,369,828	5,311,723	
22002	H23.3.25	39,600,000	1,298,967	3,824,358	
小 計		9,733,924,917	431,867,124	5,080,278,154	
地 方 公 共 団 体 金 融 機 構 資 金	05-010-0779-1	H6.3.23	261,800,000	14,820,116	213,935,720
	07-010-1201-1	H8.3.22	19,300,000	995,293	13,812,485
	07-010-1202-1	H8.3.22	57,800,000	2,973,977	41,427,787
	08-010-0912-1	H9.3.26	12,700,000	626,188	8,539,501
	08-010-0913-1	H9.3.26	38,200,000	1,880,014	25,730,918
	09-010-3355-1	H10.3.25	41,500,000	1,948,790	26,596,503
	09-010-3356-1	H10.3.25	124,500,000	5,837,552	79,947,103
	05-010-0755-2	H10.6.1	49,300,000	2,790,801	40,286,596
	08-010-0876-2	H10.6.1	50,000,000	2,460,751	33,679,208
	09-010-3315-2	H10.6.1	41,400,000	1,941,162	26,584,820
	10-010-0942-1	H11.3.24	136,500,000	6,258,367	81,435,047
	11-010-1052-1	H12.3.22	308,600,000	13,841,280	170,813,815
	12-010-0526-1	H12.11.30	24,800,000	1,101,973	13,098,793
	12-010-0941-1	H13.3.22	626,800,000	27,539,799	325,016,886
13-010-0646-1	H14.3.22	615,100,000	26,463,880	282,364,522	

(単位：円)

未償還残高	発行 価格	利率 %	償還終期	備 考
0	—	4.85	H31.3.25	
200,805,021	—	4.40	R5.3.25	
42,888,522	—	4.40	R5.3.25	特別地方債
169,845,436	—	3.65	R6.3.1	
80,592,773	—	4.65	R7.3.1	
42,669,783	—	3.40	R8.3.1	
30,453,861	—	2.80	R9.3.1	
31,939,836	—	3.65	R6.3.1	旧つくば市水道事務所継承分
26,252,638	—	4.65	R7.3.1	同上
9,209,594	—	4.65	R7.3.1	同上
55,375,536	—	3.15	R8.3.1	同上
92,848,251	—	3.15	R8.3.1	同上
2,826,438	—	2.80	R9.3.1	同上
0	—	4.85	H31.3.25	同上
14,962,794	—	4.40	R5.3.25	同上
70,669,682	—	4.40	R5.3.25	同上
79,624,009	—	2.60	R9.3.25	同上
90,623,101	—	2.10	R10.3.1	同上
104,905,403	—	2.10	R10.3.1	
94,907,292	—	2.10	R11.3.1	
262,474,710	—	2.10	R12.9.25	
460,969,647	—	2.20	R14.3.1	
114,111,289	—	2.20	R14.3.1	
4,057,210	—	1.50	R15.3.25	
335,541,784	—	1.80	R15.9.25	
18,482,563	—	2.40	R16.3.25	
1,250,199,622	—	2.10	R17.3.1	
36,246,778	—	2.10	R17.3.1	
635,051,131	—	2.10	R17.9.25	
83,397,040	—	2.10	R18.3.1	
15,283,335	—	2.10	R18.3.1	
48,535,374	—	2.10	R19.3.1	
44,452,190	—	2.10	R20.3.1	
31,180,201	—	1.90	R21.3.1	
36,488,277	—	2.10	R22.3.1	
35,775,642	—	1.90	R23.3.1	
4,653,646,763				
47,864,280	—	3.70	R4.3.20	
5,487,515	—	3.25	R6.3.20	
16,372,213	—	3.20	R6.3.20	
4,160,499	—	2.90	R7.3.20	
12,469,082	—	2.85	R7.3.20	
14,903,497	—	2.20	R8.3.20	
44,552,897	—	2.15	R8.3.20	
9,013,404	—	3.70	R4.3.20	旧つくば市水道事務所継承分
16,320,792	—	2.85	R7.3.20	同上
14,815,180	—	2.15	R8.3.20	同上
55,064,953	—	2.10	R9.3.20	
137,786,185	—	2.00	R10.3.20	
11,701,207	—	2.10	R10.9.20	
301,783,114	—	1.65	R11.3.20	
332,735,478	—	2.20	R12.3.20	

種 類		借 入 年 月 日	発 行 総 額	償 還 高	
証書番号等				当年度償還高	償還高累計
地 方 公 共 団 体 金 融 機 構 資 金	13-010-0925-1	H14.3.22	194,200,000	8,355,203	89,148,414
	14-010-0689-0	H15.3.25	772,100,000	33,015,286	340,670,486
	14-010-0690-0	H15.3.25	13,200,000	564,437	5,824,181
	15-010-0342-0	H16.1.30	255,900,000	10,754,872	103,863,539
	15-010-1418-0	H16.3.30	2,451,800,000	101,840,520	936,707,797
	15-010-1419-0	H16.3.30	41,400,000	1,719,634	15,816,830
	16-010-1043-0	H17.3.30	246,200,000	9,958,195	82,558,951
	16-010-1216-0	H17.3.30	1,205,100,000	48,743,380	404,109,629
	16-010-1217-0	H17.3.30	100,100,000	4,048,803	33,566,819
	17-010-0186-0	H17.10.28	18,100,000	727,652	5,747,024
	17-010-0187-0	H17.10.28	490,500,000	19,718,970	155,741,139
	17-010-0983-0	H18.3.30	135,100,000	5,377,485	40,167,146
	17-010-0984-0	H18.3.30	24,700,000	983,153	7,343,662
	18-011-0249-0	H18.7.28	108,000,000	9,601,650	108,000,000
	18-010-0936-0	H19.3.29	70,000,000	2,715,472	17,869,172
	19-010-0915-0	H20.3.28	45,000,000	1,715,423	9,786,820
	20-010-0871-0	H21.3.30	34,700,000	1,311,299	6,315,414
	21-010-0879-0	H22.3.30	30,200,000	989,684	3,837,657
	22-010-0672-0	H23.3.30	32,400,000	1,062,792	3,129,021
	23-010-0612-0	H24.3.29	460,900,000	15,190,284	30,125,589
	24-010-0550-0	H25.3.28	30,100,000	1,000,522	1,000,522
	24-010-0641-0	H25.3.28	500,000,000	16,619,958	16,619,958
	25-011-1655-0	H25.9.20	49,700,000	5,237,629	28,485,961
	25-011-1656-0	H25.9.20	74,400,000	7,840,635	42,642,968
	25-011-1658-0	H25.9.20	11,700,000	1,567,754	8,545,635
	25-011-1659-0	H25.9.20	157,700,000	21,131,181	115,183,472
	25-011-1660-0	H25.9.20	16,200,000	1,707,235	9,285,163
	25-011-1661-0	H25.9.20	24,200,000	2,550,314	13,870,428
	25-010-0667-0	H26.3.27	325,000,000	0	0
	26-010-00621-0	H27.3.26	350,000,000	0	0
	27-010-00677-0	H28.3.30	249,100,000	0	0
28-010-00176-0	H29.1.11	202,900,000	0	0	
28-010-00649-0	H29.3.30	208,000,000	0	0	
29-010-00151-0	H29.10.5	49,700,000	0	0	
29-010-00778-0	H30.3.29	306,800,000	0	0	
30-010-00193-0	H31.2.27	108,700,000	0	0	
30-010-00593-0	H31.3.28	283,600,000	0	0	
	小 計		12,085,700,000	447,529,365	4,019,233,101
民 間 等 資 金	つくば市農業協同組合	H20.9.22	24,600,000	2,351,000	24,600,000
	つくば市農業協同組合	H20.9.22	159,300,000	13,852,000	145,446,000
	(株)足利銀行	H23.3.25	567,000,000	56,700,000	453,600,000
	(株)足利銀行	H24.3.26	422,800,000	52,850,000	369,950,000
	(株)足利銀行	H25.3.25	862,600,000	95,844,000	575,064,000
	小 計		2,036,300,000	221,597,000	1,568,660,000
合 計			23,855,924,917	1,100,993,489	10,668,171,255

(単位：円)

未償還残高	発行 価格	利率 %	償還終期	備 考
105,051,586	—	2.20	R12.3.20	
431,429,514	—	1.30	R13.3.20	
7,375,819	—	1.30	R13.3.20	
152,036,461	—	1.80	R13.9.20	
1,515,092,203	—	1.90	R14.3.20	
25,583,170	—	1.90	R14.3.20	
163,641,049	—	2.10	R15.3.20	
800,990,371	—	2.10	R15.3.20	
66,533,181	—	2.10	R15.3.20	
12,352,976	—	2.00	R15.9.20	
334,758,861	—	2.00	R15.9.20	
94,932,854	—	2.00	R16.3.20	
17,356,338	—	2.00	R16.3.20	
0	—	2.50	H31.3.20	上水道高料金対策借換債
52,130,828	—	2.10	R17.3.20	
35,213,180	—	2.05	R18.3.20	
28,384,586	—	1.90	R19.3.20	
26,362,343	—	2.10	R22.3.20	
29,270,979	—	1.90	R23.3.20	
430,774,411	—	1.70	R24.3.20	
29,099,478	—	1.50	R25.3.20	
483,380,042	—	1.50	R25.3.20	
21,214,039	—	0.50	R5.3.20	特定被災地方公共団体借換債
31,757,032	—	0.50	R5.3.20	同上
3,154,365	—	0.40	R3.3.20	同上
42,516,528	—	0.40	R3.3.20	同上
6,914,837	—	0.50	R5.3.20	同上
10,329,572	—	0.50	R5.3.20	同上
325,000,000	—	1.40	R26.3.20	
350,000,000	—	1.20	R27.3.20	
249,100,000	—	0.50	R28.3.20	
202,900,000	—	0.50	R28.9.20	
208,000,000	—	0.60	R29.3.20	
49,700,000	—	0.50	R29.9.20	
306,800,000	—	0.60	R30.3.20	
108,700,000	—	0.40	R30.9.20	
283,600,000	—	0.50	R31.3.20	
8,066,466,899				
0	—	1.38	H31.3.10	補償金免除繰上償還借換債
13,854,000	—	1.40	R2.3.10	同上
113,400,000	—	1.02	R3.3.10	同上
52,850,000	—	0.51	R2.3.10	同上
287,536,000	—	0.375	R4.3.10	同上
467,640,000				
13,187,753,662				

財務分析

財務分析表

分析項目	平成30年度	平成29年度	備 考	
1 自己資本 構成比率	60.2	58.4	$\frac{\text{資本金} + \text{剰余金} + \text{繰延収益}}{\text{負債} \cdot \text{資本合計}} \times 100$	
2 固定資産対 長期資本比率	99.8	100.6	$\frac{\text{固定資産}}{\text{資本金} + \text{剰余金} + \text{固定負債} + \text{繰延収益}} \times 100$	
3 流動比率	103.5	88.9	$\frac{\text{流動資産}}{\text{流動負債}} \times 100$	
4 総収益対 総費用比率	112.2	102.5	$\frac{\text{総収益}}{\text{総費用}} \times 100$	
5 営業収益対 営業費用比率	107.3	89.0	$\frac{\text{営業収益}}{\text{営業費用}} \times 100$	
6 企業債償還元金 対減価償却費比率	124.1	120.6	$\frac{\text{企業債償還元金}}{\text{当年度減価償却費} - \text{長期前受金戻入}} \times 100$	
7 固定資産 構成比率	94.4	95.5	$\frac{\text{固定資産}}{\text{固定資産} + \text{流動資産}} \times 100$	
8 固定比率	156.8	163.6	$\frac{\text{固定資産}}{\text{資本金} + \text{剰余金} + \text{繰延収益}} \times 100$	
料金収入に 対する比率	9 企業債 償還元金	25.2	31.6	$\frac{\text{企業債償還元金}}{\text{料金収入}} \times 100$
	10 企業債利息	6.0	8.0	$\frac{\text{企業債利息}}{\text{料金収入}} \times 100$
	11 企業債元利 償還金	31.2	39.6	$\frac{\text{企業債元利償還額}}{\text{料金収入}} \times 100$
	12 職員給与費	5.6	7.3	$\frac{\text{職員給与費}}{\text{料金収入}} \times 100$

※「水道事業経営指標(平成29年度) 総務省編」に掲載された計算式に基づき算出

経営分析

経営分析表

分析項目	平成30年度	平成29年度	備考
1 負荷率	89.8	90.0	$\frac{\text{一日平均配水量}}{\text{一日最大配水量}} \%$
2 施設利用率	62.3	61.6	$\frac{\text{一日平均配水量}}{\text{配水能力}} \%$
3 最大稼働率	69.4	68.4	$\frac{\text{一日最大配水量}}{\text{配水能力}} \%$
4 配水管使用効率	16.7	17.2	$\frac{\text{年間総配水量}}{\text{導送配水管延長}} \text{ m}^3/\text{m}$
5 固定資産 使用効率	7.0	6.9	$\frac{\text{年間総配水量}}{\text{有形固定資産}} \text{ m}^3/\text{万円}$
6 供給単価	202.2	163.6	$\frac{\text{給水収益}}{\text{年間総有収水量}} \text{ 円}/\text{m}^3$
7 給水原価	196.1	198.4	$\frac{\text{経常費用} - \text{長期前受金戻入}}{\text{年間総有収水量}} \text{ 円}/\text{m}^3$
8 職員一人当たり 給水人口	7,932	7,455	$\frac{\text{給水人口}}{\text{損益勘定所属職員数}} \text{ 人}$
9 職員一人当たり 営業収益	184,227	145,531	$\frac{\text{営業収益}}{\text{損益勘定所属職員数}} \text{ 千円}$

※「水道事業経営指標(平成29年度) 総務省編」に掲載された計算式に基づき算出

附 属

つくば市水道事業のあゆみ

西暦	元号	水道事業の変遷
1958年	昭和33年 7月 7月	筑波町小田地区簡易水道事業創設認可 筑波町北条地区簡易水道事業創設認可
1959年	昭和34年 2月 8月	筑波町北条地区簡易水道事業変更認可(北条地区全域に 拡張) 筑波町沼田・国松地区簡易水道事業創設認可
1962年	昭和37年 6月	筑波町田中・安森地区簡易水道事業創設認可
1963年	昭和38年 5月	桜村西・中地区簡易水道事業創設認可
1965年	昭和40年 3月 4月	筑波町筑波地区簡易水道事業創設認可 桜村南地区簡易水道事業創設認可
1971年	昭和46年 9月	筑波町沼田・国松地区簡易水道事業変更認可(臼井、神郡地 区の編入)
1972年	昭和47年 9月	筑南水道企業団創設認可
1973年	昭和48年 1月 2月 10月	桜村西・中地区簡易水道事業変更認可(水源の廃止・新設) 筑波町筑波地区簡易水道事業変更認可(浄水施設の変更等) 筑南水道企業団中央配水場稼働
1974年	昭和49年 7月	筑南水道企業団吾妻庁舎完成
1976年	昭和51年 9月	桜村西・中地区簡易水道事業変更認可(浄水施設の変更等)
1977年	昭和52年 2月 4月 11月	筑波町沼田地区簡易水道事業変更認可(大貫地区の編入) 桜村南地区簡易水道事業変更認可(水源の新設) 筑南水道企業団中央配水場へ茨城県南水道用水供給事業 (茨城県企業局県南水道事務所)から表流水を含め給水
1978年	昭和53年 6月	桜村西・中地区簡易水道事業変更認可(水源の新設)
1980年	昭和55年 7月	筑波町小田地区簡易水道事業変更認可(浄水施設の変更等)
1981年	昭和56年 4月	筑波町北条地区簡易水道事業変更認可(配水施設の拡張等)
1982年	昭和57年 4月	筑波町田中・安森地区簡易水道事業変更認可(施設の変更等)
1983年	昭和58年 1月 7月	荃崎村が町制施行により荃崎町へ 筑南水道企業団第1期拡張変更認可(つくば北部・西部工業 団地を編入)
1984年	昭和59年 12月	筑南水道企業団第2期拡張変更認可(研究学園周辺地区の 一部を編入)
1985年	昭和60年 3月	国際科学技術博覧会開催
1986年	昭和61年 3月 3月	桜村西・中地区簡易水道事業及び南地区簡易水道事業を廃 止し、桜村水道事業創設認可(筑南水道企業団から分水開始) 筑波町北条地区簡易水道事業、小田地区簡易水道事業、 沼田・国松地区簡易水道事業、筑波地区簡易水道事業を廃止 し、筑波町東地区水道事業創設認可
1987年	昭和62年 4月 11月	筑南水道企業団第3期拡張変更認可(手子生・大砂工業団地、 一部周辺地区を編入) つくば市誕生(大穂町、豊里町、谷田部町、桜村の合併)
1988年	昭和63年 1月 6月	つくば市に筑波町が編入合併 筑南水道企業団第4期拡張変更認可(荃崎町全域、つくば市 の一部を編入)

西暦	元号	水道事業の変遷
1990年	平成2年 12月	筑南水道企業団第4期拡張[計画変更]変更認可(つくば市の一部を編入)
1994年	平成6年 10月	筑南水道企業団春日庁舎完成
1995年	平成7年 3月	つくば市安食地区簡易水道事業創設認可
1998年	平成10年 2月	つくば市桜地区水道事業、東地区水道事業、田中・安森地区簡易水道事業、安食地区簡易水道事業を廃止し、筑南水道企業団へ統合
	4月	筑南水道企業団第5期拡張変更認可(給水区域をつくば市、荃崎町全域に)
2000年	平成12年 3月	災害用水道資材倉庫完成
2002年	平成14年 11月	つくば市水道事業創設認可(筑南水道企業団消滅)
	11月	荃崎町が編入合併によりつくば市水道部が発足
	11月	コンビニ料金収納開始
	11月	3階直結給水・10階直結増圧給水方式で一部地区を除き給水
2003年	平成15年 11月	茨城県南広域水道用水供給事業からの送水管が2条化
2005年	平成17年 10月	下水道料金の徴収業務受託
2006年	平成18年 2月	葛城配水場稼働
2007年	平成19年 1月	南部配水場稼働
	4月	民間委託により「水道お客様センター」の開設
	4月	第三者委託により浄・配水場施設の管理を全面委託
2008年	平成20年 4月	つくば市下水道事務所と統合(つくば市上下水道部へ名称変更)
2009年	平成21年 6月	中央配水場配水池及び管理棟耐震補強工事
2010年	平成22年 5月	つくば市役所新庁舎において執務開始
2011年	平成23年 3月	東日本大震災発生(つくば市 震度6弱)
		茨城県南広域水道用水供給事業からの送水停止により市内全域断水
2012年	平成24年 5月	北条地区竜巻による停電で山口地区一部断水
2013年	平成25年 3月	君島配水場沼田系配水ポンプ更新工事
	11月	市長からの諮問で、上下水道審議会による審議開始
2014年	平成26年 7月	中央配水場着水井及び流入管耐震化工事
2015年	平成27年 11月	上下水道審議会の終結により、提出された答申を受理
2016年	平成28年 3月	並木公舎売却
2018年	平成30年 4月	水道料金の改定及び加入金の徴収範囲の拡大
2019年	平成31年 3月	春日庁舎空調設備改良工事

水道料金の推移

創設～S51.10

口径	基本水量	基本料金	超過料金
13mm	15m ³	630円	1m ³ 45円
20mm	50m ³	2,200円	
25mm	80m ³	3,600円	
30mm	100m ³	4,500円	
40mm	300m ³	13,500円	
50mm	400m ³	19,200円	
75mm	800m ³	40,000円	
100mm	1,500m ³	79,500円	
150mm	3,500m ³	220,500円	
200mm	5,000m ³	315,000円	
工事用等			1m ³ 150円

S51.11～S53.3

口径	基本水量	基本料金	超過料金
13mm	15m ³	630円	1m ³ 45円
20mm	20m ³	900円	
25mm	80m ³	3,600円	
30mm	100m ³	4,500円	
40mm	300m ³	13,500円	
50mm	400m ³	19,200円	
75mm	800m ³	40,000円	
100mm	1,500m ³	79,500円	
150mm	3,500m ³	220,500円	
200mm	5,000m ³	315,000円	
工事用等			1m ³ 150円

S53.4～S56.3

口径	基本料金	水量料金			
		水量	1m ³ につき金額		
13mm	400円	1m ³ ～10m ³	20円		
20mm	600円				
25mm	1,600円				
30mm	2,800円				
40mm	5,800円				
50mm	11,000円				
75mm	28,000円			101m ³ ～	115円
100mm	60,000円				
150mm	150,000円				
200mm	280,000円				
400mm	700,000円				
工事用等		1m ³ 300円			
生活専用集合住宅		1m ³ 60円			

S56.4～S58.3

口径	基本料金	水量料金			
		水量	1m ³ につき金額		
13mm	400円	1m ³ ～10m ³	30円		
20mm	600円				
25mm	1,600円				
30mm	2,800円				
40mm	5,800円				
50mm	11,000円				
75mm	28,000円			101m ³ ～500m ³	130円
100mm	60,000円				
150mm	150,000円				
200mm	280,000円				
400mm	700,000円	501m ³ ～	150円		
工事用等		1m ³ 450円			
分水		1m ³ 100円			
生活専用集合住宅		1m ³ 80円			

S58.4～H1.3

口径	基本水量	基本料金	従量料金	
			水量	1m ³ につき金額
13mm	10m ³	1,100円	1m ³ ～20m ³ (11m ³ ～20m ³)	110円 (110円)
20mm	10m ³	1,400円		
25mm	10m ³	2,300円		
30mm		3,000円	21m ³ ～40m ³	130円
40mm		6,500円		
50mm		14,000円	41m ³ ～100m ³	150円
75mm		36,000円	101m ³ ～500m ³	170円
100mm		80,000円	501m ³ ～	200円
150mm		200,000円		
200mm		380,000円		
400mm		960,000円		
生活専用集合住宅	上記に準じる。		1m ³	115円
	工事用等		1m ³	450円
	分水		1m ³	140円

H 1.4～H9.3

消費税法の施行に伴い、料金に3%の消費税相当額を加算

H 9.4～H16.3

消費税法の改正に伴い、料金に5%の消費税相当額を加算

H 10.4

分水の項目を削除

H14. 11～H16.3

共同住宅における共用水栓で、使用水量が1月10m³までの場合の料金表を追加

口径	基本料金	従量料金
13mm	600円	使用水量1m ³ につき50円
20mm	900円	
25mm	1,800円	

H16.4～H26.3

料金を税込み表示に改め、口径400mmの項目を削除

口径	基本水量	基本料金	従量料金	
			水量	1m ³ につき金額
13mm	10m ³	1,155円	1m ³ ～20m ³ (11m ³ ～20m ³)	115円50銭 (115円50銭)
20mm	10m ³	1,470円		
25mm	10m ³	2,415円		
30mm	/	3,150円	21m ³ ～40m ³	136円50銭
40mm		6,825円		
50mm		14,700円	41m ³ ～100m ³	157円50銭
75mm		37,800円	101m ³ ～500m ³	178円50銭
100mm		84,000円	501m ³ ～	210円
150mm		210,000円		
200mm		399,000円		
200mmを超えるもの			管理者が別に定める額	
生活専用集合住宅	上記に準じる。		使用水量1m ³ につき120円75銭	
臨時用	使用水量1m ³ につき472円50銭			

備考 「臨時用」とは、工事その他の理由により一時的に水道を使用する場合をいう。

共同住宅において当該共同住宅の居住者が共用する水栓の料金は、使用水量が1月で10m³までの場合に限り、上記表にかかわらず、下記表のとおりとする。

口径	基本料金	従量料金
13mm	630円	使用水量1m ³ につき52円50銭
20mm	945円	
25mm	1,890円	

H26.4～H30.3

消費税法の改正に伴い改正

口径	基本水量	基本料金	従量料金	
			水量	1m ³ につき金額
13mm	10m ³	1,188円	1m ³ ～20m ³ (11m ³ ～20m ³)	118円80銭 (118円80銭)
20mm	10m ³	1,512円		
25mm	10m ³	2,484円		
30mm	/	3,240円	21m ³ ～40m ³	140円40銭
40mm		7,020円		
50mm		15,120円	41m ³ ～100m ³	162円
75mm		38,880円	101m ³ ～500m ³	183円60銭
100mm		86,400円	501m ³ ～	216円
150mm		216,000円		
200mm		410,400円		
200mmを超えるもの			管理者が別に定める額	
生活専用集合住宅	上記に準じる。		使用水量1m ³ につき124円20銭	
臨時用	使用水量1m ³ につき486円			

備考 「臨時用」とは、工事その他の理由により一時的に水道を使用する場合をいう。

共同住宅において当該共同住宅の居住者が共用する水栓の料金は、使用水量が1月で10m³までの場合に限り、上記表にかかわらず、下記表のとおりとする。

口径	基本料金	従量料金
13mm	648円	使用水量1m ³ につき54円
20mm	972円	
25mm	1,944円	

H30.4～

料金改定

口径	基本水量	基本料金	従量料金	
			水量	1m ³ につき金額
13mm	10m ³	1,296円	1m ³ ～20m ³ (11m ³ ～20m ³)	151円20銭 (151円20銭)
20mm	10m ³	1,620円		
25mm	10m ³	2,700円		
30mm	/	3,510円	21m ³ ～40m ³	194円40銭
40mm		7,560円		
50mm		16,200円	41m ³ ～100m ³	237円60銭
75mm		42,120円	101m ³ ～500m ³	280円80銭
100mm		93,960円	501m ³ ～	324円
150mm		234,900円		
200mm		446,040円		
200mmを超えるもの			管理者が別に定める額	
生活専用集合住宅	上記に準じる。		使用水量1m ³ につき162円	
臨時用	使用水量1m ³ につき540円			

備考 「臨時用」とは、工事その他の理由により一時的に水道を使用する場合をいう。

共同住宅において当該共同住宅の居住者が共用する水栓の料金は、使用水量が1月で10m³までの場合に限り、上記表にかかわらず、下記表のとおりとする。

口径	基本料金	従量料金
13mm	702円	使用水量1m ³ につき59円40銭
20mm	1,026円	
25mm	2,106円	

平成30年度 水道事業年報

令和元年9月発行

発行 つくば市水道事業
〒305-8555
茨城県つくば市研究学園一丁目1番地1
電話 029-883-1111

編集 水道総務課

印刷 株式会社 イセブ